

# STIHL

## STIHL SR 200

Gebrauchsanleitung  
Notice d'emploi  
Handleiding  
Istruzioni d'uso



## Inhoudsopgave

Met betrekking tot deze handleiding	67
Veiligheidsaanwijzingen en werktechniek	67
Apparaat completeren	74
Gaskabel afstellen	76
Draagstel	76
Brandstof	77
Tanken	78
Ter informatie voor het starten	78
Motor starten/afzetten	79
Gebruiksvoorschriften	81
Bepalen van de hoeveelheid spuitvloeistof	81
Doseerinrichting	83
Spuitmiddelreservoir vullen	84
Spuit-, vernevelstand	85
Na de werkzaamheden	86
Apparaat opslaan	87
Luchtfilter reinigen	87
Carburateur afstellen	88
Uitlaatgaskatalysator	88
Bougie	88
Motorkarakteristiek	89
Onderhouds- en reinigingsvoorschriften	90
Slijtage minimaliseren en schade voorkomen	92
Belangrijke componenten	93
Technische gegevens	94
Reparatierichtlijnen	95
Milieuverantwoord afvoeren	95
EU-conformiteitsverklaring	96

**Geachte cliënt(e),**

**Het doet ons veel genoegen dat u hebt  
gekozen voor een kwaliteitsproduct van  
de firma STIHL.**

**Dit product werd met moderne  
productiemethoden en onder  
uitgebreide kwaliteitscontroles  
gefabricéerd. Er is ons alles aan  
gelegen dat u tevreden bent met dit  
apparaat en er probleemloos mee kunt  
werken.**

**Wendt u zich met vragen over uw  
apparaat tot uw dealer of de importeur.**

**Met vriendelijke groet,**



**Dr. Nikolas Stihl**

# STIHL

Op deze handleiding rust auteursrecht. Alle rechten blijven voorbehouden, vooral het recht op verspreiding, vertaling en verwerking met elektronische systemen.

## Met betrekking tot deze handleiding

### Symbolen

Symbolen die op het apparaat zijn aangebracht worden in deze handleiding toegelicht.

Afhankelijk van het apparaat en de uitrusting kunnen de volgende symbolen op het apparaat zijn aangebracht.



Benzinetank; brandstofmengsel van benzine en motorolie

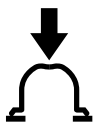

Hand-benzinepomp bedienen



Spuitmiddeltoevoer

### Codering van tekstblokken

#### WAARSCHUWING

Waarschuwing voor kans op ongevallen en letsel voor personen alsmede voor zwaarwegende materiële schade.



LET OP

Waarschuwing voor beschadiging van het apparaat of afzonderlijke componenten.

### Technische doorontwikkeling

STIHL werkt continu aan de verdere ontwikkeling van alle machines en apparaten; wijzigingen in de leveringsomvang qua vorm, techniek en uitrusting behouden wij ons daarom ook voor.

Aan gegevens en afbeeldingen in deze handleiding kunnen dan ook geen aanspraken worden ontleend.

## Veiligheidsaanwijzingen en werktechniek



Er zijn extra veiligheidsmaatregelen nodig bij het werken met het apparaat.



De gehele gebruiksaanwijzing voor de eerste ingebruikneming aandachtig doorlezen en voor later gebruik goed opbergen. Het veronachtzamen van de gebruiksaanwijzing kan tot levensgevaarlijke situaties leiden.

De nationale veiligheidsvoorschriften, bijv. van beroepsgroepen, sociale instanties, arbeidsinspectie en andere in acht nemen.

Wie voor het eerst met het apparaat werkt: door de verkoper of door een andere deskundige laten uitleggen hoe men hiermee veilig kan werken – of deelnemen aan een cursus.

Minderjarigen mogen niet met het apparaat werken – behalve jongeren boven de 16 jaar die onder toezicht leren met het apparaat te werken.

Kinderen, huisdieren en toeschouwers op afstand houden.

Als het apparaat niet wordt gebruikt, het apparaat zo neerzetten dat niemand in gevaar kan worden gebracht. Het apparaat zo opbergen dat onbevoegden er geen toegang toe hebben.

De gebruiker is verantwoordelijk voor ongevallen die andere personen of hun eigendommen overkomen, resp. voor de gevaren waaraan deze worden blootgesteld.

Het apparaat alleen meegeven of uitlenen aan personen die met dit model en het gebruik ervan vertrouwd zijn – altijd de handleiding meegeven.

Het gebruik van geluid producerende motorapparaten kan door nationale en ook plaatselijke, lokale voorschriften tijdelijk worden beperkt.

Het apparaat alleen dan in gebruik nemen als alle componenten in goede staat verkeren. Vooral op lekkage van het spuitmiddelreservoir letten.

Het apparaat alleen compleet gemonteerd gebruiken.

Voor het reinigen van het apparaat geen hogedrukreiniger gebruiken. Door de harde waterstraal kunnen onderdelen van het apparaat worden beschadigd.

### Lichamelijke gesteldheid

Wie met het apparaat werkt moet goed uitgerust en gezond zijn en een goede lichamelijke conditie hebben. Wie zich om gezondheidsredenen niet mag inspannen, moet zijn arts raadplegen of het werken met een motorapparaat mogelijk is.

Alleen voor dragers van een pacemaker: het ontstekingsmechanisme van dit apparaat genereert een zeer gering elektromagnetisch veld. Beïnvloeding van enkele typen pacemakers kan niet geheel worden uitgesloten. Ter voorkoming van gezondheidsrisico's

adviseert STIHL de behandelend arts en de fabrikant van de pacemaker te raadplegen.

Na gebruik van alcohol, medicijnen die het reactievermogen beïnvloeden of drugs mag niet met het apparaat worden gewerkt.

### Toepassingen

De rugnevelspuit is geschikt voor vlak boven de grond vernevelen van vloeistoffen tegen schimmelvorming en aantasting door ongedierte en voor de onkruidbestrijding. Bij apparaten met gemonteerde drukpomp zijn werkzaamheden boven het hoofd mogelijk. Deze worden vooral gebruikt in de fruit- en groenteteelt, de wijn- en akkerbouw, tuinbouw, kwekerijen voor sierplanten, grasland en de bosbouw.

Alleen die plantenbeschermingsmiddelen verwerken die voor het gebruik met draagbare spuitapparatuur zijn vrijgegeven.

Het gebruik van het apparaat voor andere doeleinden is niet toegestaan en kan leiden tot ongelukken of schade aan het apparaat. Geen wijzigingen aan het product aanbrengen – ook dit kan leiden tot ongelukken of defecten aan het apparaat.

### Toebehoren en onderdelen

Alleen die onderdelen of toebehoren monteren die door STIHL voor dit apparaat zijn vrijgegeven of technisch gelijkwaardige onderdelen. Bij vragen hierover contact opnemen met een

geautoriseerde dealer. Alleen hoogwaardige onderdelen of toebehoren monteren. Als dit wordt nagelaten, is er kans op ongelukken of schade aan de apparaat.

STIHL adviseert originele STIHL onderdelen en toebehoren te monteren. Deze zijn qua eigenschappen optimaal op het product en de eisen van de gebruiker afgestemd.

Geen wijzigingen aan het apparaat aanbrengen – uw veiligheid kan hierdoor in gevaar worden gebracht. Voor persoonlijke en materiële schade die door het gebruik van niet-vrijgegeven aanbouwapparaten wordt veroorzaakt, is STIHL niet aansprakelijk.

### Kleding en uitrusting

De voorgeschreven kleding en uitrusting dragen bij het werken met, het vullen en reinigen van het apparaat. De instructies voor de veiligheid in de handleiding van het plantenbeschermingsmiddel opvolgen.

Met plantenbeschermingsmiddelen in aanraking gekomen kleding direct verwisselen.



De nauwsluitende kleding mag tijdens het werk niet hinderen.



Bij sommige plantenbeschermingsmiddelen moet een vloeistofdicht veiligheidspak worden gedragen.

Bij werkzaamheden boven het hoofd bovendien een vloeistofdicht hoofddeksel dragen.



Geen kleding, sjaal, das, sieraden dragen die in de luchtaanzuigopening kunnen worden getrokken. Lang haar in een paardenstaart binden en dusdanig vastmaken, dat het zich boven de schouders bevindt.



Vloeistofdichte en plantenbeschermingsmiddel estendige veiligheidslaarzen met stroeve zool dragen.

Nooit blootsvoets of met sandalen werken.



### WAARSCHUWING



Om de kans op oogletsel te reduceren een nauw aansluitende veiligheidsbril volgens de norm EN 166 dragen. Erop letten dat de veiligheidsbril goed zit.

Een geschikte mondkap dragen.

"Persoonlijke" gehoorbescherming dragen – zoals bijv. oorkappen.

Het inademen van plantenbeschermingsmiddelen kan schadelijk zijn voor de gezondheid. Om gezondheidsrisico's of allergische reacties te voorkomen een geschikte mondkap dragen. Op de aanwijzingen van het plantenbeschermingsmiddel en de nationale veiligheidsvoorschriften,

bijv. van beroepsgroepen, sociale instanties, de arbeidsinspectie en andere letten.



Vloeistofdichte en plantenbeschermingsmiddel estendige handschoenen dragen.

### Omgang met plantenbeschermingsmiddelen

Voor ieder gebruik de gebruikshandleiding van het plantenbeschermingsmiddel lezen. De aanwijzingen voor het mengen, het gebruik, de persoonlijke veiligheidsuitrusting, het opslaan en het milieuverantwoord afvoeren opvolgen.

De wettelijke voorschriften met betrekking tot de omgang met plantenbeschermingsmiddelen aanhouden.

Plantenbeschermingsmiddelen kunnen bestanddelen bevatten die schadelijk zijn voor mensen, dieren, planten en het milieu – **kans op vergiftiging en levensgevaarlijk letsel!**

Plantenbeschermingsmiddelen mogen alleen door die personen worden gebruikt die een cursus hebben gevolgd voor de omgang met plantenbeschermingsmiddelen en bekend zijn met de betreffende maatregelen voor eerstehulpverlening.

De gebruikshandleiding of het etiket van het plantenbeschermingsmiddel altijd bij de hand houden om in geval van nood de arts direct over het plantenbeschermingsmiddel te kunnen informeren. In geval van nood de

aanwijzingen op het etiket of in de gebruikshandleiding van het plantenbeschermingsmiddel opvolgen.

### Plantenbeschermingsmiddel mengen

De plantenbeschermingsmiddelen alleen aan de hand van de gegevens van de producent mengen – door verkeerde mengverhoudingen kunnen giftige dampen of een explosief mengsel ontstaan.

- Vloeibaar plantenbeschermingsmiddel nooit onverdund vernevelen
- Het spuitmiddel alleen in de open lucht of in goed geventileerde ruimten bijvullen
- Slechts zoveel spuitmiddel voorbereiden als nodig is, om resthoeveelheden te voorkomen
- Bij het mengen van de verschillende plantenbeschermingsmiddelen de instructies in de gebruikshandleiding opvolgen – door verkeerde mengverhoudingen kunnen giftige dampen of explosieve mengsels ontstaan
- Verschillende plantenbeschermingsmiddelen alleen met elkaar vermengen als deze door de fabrikant hiervoor zijn vrijgegeven

### Spuitmiddelreservoir vullen

- Het plantenbeschermingsmiddel alleen in de open lucht of in goed geventileerde ruimten bijvullen
- Het apparaat zo op een vlakke ondergrond plaatsen dat dit niet kan omvallen – het spuitmiddelreservoir niet tot boven het max.-merkteken vullen
- Het apparaat bij het vullen niet op de rug dragen – **kans op letsell**
- Slechts zoveel plantenbeschermingsmiddel voorbereiden als nodig is, om resthoeveelheden te voorkomen
- De afsluiterhendel voor het vullen dicht zetten
- Bij het vullen via het waterleidingnet de vulslang niet in de te vernevelen vloeistof steken – onderdruk in het leidingsysteem zou de te vernevelen vloeistof in het waterleidingsysteem kunnen zuigen
- Voor het vullen met het spuitmiddel eerst een test uitvoeren met schoon water en de drukspuit controleren op lekkage
- De dop van het spuitmiddelreservoir na het vullen met beide handen goed vastdraaien

### Gebruik

- Alleen in de buitenlucht of in zeer goed geventileerde ruimten, bijv. open kassen, werken
- Tijdens de werkzaamheden met plantenbeschermingsmiddelen, deze niet inhaleren en niet eten, roken en drinken

- Sproeiers en andere kleine onderdelen nooit met de mond uitblazen
- Contact met plantenbeschermingsmiddelen voorkomen – met plantenbeschermingsmiddel vervuilde kleding direct verwisselen
- Alleen werken als het windstil is

Ongunstige weersomstandigheden kunnen tot verkeerde concentratie van het plantenbeschermingsmiddel leiden. Overdosering kan leiden tot schade aan planten en milieu. Een te lage dosering kan leiden tot het uitblijven van resultaten.

Om schade aan het milieu en planten te voorkomen, het apparaat nooit gebruiken:

- Bij wind
- Bij temperaturen boven de 25 °C in de schaduw
- Bij direct zonlicht

Om schade aan het apparaat en ongelukken te voorkomen, het apparaat nooit gebruiken met:

- Ontvlambare vloeistoffen
- Stroperige of plakkerige vloeistoffen
- Bijtende en zuurhoudende middelen
- Vloeistoffen die warmer zijn dan 50 °C

### Opslag

- Bij een werkonderbreking het apparaat niet blootstellen aan direct zonlicht en warmtebronnen
- Spuitmiddelen nooit langer dan een dag in het spuitmiddelreservoir bewaren
- Plantenbeschermingsmiddelen alleen in hiervoor goedgekeurde flessen/blikken opslaan en transporteren
- Plantenbeschermingsmiddel niet opslaan in flessen/blikken bestemd voor levensmiddelen, drank en voedermiddelen
- Plantenbeschermingsmiddel niet opslaan in de nabijheid van levensmiddelen, drank en voedermiddelen
- Plantenbeschermingsmiddel uit de buurt houden van kinderen en dieren
- Het apparaat afgetapt en schoongemaakt opbergen
- Plantenbeschermingsmiddel en apparaat zo opbergen, dat onbevoegden hier geen toegang toe hebben
- Plantenbeschermingsmiddel en apparaat droog en vorstvrij opbergen

## Milieuverantwoord afvoeren

De resten van het plantenbeschermingsmiddel en de spoelvlloeistoffen van het apparaat niet in open water, afvoeren, sloten, greppels en goten en drainagesystemen laten stromen.

- Resten en gebruikte reservoirs volgens de plaatselijke voorschriften voor afval milieubewust afvoeren

## Apparaat vervoeren

Altijd de motor afzetten.

Bij vervoer in voertuigen:

- Het apparaat zo beveiligen dat het niet kan omvallen, worden beschadigd en er ook geen benzine uit kan lopen
- Het spuitmiddelreservoir moet leeg en schoon zijn

## Tanken



**Benzine is bijzonder licht ontvlambaar** – uit de buurt blijven van open vuur – geen brandstof morsen – niet roken.

Voor het tanken **de motor afzetten**.

Niet tanken zolang de motor nog heet is – de benzine kan overstromen – **brandgevaar!**

Het apparaat voor het tanken van de rug nemen. Alleen tanken als het op de grond staat.

De tankdop voorzichtig losdraaien, zodat de heersende overdruk zich langzaam kan afbouwen en er geen benzine uit de tank kan spuiten.

Uitsluitend op een goed geventileerde plek tanken. Als er benzine werd gemorst, het motorapparaat direct schoonmaken – de kleding niet in aanraking laten komen met de benzine – anders direct andere kleding aantrekken.



Op lekkages letten! Als er benzine wegloopt de motor niet starten – **levensgevaar door verbranding!**

## Tank-schroefdop

De schroef-tankdop nooit met behulp van gereedschap open- of dichtdraaien. De dop kan hierbij worden beschadigd en er kan benzine wegloppen.



Na het tanken de schroef-tankdop zo vast mogelijk aandraaien.

## Voor het starten

Voor het starten controleren of het apparaat in goede staat verkeert. Vooral als het apparaat niet op de voorgeschreven wijze (bijv. door geweld van buitenaf of door stoten of vallen) werd uitgeschakeld.

- Het brandstofsysteem op lekkage controleren, vooral de zichtbare onderdelen zoals bijv. de tankdop, slangaansluitingen, hand-benzinepomp (alleen bij

motorapparaten met hand-benzinepomp). Bij lekkages of beschadiging de motor niet starten – **brandgevaar!** Het apparaat voor de ingebruikneming door een geautoriseerde dealer laten repareren

- De stelhendel moet gemakkelijk in stand **STOP**, resp. **0** kunnen worden geplaatst
  - De gashendel moet soepel bewegen en vanzelf in de stationaire stand terugveren
  - De blaasinrichting moet volgens voorschrift zijn gemonteerd
  - De handgrepen moeten schoon en droog, vrij van olie en vuil zijn – belangrijk voor een veilige bediening van het motorapparaat
  - Bougiesteker op vastzitten controleren – bij een loszittende steker kunnen vonken ontstaan, hierdoor kan het vrijkomende benzine-luchtmengsel ontbranden – **brandgevaar!**
  - Brandstofsysteem op lekkage controleren
  - Het spuitmiddelreservoir, de slang en doseerinrichting op een goede staat en lekkage controleren
  - De staat van het draagstel controleren – beschadigde of versleten draagriemen vervangen
  - Staat van het blaasventilatorhuis controleren
- Slijtage aan het blaasventilatorhuis (scheurtjes, breuken) kan tot letsel leiden door naar buiten toe weggeslingerde voorwerpen. Bij

beschadigingen aan het blaasventilatorhuis contact opnemen met een geautoriseerde dealer – STIHL adviseert de STIHL dealer

Het apparaat mag alleen in technisch goede staat worden gebruikt – **kans op ongelukken!**

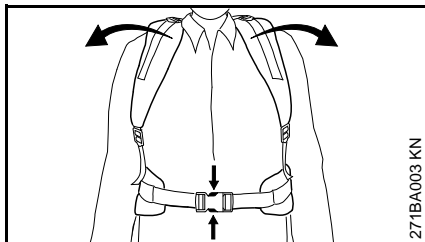

In geval van nood: het snel losmaken van de sluiting van de heupgordel (speciaal toebehoren), het losmaken van de schouderriem en het op de grond plaatsen van het apparaat oefenen. Tijdens het oefenen het apparaat niet op de grond gooien, om beschadigingen te voorkomen.

### **Motor starten**

Minstens op 3 m van de plek waar werd getankt en niet in een afgesloten ruimte.

Het motorapparaat wordt slechts door één persoon bediend – geen andere personen toelaten in de directe werkomgeving – ook niet tijdens het starten.

De motor starten zoals staat beschreven in de handleiding.

Alleen op een vlakke ondergrond, op een stabiele en veilige houding letten, het apparaat goed vasthouden.

Als er een tweede persoon nodig is om het apparaat op de rug van de gebruiker te plaatsen, erop letten dat

- het apparaat alleen stationair draait
- de tweede persoon niet in de uitlaatgassen staat en uitlaatgassen inademt
- de afsluitkraan dicht staat
- de tweede persoon niet in het spuitbereik van de spuitmond staat
- de tweede persoon direct na het aanbrengen van het apparaat het werkgebied verlaat

### **Apparaat vasthouden en bedienen**

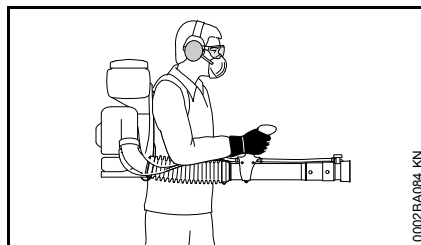

Het apparaat met beide riemen op de rug dragen – niet over één schouder dragen. De rechterhand richt de blaaspijp met behulp van de bedieningshandgreep – geldt ook voor linkshandigen.

Alleen stapsgewijs voorwaarts werken – de luchtuitstroomopening van de blaaspijp altijd in het oog houden – niet achteruit lopen – **kans op struikelen!**

Het apparaat en het spuitmiddelreservoir recht houden. Niet voorover buigen – **kans op letsel** door het weglopen van vloeistof uit het spuitmiddelreservoir!

### **Tijdens de werkzaamheden**



De blaaspijp nooit in de richting van andere personen gericht houden – het motorapparaat kan kleine voorwerpen met een hoge snelheid omhoog slingeren – **kans op letsel!**

Bij dreigend gevaar, resp. in geval van nood direct de motor afzetten – stelhendel in stand **STOP**, resp. **0** plaatsen.

Het motorapparaat nooit onbeheerd laten draaien.

Let op bij gladheid, regen, sneeuw, ijs, op hellingen, in oneffen terrein enz. – **kans op uitglijden!**

Op obstakels letten: afval, boomstronken, wortels, greppels – **kans op struikelen!**

Bij gebruik van gehoorbeschermers moet extra omzichtig en bedachtzaam worden gewerkt – omdat geluiden die op gevaar wijzen (schreeuwen, alarmsignalen e.d.) minder goed hoorbaar zijn.

Op tijd rustpauzes nemen om vermoeidheid en uitputting te voorkomen – **kans op ongelukken!**

Rustig en met overleg werken – alleen bij voldoende licht en goed zicht. Voorzichtig werken, anderen niet in gevaar brengen.



Niet op een ladder, niet op onstabiele plaatsen werken.

Bij werkzaamheden in de buitenlucht en in tuinen op micro-organismen letten waarvoor de gebruikte middelen een bedreiging kunnen vormen.

Niet in de buurt van elektriciteitskabels werken – **levensgevaar door elektrische schokken!**

Bij de overgang tussen verschillende plantenbeschermingsmiddelen het spuitmiddelreservoir en de slangen reinigen.



Het motorapparaat produceert giftige uitlaatgassen, zodra de motor draait. Deze gasen kunnen geurloos en onzichtbaar zijn en onverbrande koolwaterstoffen en benzol bevatten. Nooit in afgesloten of slecht geventileerde ruimten met het motorapparaat werken.

Bij het werken in greppels, slenken of op plaatsen met weinig ruimte, steeds voor voldoende luchtventilatie zorgen – **levensgevaar door vergiftiging!**

Bij misselijkheid, hoofdpijn, gezichtsstoornissen (bijv. kleiner wordend blikveld), gehoorverlies, duizeligheid, afnemende concentratie, de werkzaamheden direct onderbreken – deze symptomen kunnen onder andere worden veroorzaakt door een te hoge uitlaatgasconcentratie – **kans op ongelukken!**

Geluidsoverlast en uitlaatgasemissie zo veel mogelijk beperken – de motor niet onnodig laten draaien, alleen gas geven tijdens het werk.

Niet roken tijdens het gebruik en in de directe omgeving van het motorapparaat – **brandgevaar!** Uit het brandstofsysteem kunnen ontvlambare benzinedampen ontsnappen.

Als het motorapparaat niet volgens voorschrift (bijv. door geweld van buitenaf, door stoten of vallen) werd uitgeschakeld, voor het opnieuw in gebruik nemen beslist controleren of dit in goede staat verkeert – zie ook "Voor het starten". Vooral op lekkage van het brandstofsysteem en de goede werking van de veiligheidsinrichtingen letten. Een niet-bedrijfszeker motorapparaat in geen geval verder gebruiken. In geval van twijfel contact opnemen met een geautoriseerde dealer.

### Na het werk

Afsluiterhendel dicht zetten

Motor uitzetten alvorens het motorapparaat van de rug te nemen.

Het motorapparaat na de werkzaamheden op een vlakke, niet-brandbare ondergrond neerzetten. Niet in de buurt van licht ontvlambare materialen (bijv. houtspanen, boomschors, droog gras, brandstof) neerzetten – **brandgevaar!**

Alle onderdelen van het apparaat op lekkage controleren.

Na beëindiging van de werkzaamheden het apparaat, de handen, het gezicht en zo nodig de kleding grondig reinigen.

Personen en dieren weghouden van plaatsen die zijn bespoten – pas na het volledig opdrogen van het plantenbeschermingsmiddel weer betreden.

### Trillingen

Langdurig gebruik van het motorapparaat kan leiden tot door trillingen veroorzaakte doorbloedingsstoornissen aan de handen ("witte vingers").

Een algemeen geldende gebruiksduur kan niet worden vastgesteld, omdat deze van meerdere factoren afhankelijk is.

De gebruiksduur wordt verlengd door:

- Bescherming van de handen (warme handschoenen)
- Rustpauzes

De gebruiksduur wordt verkort door:

- Bijzondere persoonlijke aanleg voor slechte doorbloeding (kenmerk: vaak koude vingers, kriebelen)
- Lage buitentemperaturen
- De mate van kracht uitgeoefend door de handen (stevig beetpakken beïnvloedt de doorbloeding nadelig)

Bij regelmatig, langdurig gebruik van het apparaat en bij het herhaald optreden van de betreffende symptomen (bijv. vingers kriebelen) wordt een medisch onderzoek geadviseerd.

## Onderhoud en reparaties

Het motorapparaat regelmatig onderhouden. Alleen die onderhouds- en reparatiewerkzaamheden uitvoeren die in de handleiding staan beschreven. Alle andere werkzaamheden laten uitvoeren door een geautoriseerde dealer.

STIHL adviseert onderhouds- en reparatiewerkzaamheden alleen door de STIHL dealer te laten uitvoeren. De STIHL dealers worden regelmatig geschoold en hebben de beschikking over Technische informatie.

Alleen hoogwaardige onderdelen monteren. Als dit wordt nagelaten is er kans op ongelukken of schade aan de handrugnevelspuit. Bij vragen contact opnemen met een geautoriseerde dealer.

STIHL adviseert originele STIHL onderdelen te monteren. Deze zijn qua eigenschappen optimaal op het apparaat en de eisen van de gebruiker afgestemd.

Voor reparatie-, onderhouds- en schoonmaakwerkzaamheden altijd **de motor afzetten – kans op letsel!** – Uitzondering: afstelling carburateur en stationair toerental.

De motor mag bij een losgetrokken bougiesteker of bij een losgedraaide bougie niet met behulp van het startmechanisme worden getornd – **brandgevaar** door ontstekingsvonken buiten de cilinder!

Het motorapparaat niet in de nabijheid van open vuur onderhouden en opslaan.

De tankdop regelmatig op lekkage controleren.

Alleen in goede staat verkerende, door STIHL vrijgegeven bougies – zie "Technische gegevens" – monteren.

Bougiekabel controleren (goede isolatie, vaste aansluiting).

Controleer of de uitlaatdemper in een goede staat verkeert.

Niet met een defecte of zonder uitlaatdemper werken – **brandgevaar! – Gehoerschade!**

De hete uitlaatdemper niet aanraken – **gevaar voor brandwonden!**

De staat van de antivibratie-elementen beïnvloedt het trillingsgedrag – de antivibratie-elementen regelmatig controleren.

Motor afzetten voor het opheffen van storingen.

## Apparaat completeren



Slang en de gaskabel zijn al correct bevestigd. De onderdelen bij het completeren van het apparaat niet knikken!

De combisleutel en de schroevendraaier zitten in de meegeleverde verpakking voor het toebehoren.

### De harmonicaslang op het kniestuk monteren

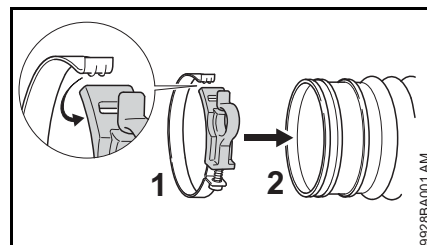

- Slangklem (1) uit elkaar trekken en om de harmonicaslang (2) leggen
- De lip in de uitsparing haken

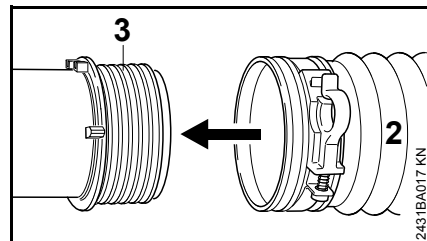

- Harmonicaslang (2) tot aan de aanslag over de glijring (3) schuiven

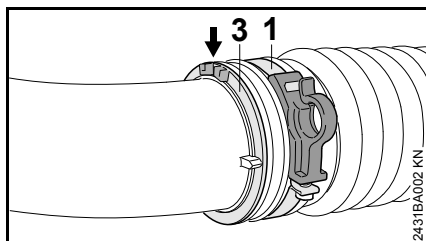

- Slangklem (1) en de glijring (3) uitlijnen:
- De beide nokken (pijl) van de glijring zijn naar boven gericht
- De haak van de slangklem is naar buiten gericht

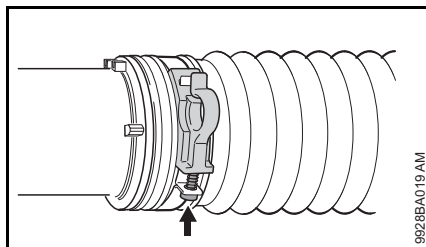

- Bout (pijl) vastdraaien

### Bedieningshandgreep monteren

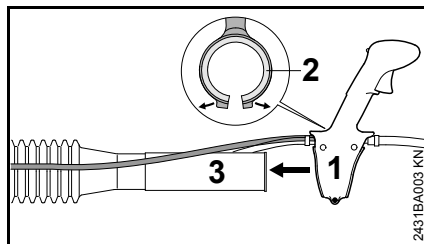

- Bedieningshandgreep (1) met het inzetstuk (2) uit elkaar trekken en over de sok (3) van de harmonicaslang schuiven

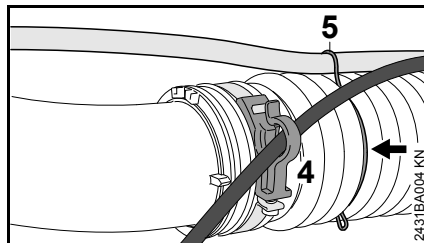

- Gaskabel in de houder (4) haken
- Slang met de houder (5) in de 3e vouw (pijl) van de harmonicaslang fixeren

### Blaaspijp en blaasmond monteren

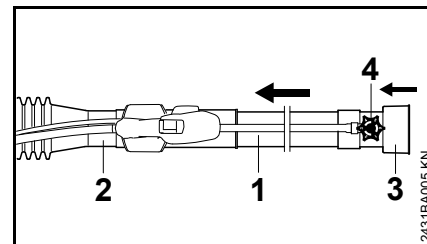

- Blaaspijp (1) tot aan de aanslag in de sok van de harmonicaslang (2) schuiven
- Blaasmond (3) tot aan de aanslag op de blaaspijp schuiven – doseerstuk (4) moet in lijn liggen met de bedieningshandgreep

### Bedieningshandgreep instellen en bevestigen

- Het apparaat op de rug nemen en het draagstel afstellen – zie "Draagstel"

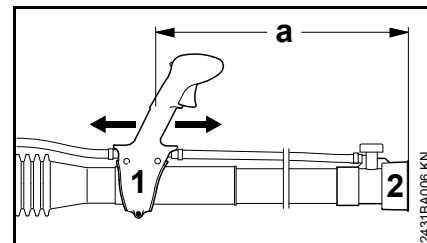

- Bedieningshandgreep (1) in de lengterichting verschuiven en afstellen op armlengte – afstand tussen de uitlaatopening van de spuitmond (2) en de

bedieningshandgreep (1) moet minimaal  $a = 500$  mm (19.7 inch) bedragen

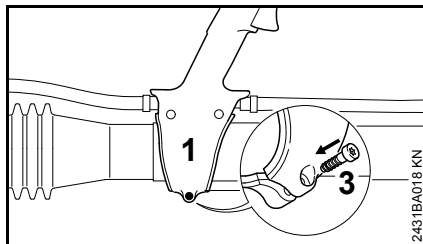

- Bedieningshandgreep (1) met bout (3) bevestigen

## Gaskabel afstellen

Na de montage van het apparaat of na een langere gebruiksduur kan het nodig zijn de gaskabelafstelling te corrigeren.

De gaskabel alleen afstellen bij een compleet gemonteerd apparaat.

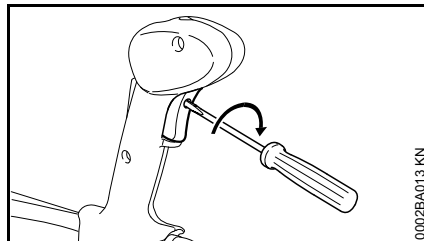

- De gashendel in de volgasstand plaatsen – tot aan de aanslag
- De bout in de gashendel voorzichtig tot aan de eerste weerstand in de richting van de pijl draaien. Daarna nogmaals een slag verder indraaien

## Draagstel

### Draagstel afstellen

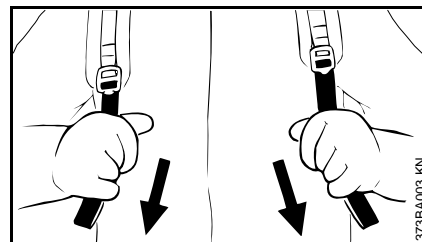

- De riemuiteinden naar beneden trekken – de riemen worden strak getrokken
- Het draagstel zo afstellen, dat de rugplaat stevig en goed tegen de rug aan ligt

### Draagstel losmaken

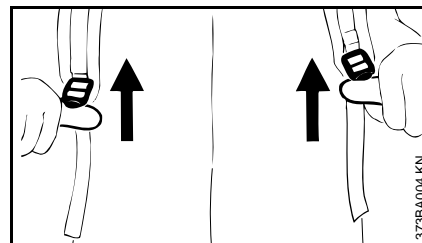

- Schuifklem opwippen

## Brandstof

De motor draait op een brandstofmengsel van benzine en motorolie.

### WAARSCHUWING

Direct huidcontact met benzine en het inademen van benzinedampen voorkomen.

### STIHL MotoMix

STIHL adviseert het gebruik van STIHL MotoMix. Dit kant-en-klare brandstofmengsel bevat geen benzol, is loodvrij, kenmerkt zich door een hoog octaangetal en biedt altijd de juiste mengverhouding.

STIHL MotoMix is voor de langst mogelijke levensduur van de motor gemengd met STIHL tweetaktmotorolie HP Ultra.

MotoMix is niet in alle exportlanden leverbaar.

### Brandstof mengen



Brandstoffen die niet geschikt zijn of met een afwijkende mengverhouding kunnen leiden tot ernstige schade aan de motor. Benzine of motorolie van een mindere kwaliteit kunnen de motor, keerringen, leidingen en benzinetank beschadigen.

### Benzine

Alleen **benzine van een gerenommeerd merk** met een octaangetal van minimaal 90 RON tanken – loodvrij of loodhoudend.

Benzine met een alcoholpercentage van meer dan 10% kan bij motoren met handmatig instelbare carburateurs storingen veroorzaken, daarom mag deze benzine voor deze motoren niet worden gebruikt.

Motoren met M-Tronic leveren met benzine met een alcoholpercentage tot 25% (E25) het volle motorvermogen.

### Motorolie

Als brandstof zelf wordt gemengd mag alleen een STIHL tweetaktmotorolie of een andere hoogwaardige motorolie van de klasse JASO FB, JASO FC, JASO FD, ISO-L-EGB, ISO-L-EGC of ISO-L-EGD worden gebruikt.

STIHL schrijft de tweetaktmotorolie STIHL HP Ultra of een gelijkwaardige hoogwaardige motorolie voor om de emissiegrenswaarden gedurende de machinelevensduur te kunnen waarborgen.

### Mengverhouding

Bij STIHL tweetaktmotorolie 1:50; 1:50 = 1 deel olie + 50 delen benzine

### Voorbeelden

Hoeveelheid benzine		STIHL tweetaktolie 1:50
Liter	Liter	(ml)
1	0,02	(20)
5	0,10	(100)
10	0,20	(200)

Hoeveelheid benzine

Liter	Liter	(ml)
15	0,30	(300)
20	0,40	(400)
25	0,50	(500)

- In een voor benzine vrijgegeven jerrycan eerst motorolie bijvullen en vervolgens benzine en goed mengen

### Brandstofmengsel opslaan

Benzine alleen bewaren in voor benzine vrijgegeven jerrycans op een veilige, droge en koele plaats, beschermd tegen licht en zonnestralen.

**Het brandstofmengsel verouderd** – alleen de hoeveelheid die nodig is voor enkele weken mengen. Het brandstofmengsel niet langer dan 30 dagen bewaren. Door de inwerking van licht, zon, lage of hoge temperaturen kan het brandstofmengsel sneller onbruikbaar worden.

STIHL MotoMix kan echter tot zo'n 2 jaar probleemloos worden bewaard.

- De jerrycan met brandstofmengsel voor het tanken goed schudden

### WAARSCHUWING

In de jerrycan kan zich druk opbouwen – de dop voorzichtig losdraaien.

- De benzinetank en de jerrycan regelmatig grondig reinigen

De restbrandstof en de voor de reiniging gebruikte vloeistof volgens voorschrift en milieubewust opslaan en afvoeren!

## Tanken



### Apparaat voorbereiden

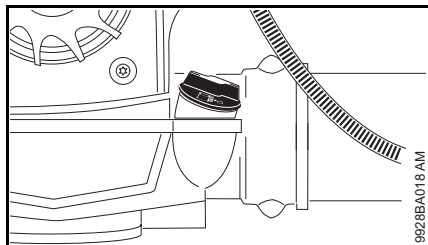

- De tankdop en de omgeving ervan voor het tanken reinigen zodat er geen vuil in de tank valt

### Schroef-tankdop opendraaien

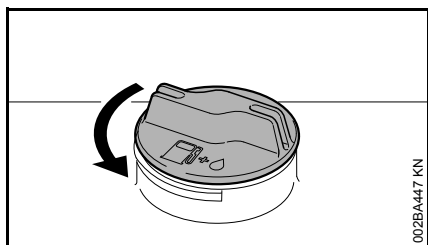

- Tankdop linksom draaien tot deze van de tankopening kan worden genomen
- Tankdop wegnemen

## Tanken

Bij het tanken geen benzine morsen en de tank niet tot aan de rand vullen. STIHL adviseert het STIHL vulsysteem (speciaal toebehoren).

### Schroef-tankdop dichtdraaien

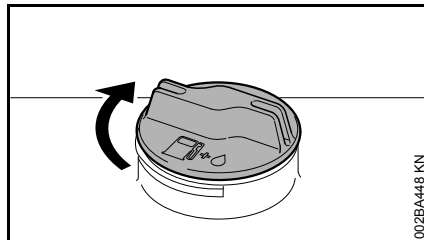

- Tankdop aanbrengen
- Tankdop tot aan de aanslag rechtsom draaien en met de hand zo vast mogelijk aandraaien

## Ter informatie voor het starten



Het beschermrooster voor de lucht aanzuigopening tussen de rugplaat en de motorunit voor het starten bij stilstaande motor controleren en indien nodig, reinigen.

### Overzicht bedieningshandgreep

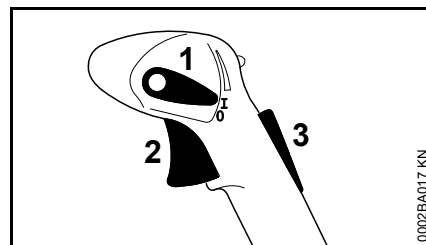

- 1 Stelknop
- 2 Gashendel
- 3 Gashendelblokkering <sup>1)</sup>

### Functies van de stelknop

#### Werkstand I

Motor draait of kan worden gestart. Traploze bediening van de gashendel (2) mogelijk.

#### Motor Stopp 0

Ontstekingsstelsel wordt onderbroken, de motor slaat af. De stelhendel (1) grijpt in deze stand niet aan, maar veert terug in de werkstand. De ontsteking is automatisch weer ingeschakeld.

**Begrenzerstand <sup>1)</sup>**

De gashendelstand kan in twee standen worden vergrendeld:

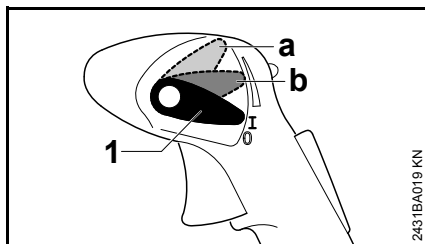

- a 1/3 gas  
b 2/3 gas

Voor het opheffen van de begrenzing:

- Stelknop (1) weer in de werkstand I plaatsen

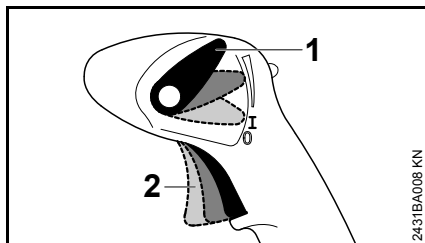
**Standgas <sup>1)</sup>**

De gashendel (2) kan in elke willekeurige stand worden gearrêteerd.

Voor het opheffen van de begrenzing:

- Stelknop (1) weer in de werkstand I plaatsen

1) Afhankelijk van de exportuitvoering gemonteerd

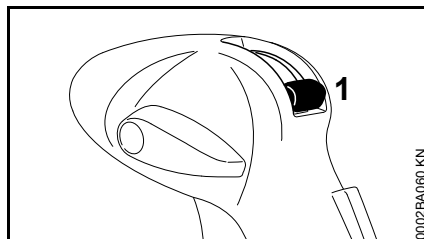
**Motor starten/afzetten****Voor het starten**

- Afsluiterhendel (1) voor de spuitmiddeltoevoer dicht zetten

**Motor starten**

- Veiligheidsvoorschriften in acht nemen



Het apparaat alleen op een schone en stofvrije ondergrond starten, zodat er geen stof door het apparaat wordt aangezogen.

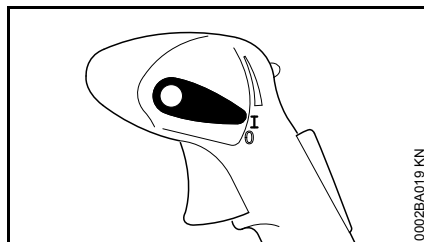

- De stelhendel moet in de stand I staan

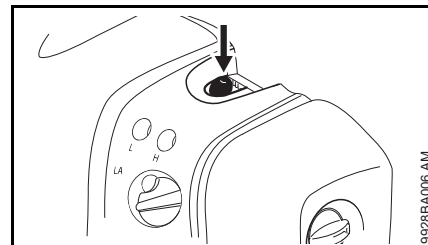

- De balg van de hand-benzinepomp ten minste 5-maal indrukken – ook als de balg met benzine is gevuld

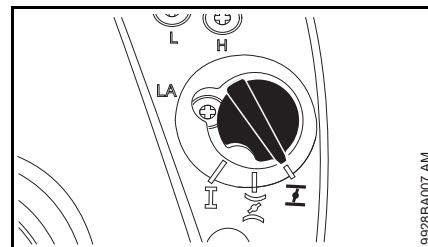
**Koude motor (koude start)**

- De chokeknop in stand I draaien

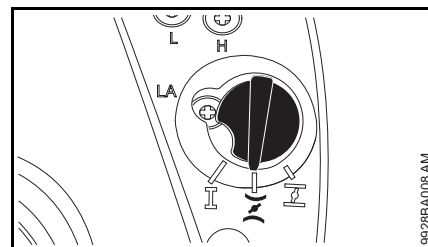
**Warme motor (warme start)**

- De chokeknop in stand II draaien  
Deze instelling geldt ook als de motor al even heeft gedraaid, maar nog koud is.

## Starten

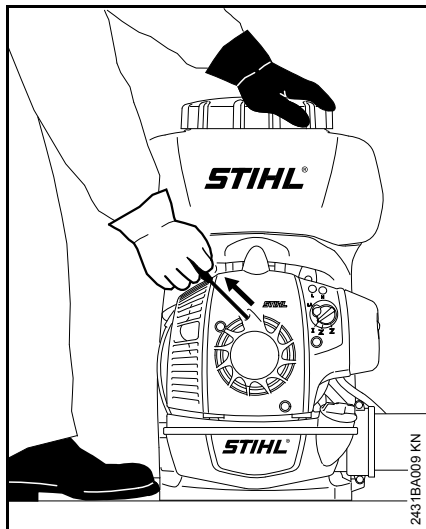

- Het apparaat zo op de grond plaatsen dat het stabiel staat – erop letten dat de blaasmond niet op personen is gericht
- Een stabiele houding aannemen: het apparaat met de linkerhand op het spuitmiddelreservoir vasthouden en met een voet ervoor zorgen dat het apparaat niet wegschuift
- Met de rechterhand de starthandgreep langzaam tot aan de eerst voelbare aanslag uittrekken – en vervolgens snel en krachtig verder trekken – het startkoord niet tot aan het uiteinde uittrekken – **kans op breuk!**

- De starthandgreep niet terug laten schieten – maar laten vieren zodat het startkoord correct kan worden opgerold
- Verder starten tot de motor draait

### Verdere aanwijzingen met betrekking tot het starten

#### Als de motor in de chokeknopstand of bij het gas geven afslaat

- Chokeknop in stand  draaien – verder starten tot de motor draait

#### Als de motor niet aanslaat

- Controleer of alle instellingen (chokeknop, stelknop in de werkstand I) correct zijn
- Startprocedure herhalen

#### Alle benzine werd verbruikt en de tank werd weer gevuld

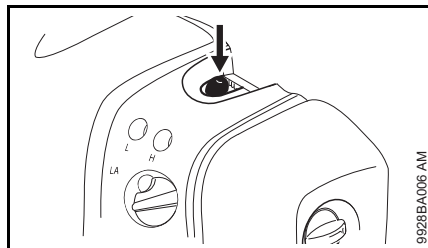

- De balg van de hand-benzinepomp ten minste 5-maal indrukken – ook als de balg met benzine is gevuld

## Zodra de motor draait

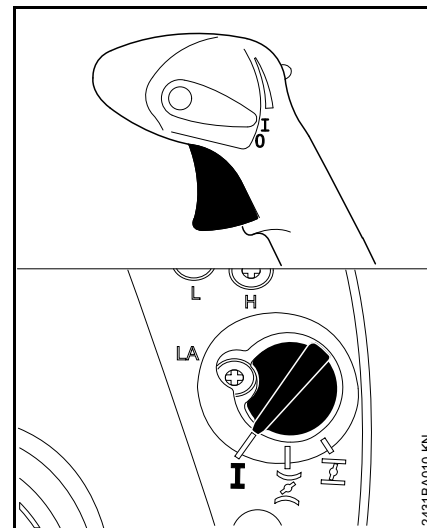

- Gashendel indrukken
- De chokeknop springt bij het indrukken van de gashendel automatisch in de werkstand I

#### Bij zeer lage temperaturen

- iets gas geven – de motor even warm laten draaien



## Motor afzetten

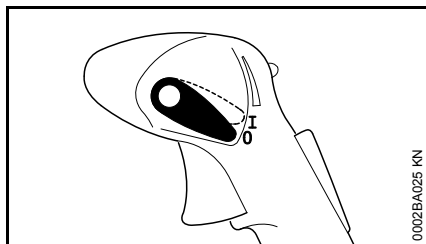

- De stelhendel in stand **0** plaatsen – de motor slaat af – de stelhendel veert terug in de uitgangsstand

## Gebruiksaanwijzingen

### Tijdens de werkzaamheden

De motor nog even stationair laten draaien als hij voordien lange tijd onder vollast heeft gedraaid, tot de meeste warmte door de koelluchtstroom is afgevoerd. Dit om te voorkomen dat de componenten op de motor (ontstekingsstelsel, carburateur) door warmteophoping te zwaar worden belast.

### Na de werkzaamheden

Als het werk even wordt onderbroken: de motor laten afkoelen. Het apparaat met lege benzinetank op een droge plaats, niet in de buurt van ontstekingsbronnen, opbergen tot het moment dat het apparaat weer wordt gebruikt. Bij langdurige stilstand – zie "Apparaat opslaan".

## Bepalen van de hoeveelheid spuitvloeistof

### Oppervlakte berekenen (m<sup>2</sup>)

Bij lage gewassen is dit het product van de lengte maal de breedte van het veld.

Bij hoge gewassen wordt het oppervlak bij benadering berekend uit de lengte van de rijen maal de gemiddelde hoogte van het gewas. De uitkomst moet met het aantal rijen worden vermenigvuldigd. En als het gewas aan beide zijden wordt behandeld, nogmaals met 2 worden vermenigvuldigd.

De oppervlakte in hectaren wordt verkregen door het aantal vierkante meters te delen door 10.000.

#### Voorbeeld:

Een veld met een lengte van 120 m en een breedte van 30 m moet met een insectenbestrijdingsmiddel worden behandeld.

Oppervlakte:

$$120 \text{ m} \times 30 \text{ m} = 3600 \text{ m}^2$$

$$3600 / 10.000 = 0,36 \text{ ha}$$

### Benodigde hoeveelheid bestrijdingsmiddel berekenen

Aan de hand van de gebruiksaanwijzing van het te gebruiken bestrijdingsmiddel berekenen:

- De benodigde hoeveelheid bestrijdingsmiddel voor 1 hectare (ha)
- De concentratie (mengverhouding) van het bestrijdingsmiddel

De benodigde hoeveelheid bestrijdingsmiddel voor 1 ha vermenigvuldigen met het berekende oppervlak in ha. Het resultaat is de benodigde hoeveelheid bestrijdingsmiddel voor het te behandelen oppervlak.

#### **Voorbeeld:**

Volgens de gebruikshandleiding is per ha een hoeveelheid bestrijdingsmiddel van 0,4 liter (l) in een concentratie van 0,1% nodig voor de toepassing.

Hoeveelheid bestrijdingsmiddel:

$$0,4 \text{ (l/ha)} \times 0,36 \text{ (ha)} = 0,144 \text{ l}$$

### Benodigde hoeveelheid spuitvloeistof berekenen

De benodigde hoeveelheid spuitvloeistof wordt als volgt berekend:

$$\frac{T_W}{K} \times 100 = T_B$$

$T_W$  = hoeveelheid bestrijdingsmiddel in l

$K$  = concentratie in %

$T_B$  = benodigde hoeveelheid spuitvloeistof in l

#### **Voorbeeld:**

De berekende hoeveelheid bestrijdingsmiddel bedraagt 0,144 l. De concentratie is volgens de gebruikshandleiding 0,1%.

Hoeveelheid spuitvloeistof:

$$\frac{0,144 \text{ l}}{0,1\%} \times 100 = 144 \text{ l}$$

### Loopsnelheid bepalen

Voor aanvang van de werkzaamheden met de volgetankte rugnevelspuit op de rug een proeftraject afleggen met een met water gevuld reservoir. De spuitlans zo heen en weer bewegen (pendelen), als bij gebruik in de praktijk. Hierbij de afgelegde afstand na circa 1 minuut berekenen.

Bij dit proeftraject tegelijkertijd de gekozen werkbreedte controleren. Bij lage gewassen is de doelmatige werkbreedte 4-5 m. De werkbreedte met paaltjes afbakenen.

De uitkomst van de in de berekening afgelegde afstand in meters, gedeeld door de tijd in minuten is de loopsnelheid in meters per minuut (m/min).

#### **Voorbeeld:**

De afgelegde afstand in een minuut werd bepaald op 10 m.

Loopsnelheid:

$$\frac{10 \text{ m}}{1 \text{ min}} = 10 \text{ m/min}$$

### Doseerinstelling bepalen

De instelwaarde van de doseerinrichting wordt als volgt berekend:

$$\frac{V_a(l) \times v_b(m/min) \times b(m)}{A(m^2)} = V_c(l/min)$$

$V_a$  = hoeveelheid spuitvloeistof

$v_b$  = loopsnelheid

$V_c$  = opbrengst

$b$  = werkbreedte

$A$  = oppervlak

#### **Voorbeeld:**

Met de eerder berekende waarden en een werkbreedte van 4 m, leidt dit tot de volgende instelling voor de doseerinrichting:

$$\frac{144 \text{ l} \times 10 \text{ (m/min)} \times 4 \text{ m}}{3600 \text{ m}^2} = 1,6 \text{ l/min}$$

Een hectare (ha) moet in  $m^2$  worden omgerekend ( $ha \times 10.000 = m^2$ ).

Voor het instellen van de berekende opbrengst – zie "Doseerinrichting".

## Doseerinrichting

### Afsluiterhendel

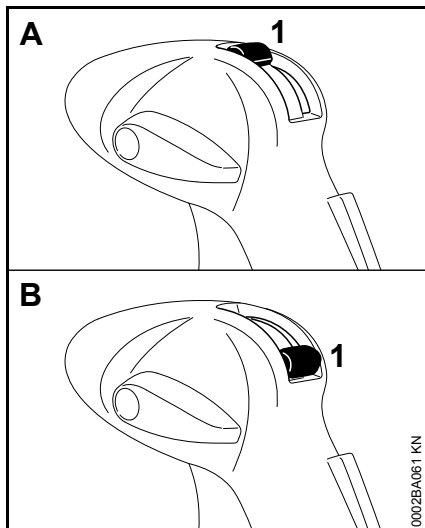

Met behulp van de afsluiterhendel (1) wordt de spuitmiddeltoevoer geopend of gesloten.

- Stand A (afsluiterhendel loodrecht bovenin) – doorvoer vrijgegeven
- Stand B (afsluiterhendel horizontaal onderin) – doorvoer afgesloten

### Doseerstuk

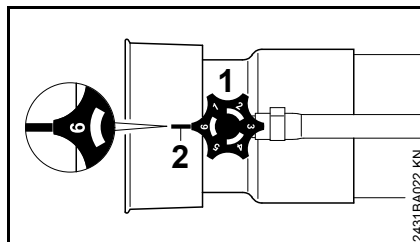

- Doseerstuk (1) draaien – de opbrengst is traploos instelbaar

Stand 1 = minimale doorstroming

Stand 6 = maximale doorstroming

De cijfermarkeringen op het doseerstuk moeten hierbij in lijn worden gebracht met de nok (2) onder het doseerstuk

### Opbrengst

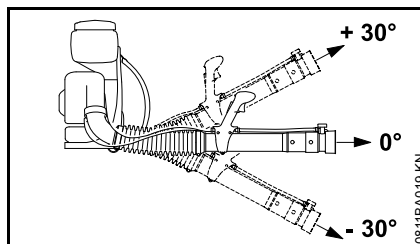

De opbrengst (l/min) is afhankelijk van de stand van het doseerstuk en de hoek van de spuitlans.

### Opbrengst (l/min) zonder drukpomp

Doseerstand	Spuitlanshoek		
	- 30°	0°	+ 30°
1	0,24	0,17	0,11
2	0,82	0,66	0,46

3	1,42	1,13	0,84
4	2,2	1,66	1,1
5	2,69	2,13	1,46
6	2,91	2,25	1,52

### Opbrengst (l/min) zonder drukpomp met ULV-sproeier

Doseerstand	Spuitlanshoek		
	- 30°	0°	+ 30°
0.5	0,05	0,04	0,03
0.65	0,08	0,07	0,05
0.8	0,12	0,09	0,08

### Opbrengst (l/min) met drukpomp (speciaal toebehoren)

Doseerstand	Spuitlanshoek		
	- 30°	0°	+ 30°
1.0	0,64		
1.6	1,7		
2.0	2,59		

### Opbrengst (l/min) met drukpomp (speciaal toebehoren) en ULV-sproeier

Doseerstand	Spuitlanshoek		
	- 30°	0°	+ 30°
0.5	0,15		
0.65	0,2		
0.8	0,37		

### Doorstroomhoeveelheid controleren

- Het apparaat op de grond plaatsen
- Het spuitmiddelreservoir tot aan de 10 liter-markering met water vullen

### Apparaten zonder drukpomp

- Het doseerstuk "standaard" in de doseerstand 6 plaatsen
- Apparaat starten
- Met een horizontaal gehouden spuitlans bij vol gas de inhoud van het spuitmiddelreservoir tot aan de 5 liter-markering vernevelen en de hiervoor benodigde tijd meten

De tijd die nodig is voor het vernevelen van 5 liter vloeistof moet tussen de 110 en 150 seconden liggen.

### Apparaten met drukpomp (speciaal toebehoren)

- Doseerstuk 2.0 in de sproeier plaatsen
- Apparaat starten
- Met een horizontaal gehouden spuitlans bij vol gas de inhoud van het spuitmiddelreservoir tot aan de 5 liter-markering vernevelen en de hiervoor benodigde tijd meten

De tijd die nodig is voor het vernevelen van 5 liter vloeistof moet tussen de 100 en 130 seconden liggen.

### Bij afwijkingen

- Het spuitmiddelreservoir, de slangen, het doseerstuk en indien gemonteerd, de drukpomp op vervuiling controleren en indien nodig reinigen
- De aanzuigopening voor de blaaslucht controleren en indien nodig reinigen
- Motorafstelling controleren en indien nodig corrigeren

Als deze maatregelen geen verbeteringen opleveren – contact opnemen met de STIHL dealer.

## Spuitmiddelreservoir vullen

- De dop linksom draaien, tot deze van het spuitmiddelreservoir kan worden genomen

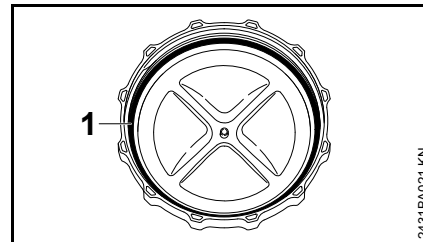

- Pakking (1) in de dop mag niet zijn beschadigd en moet schoon zijn
- Het apparaat op een vlakke ondergrond plaatsen

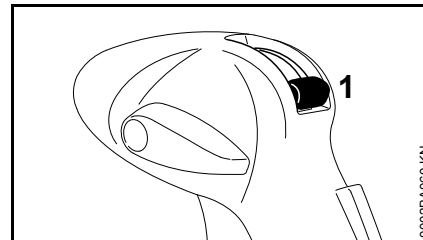

- Afsluiterhendel (1) voor de spuitmiddeltoevoer dicht zetten

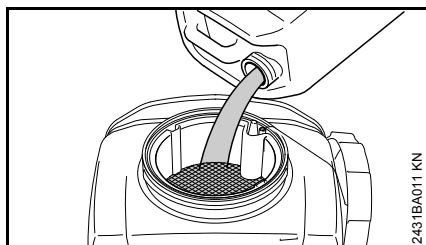

2431BA011 KN

- Het goed vermengde spuitmiddel via de zeef in het spuitmiddelreservoir gieten

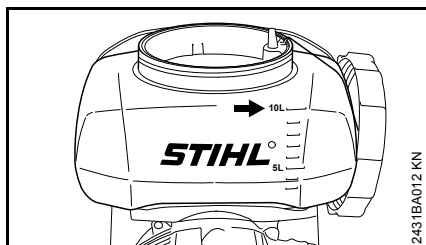

2431BA012 KN

De maximale vulcapaciteit van 10 liter (2.6 US.gal.) niet overschrijden

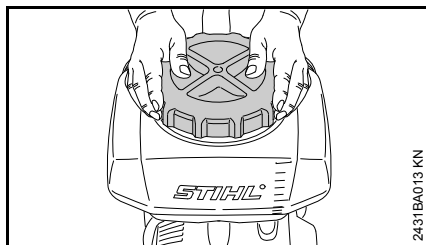

2431BA013 KN

- Dop aanbrengen en met de beide handen rechtsonder vastdraaien – de dop zo vast mogelijk dichtdraaien

## Spuit-, vernevelstand

- De opbrengst met het doseerstuk instellen – zie "Doseerinrichting"
- Afsluiterhendel openzetten – zie "Doseerinrichting"
- Spuiten (vernevelen) altijd met vol gas

## Spreadrooster

Voor het gericht vernevelen van het spuitmiddel kan de spuitstraal qua vorm en richting met de te monteren roosters worden gewijzigd.

### Zonder spreadrooster

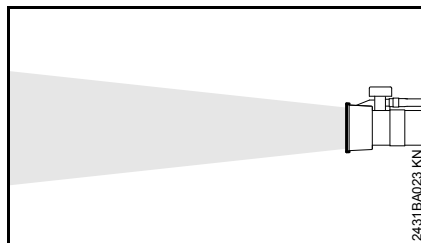

2431BA023 KN

Sproei­straal voor grote afstanden – maximale spuitbreedte.

- Voor het bespuiten van velden en hoge planten
- Voor een maximale bladpenetratie

## Breedstraalrooster

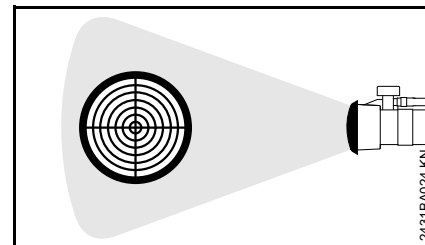

2431BA024 KN

Sproei­straal wordt verbreed en gedempt.

- Voor korte afstanden ten opzichte van de plant (< 1,5 m)
- Beschadigingen van planten, vooral in kwetsbare stadia van de plant, worden gereduceerd

### 45° spreadrooster

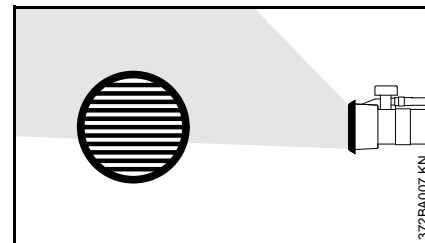

372BA007 KN

De sproei­straal kan in een willekeurige richting 45° worden afgebogen.

- Voor het bevochtigen aan de onderzijde van het blad
- Voor het verhogen van de opbrengst bij het naar boven gericht sproeien
- Voor het gericht bewerken van dicht boven de grond staande beplanting. Reduceert bij het onderhands spuiten het wegdrijven van de spuitnevel door de wind

## Duplex spreidrooster

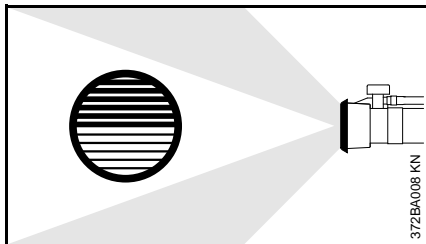

De sproeistraal wordt verdeeld en naar twee kanten afgebogen.

- Gelijktijdig bespuiten van twee plantenrijen in één handeling

## Na de werkzaamheden

- Afsluiterhendel dicht zetten
- Motor afzetten – zie "Motor starten/afzetten"

### Spuitmiddelreservoir aftappen

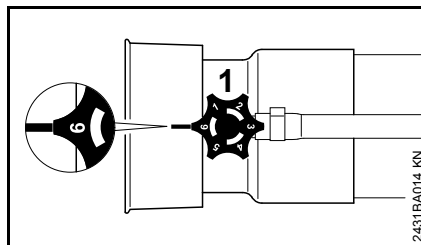

- Doseerstuk (1) in stand "6" draaien
- Afsluiterhendel openen en de rest van het spuitmiddel in een hiertoe geschikte opvangbak gieten

### Spuitmiddelreservoir reinigen

- Het spuitmiddelreservoir en de slangen met schoon water doorspoelen en reinigen
- De rest van het spuitmiddel en de spoelvloeistof volgens voorschrift en milieubewust opslaan – let op de aanwijzingen van de fabrikant van de plantenbeschermingsmiddelen
- De rugnevelspuit met een losgeschroefde dop laten drogen

## Bij een vervuilde zeef:

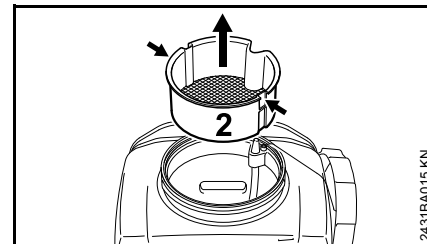

- Geschikt gereedschap (bijv. schroevendraaier) voor het losmaken van de zeef (2) in de beide uitsparingen (pijlen) schuiven
- Zeef (2) naar boven uit het spuitmiddelreservoir trekken

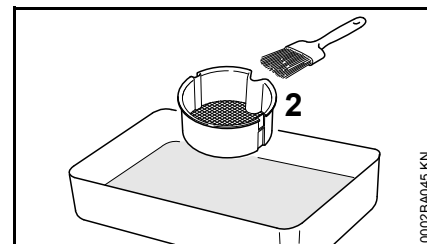

- De zeef (2) met schoon water en bijv. een kwast reinigen

## Apparaat opslaan

- Het apparaat op een droge, vorstvrije en veilige plaats opslaan. Beschermen tegen onbevoegd gebruik (bijv. door kinderen)

### Bij buitengebruikstelling vanaf ca. 3 maanden

- De benzinetank op een goed geventileerde plaats aftappen en reinigen
- De brandstof volgens de voorschriften en milieuwetgeving opslaan
- De motor laten draaien tot hij uit zichzelf afslaat – als dit wordt nagelaten kunnen de carburateurmembranen vastplakken
- Het apparaat goed schoonmaken, vooral de cilinderribben en het luchtfilter
- Het spuitmiddelreservoir niet gedurende langere tijd blootstellen aan direct zonlicht, UV-stralen kunnen ervoor zorgen dat het reservoir broos wordt – kans op lekkage of breuk!

## Luchtfilter reinigen

### Als het motorvermogen merkbaar afneemt

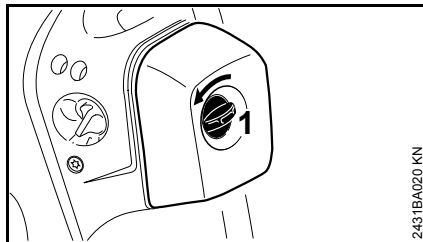

- Filterdekselschroef (1) linksom in de verticale stand draaien

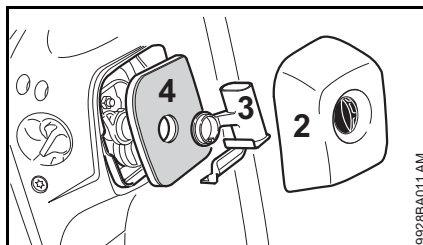

- Filterdeksel (2) wegnemen
- Het grove vuil rondom het filter verwijderen
- Inzetstuk (3) lostrekken en het filter (4) wegnemen
- Filter vervangen of als tijdelijke maatregel uitkloppen of uitblazen – niet uitwassen!

Beschadigde onderdelen vervangen!

## Filter aanbrengen

- Filter in het filterhuis plaatsen en het element aanbrengen
- Filterdeksel aanbrengen en de filterdekselschroef rechtsom in de horizontale stand draaien

## Carburateur afstellen

De carburateur is af fabriek zo afgesteld dat de motor onder alle bedrijfsomstandigheden wordt voorzien van een optimaal benzine-luchtmengsel.

### Stationair toerental instellen

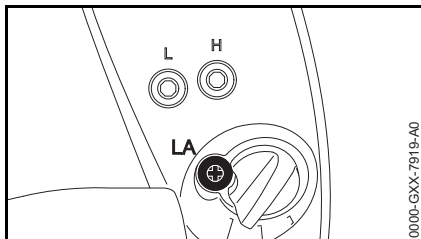

### Motor slaat bij stationair toerental af

- Aanslagschroef stationair toerental (LA) rechtsom draaien tot de motor gelijkmatig draait

## Uitlaatgaskatalysator

Motorapparaten met uitlaatgaskatalysator (afhankelijk van de uitrusting) mogen alleen met **loodvrije benzine** en **STIHL tweetaktmotorolie** of gelijkwaardige tweetaktmotorolie in de mengverhouding 1 : 50 worden getankt – zie "Brandstof".

De in de uitlaatdemper geïntegreerde uitlaatgaskatalysator reduceert het percentage schadelijke stoffen in de uitlaatgassen.

De correcte carburateurafstelling (voorover afstelbaar) en het exact aanhouden van de mengverhouding van benzine en tweetaktmotorolie is voor een gering percentage schadelijke stoffen in de uitlaatgassen en een lange levensduur van de katalysator van het grootste belang.

## Bougie

- Bij onvoldoende motorvermogen, slecht starten of onregelmatig stationair toerental eerst de bougie controleren.
- Na ca. 100 bedrijfsuren de bougie vervangen – bij sterk ingebrande elektroden reeds eerder – alleen door STIHL vrijgegeven, ontstoorde bougies gebruiken – zie "Technische gegevens"

### Bougie uitbouwen

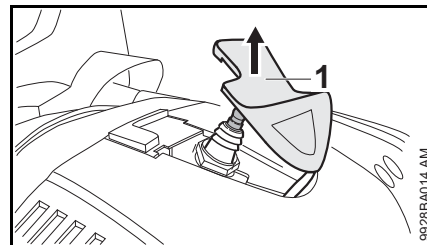

- Bougiesteker (1) lostrekken
- De bougie losdraaien



## Bougie controleren

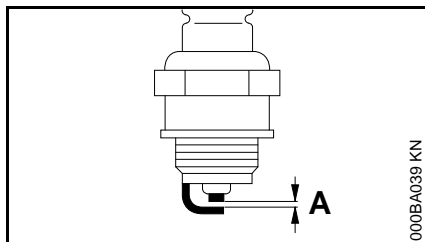

- Vervuilde bougie reinigen
- Elektrodeafstand (A) controleren en zo nodig afstellen, waarde voor elektrodeafstand – zie "Technische gegevens"
- Oorzaken van de vervuiling van de bougie opheffen

Mogelijke oorzaken zijn:

- Te veel motorolie in de benzine
- Vervuild luchtfilter
- Ongunstige bedrijfsomstandigheden

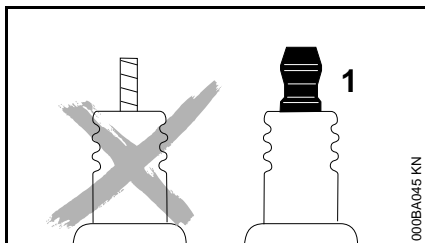

## ! WAARSCHUWING

Bij een niet vastgedraaide of ontbrekende aansluitmoer (1) kunnen vonken worden gevormd. Als in een licht brandbare of explosieve omgeving wordt gewerkt, kunnen brand of

explosies ontstaan. Personen kunnen ernstig letsel oplopen of er kan materiële schade ontstaan.

- Ontstoorde bougies met een vaste aansluitmoer monteren

## Bougie monteren

- Bougie in de boring schroeven en de bougiesteker hierop vastdrukken

## Motorkarakteristiek

Als ondanks het gereinigde luchtfilter en de correcte carburateurafstelling de motorkarakteristiek niet optimaal is, kan dit ook te wijten zijn aan de uitlaatdemper.

De uitlaatdemper bij de geautoriseerde dealer op vervuiling (koolaanslag) laten controleren!

STIHL adviseert onderhouds- en reparatiewerkzaamheden alleen door de STIHL dealer te laten uitvoeren.

## Onderhouds- en reinigingsvoorschriften

Onderstaande gegevens zijn gebaseerd op normale bedrijfsomstandigheden. Onder zware omstandigheden (veel stofoverlast enz.) en bij langere dagelijkse werktijden dienen de gegeven intervallen navenant te worden verkort.		Voor begin van de werkzaamheden	Na beëindigen van de werkzaamheden, resp. dagelijks	Na elke tankvulling	Wekelijks	Maandelijks	Jaarlijks	Bij storingen	Bij beschadiging	Indien nodig
Complete machine	visuele controle (staat, lekkage)	X		X						
	reinigen		X							
Bedieningshandgreep	werking controleren	X		X						
LuchtfILTER	reinigen							X		
	vervangen								X	
Hand-benzinepomp (indien gemonteerd)	controleren	X								
	laten repareren door geautoriseerde dealer <sup>2)</sup>								X	
Aanzuigmond in de benzinetank	laten controleren door geautoriseerde dealer <sup>2)</sup>							X		
	laten vervangen door geautoriseerde dealer <sup>2)</sup>						X			X
Benzinetank	reinigen					X				
Carburateur	stationair toerental controleren	X		X						
	stationair toerental instellen									X
Bougie	elektrodeafstand afstellen							X		
	elke 100 bedrijfsuren vervangen									
Aanzuigopening voor koellucht	visuele controle		X							
	reinigen									X
Vonkenrooster <sup>1)</sup> in uitlaatdemper	controleren									X
	reinigen, resp. laten vervangen door geautoriseerde dealer <sup>2)</sup>							X		
Bereikbare bouten, schroeven en moeren (behalve stelschroeven)	natrekken									X
Sputmiddelreservoir en slang	visuele controle (staat, lekkage)	X								
	reinigen		X							

Onderstaande gegevens zijn gebaseerd op normale bedrijfsomstandigheden. Onder zware omstandigheden (veel stofoverlast enz.) en bij langere dagelijkse werktijden dienen de gegeven intervallen navenant te worden verkort.		Voor begin van de werkzaamheden	Na beëindigen van de werkzaamheden, resp. dagelijks	Na elke tankvulling	Wekelijks	Maandelijks	Jaarlijks	Bij storingen	Bij beschadiging	Indien nodig
Zeef in spuitmiddelreservor (alleen met een gemonteerde drukpomp of bij het gebruik van de ULV-doseerstukken)	reinigen, resp. vervangen								X	X
Doseerinrichting op de blaaspijp	controleren					X		X		
Antivibratie-elementen	controleren	X						X		X
	laten vervangen door geautoriseerde dealer <sup>2)</sup>								X	
Beschermmrooster voor de luchtaanzuigopening	controleren	X		X						
	reinigen									X
Gaskabel	instellen									X
Veiligheidssticker	vervangen								X	
<sup>1)</sup> Afhankelijk van de exportuitvoering gemonteerd <sup>2)</sup> STIHL adviseert de STIHL dealer										

## Slijtage minimaliseren en schade voorkomen

Het aanhouden van de voorschriften in deze handleiding voorkomt overmatige slijtage en schade aan het apparaat.

Gebruik, onderhoud en opslag van het apparaat moeten net zo zorgvuldig plaatsvinden als staat beschreven in de handleiding.

De gebruiker is zelf verantwoordelijk voor alle schade die door het niet in acht nemen van de veiligheids-, bedienings- en onderhoudsaanwijzingen wordt veroorzaakt. Dit geldt in het bijzonder voor:

- Niet door STIHL vrijgegeven wijzigingen aan het product
- Het gebruik van gereedschappen of toebehoren die niet voor het apparaat zijn vrijgegeven, niet geschikt of kwalitatief minderwaardig zijn
- Het niet volgens voorschrift gebruikmaken van het apparaat
- Gebruik van het apparaat bij sportmanifestaties of wedstrijden
- Vervolgschade door het blijven gebruiken van het apparaat met defecte onderdelen

### Onderhoudswerkzaamheden

Alle in het hoofdstuk "Onderhouds- en reinigingsvoorschriften" vermelde werkzaamheden moeten regelmatig worden uitgevoerd. Voorzover deze onderhoudswerkzaamheden niet door de gebruiker zelf kunnen worden

uitgevoerd, moeten deze worden overgelaten aan een geautoriseerde dealer.

STIHL adviseert onderhouds- en reparatiewerkzaamheden alleen door de STIHL dealer te laten uitvoeren. De STIHL dealers worden regelmatig geschoold en hebben de beschikking over Technische informatie.

Als deze werkzaamheden niet of onvakkundig worden uitgevoerd kan er schade ontstaan waarvoor de gebruiker zelf verantwoordelijk is. Hiertoe behoren o.a.:

- Schade aan de motor ten gevolge van niet tijdig of niet correct uitgevoerde onderhoudswerkzaamheden (bijv. lucht- en benzinefilter), verkeerde carburateurafstelling of onvoldoende reiniging van de koelluchtgeleiding (inlaatsleuven, cilinderribben)
- Corrosie- en andere vervolgschade ten gevolge van onjuiste opslag
- Schade aan het apparaat ten gevolge van gebruik van kwalitatief minderwaardige onderdelen

### Aan slijtage onderhevige delen

Sommige onderdelen van het motorapparaat staan ook bij gebruik volgens de voorschriften aan normale slijtage bloot en moeten, afhankelijk van de toepassing en de gebruiksduur, tijdig worden vervangen. Hiertoe behoren o.a.:

- Filter (voor lucht, benzine)
- Startmechanisme

- bougie
- dempingselementen van het antivibratiesysteem

## Belangrijke componenten

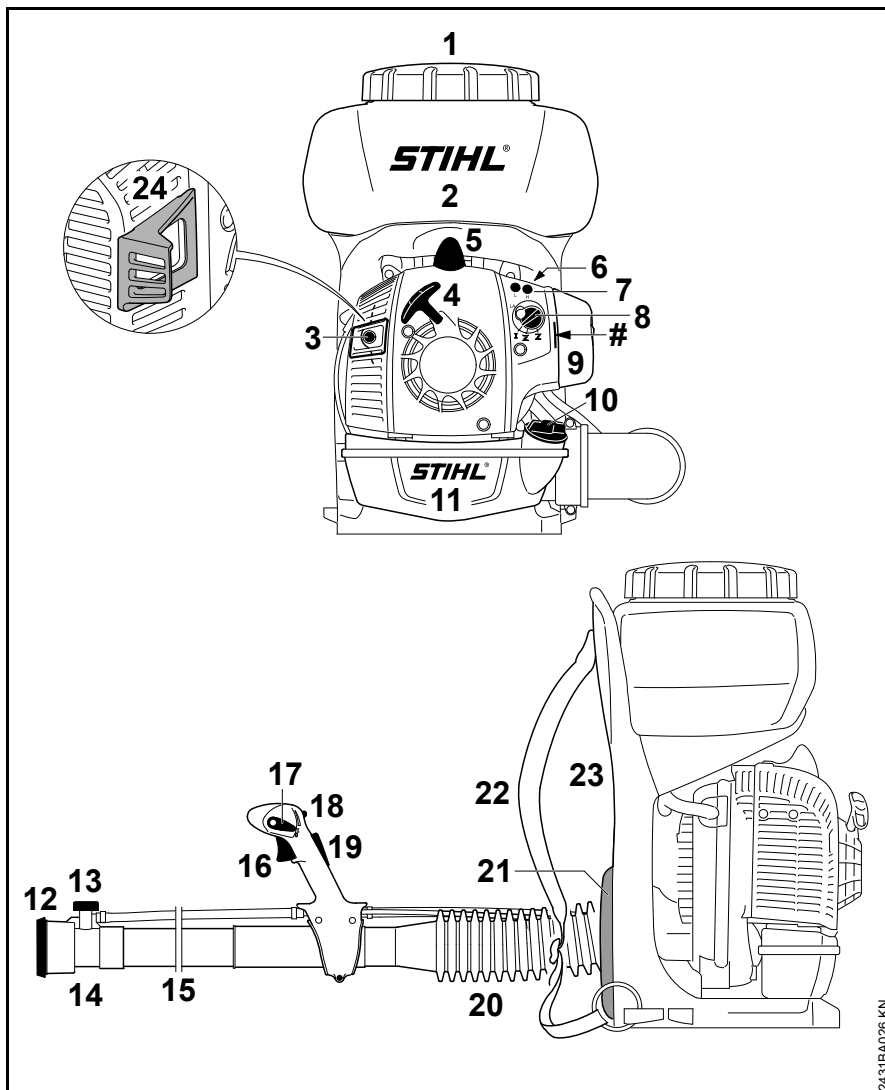

- 1 Dop
  - 2 Spuitmiddelreservoir
  - 3 Uitlaatdemper
  - 4 Starthandgreep
  - 5 Bougiesteker
  - 6 Hand-benzinepomp
  - 7 Carburateurstelschroeven
  - 8 Choeknop
  - 9 Luchtfilter
  - 10 Tankdop
  - 11 Benzinetank
  - 12 Spreidrooster
  - 13 Doseerstuk
  - 14 Spuitmond
  - 15 Blaaspijp
  - 16 Gashendel
  - 17 Stelknop
  - 18 Afsluiterhendel voor spuitmiddeltoevoer
  - 19 Gashendelblokkering (afhankelijk van de exportuitvoering gemonteerd)
  - 20 Harmonicaslang
  - 21 Rugkussen
  - 22 Draagriem
  - 23 Rugplaat
  - 24 Afstandhouder (afhankelijk van de exportuitvoering gemonteerd)
- # Machinenummer (filterdeksel wegnemen – machinenummer is aan de binnenzijde van het blaasventilatorhuis ingestempeld)

2431BA026 KN

## Technische gegevens

### Motor

Eencilinder-tweetaktmotor

Cilinderinhoud: 27,2 cm<sup>3</sup>

Boring: 34 mm

Slag: 30 mm

Vermogen volgens

ISO 7293: 0,8 kW (1,1 pk)

Stationair toerental: 2500 1/min

Motor-, blaasventilator-  
toerental tijdens  
gebruik 7500 1/min

### Ontstekingsysteem

Elektronisch geregelde  
magneetontsteking

Bougie (ontstoord): NGK CMR 6 H

Elektrodeafstand: 0,5 mm

### Brandstofsysteem

Onafhankelijk van de stand werkende  
membraancarburateur met  
geïntegreerde benzinepomp

Inhoud benzinetank: 1050 cm<sup>3</sup> (1,05 l)

### Blaascapaciteit

Luchtsnelheid: 81 m/s

Max. luchtdoorzet  
zonder

blaasmechanisme: 780 m<sup>3</sup>/h

Luchtdoorzet met

blaasmond: 580 m<sup>3</sup>/h

### Spuitinrichting

Inhoud

spuitmiddelreservoir: 10 l

Resthoeveelheid

spuitmiddelreservoir: 50 ml

Maaswijdte vulzeef: 1 mm

Max. horizontale

spuitbreedte: 9 m

Geschikt voor plant-

hoogtes tot: 2,5 m

Opbrengst met en zonder aangebouwd  
speciaal toebehoren – zie  
"Doseerinrichting"

### Gewicht

Leeg: 7,9 kg

Max. bedrijfsklaar

gewicht (afgetankt) 18,7 kg

### Geluids- en trillingswaarden

Voor het bepalen van de geluids- en  
trillingswaarden is rekening gehouden  
met het stationair toerental en het  
nominale maximumtoerental in de  
verhouding 1:6.

Gedetailleerde gegevens met  
betrekking tot de arbo-wetgeving voor  
wat betreft trillingen 2002/44/EG, zie  
[www.stihl.com/vib/](http://www.stihl.com/vib/).

### Geluidrukniveau $L_{peq}$ volgens DIN EN 15503

SR 200: 94 dB(A)

### Geluidvermogensniveau $L_w$ volgens DIN EN 15503

SR 200: 104 dB(A)

### Trillingswaarde $a_{hv,eq}$ volgens DIN EN 15503

Handgreep rechts  
SR 200: 1,5 m/s<sup>2</sup>

Voor het geluidrukniveau en het  
geluidvermogensniveau bedraagt de K-  
waarde volgens RL 2006/42/EG =  
2,0 dB(A); voor de trillingswaarde  
bedraagt de K-waarde volgens  
RL 2006/42/EG = 2,0 m/s<sup>2</sup>.

### REACH

REACH staat voor een EG voorschrift  
voor de registratie, classificatie en  
vrijgave van chemicaliën.

Informatie met betrekking tot het  
voldoen aan het REACH voorschrift  
(EG) nr. 1907/2006 zie  
[www.stihl.com/reach](http://www.stihl.com/reach)

## Uitlaatgasemissiewaarde

De in de EU-typegoedkeuringsprocedure gemeten CO<sub>2</sub>-waarde staat weergegeven bij de voor het product specifieke technische gegevens bij [www.stihl.com/co2](http://www.stihl.com/co2).

De gemeten CO<sub>2</sub>-waarde werd op een representatieve motor volgens een genormeerde testprocedure onder laboratoriumomstandigheden bepaald en vormt geen uitdrukkelijke of impliciete garantie van het vermogen van een bepaalde motor.

Door het in deze handleiding beschreven gebruik conform de voorschriften en onderhoud, wordt aan de geldende uitlaatgasemissie-eisen voldaan. Bij modificaties aan de motor vervalt de typegoedkeuring.

## Reparatierichtlijnen

Door de gebruiker van dit apparaat mogen alleen die onderhouds- en reinigingswerkzaamheden worden uitgevoerd die in deze handleiding staan beschreven. Verdergaande reparaties mogen alleen door geautoriseerde dealers worden uitgevoerd.

STIHL adviseert onderhouds- en reparatiewerkzaamheden alleen door de STIHL dealer te laten uitvoeren. De STIHL dealers worden regelmatig geschoold en hebben de beschikking over Technische informatie.

Bij reparatiewerkzaamheden alleen onderdelen inbouwen die door STIHL voor dit apparaat zijn vrijgegeven of technisch gelijkwaardige onderdelen. Alleen hoogwaardige onderdelen monteren. Als dit wordt nagelaten is er kans op ongelukken of schade aan de apparaat.

STIHL adviseert originele STIHL onderdelen te monteren.

Originele STIHL onderdelen zijn te herkennen aan het STIHL onderdeelnummer, aan het logo **STIHL** en, indien aanwezig, aan het STIHL onderdeellogo  (op kleine onderdelen kan dit logo ook als enig teken voorkomen.).

## Milieuverantwoord afvoeren

Bij het milieuvriendelijk verwerken moeten de nationale voorschriften met betrekking tot afvalstoffen in acht worden genomen.

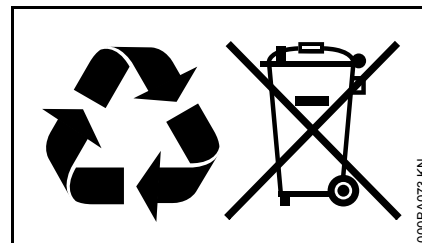

STIHL producten behoren niet bij het huisvuil. STIHL producten, accu's, toebehoren en verpakking moeten worden ingeleverd voor een milieuvriendelijke recycling.

Actuele informatie betreffende het milieuvriendelijk verwerken van accu's is verkrijgbaar bij de STIHL dealer.

## EU-conformiteitsverklaring

ANDREAS STIHL AG & Co. KG

Badstr. 115

D-71336 Waiblingen

Duitsland

verklaart op eigen verantwoordelijkheid dat

Constructie: rugnevelspuit

Merk: STIHL

Type: SR 200

Serie-identificatie: 4241

Cilinderinhoud: 27,2 cm<sup>3</sup>

voldoen aan de betreffende bepalingen van de richtlijnen 2011/65/EU, 2006/42/EG en 2014/30/EU en in overeenstemming met de ten tijde van de productiedatum geldende versies van de volgende normen zijn ontwikkeld en geproduceerd:

ISO 12100, EN 55012, EN 61000-6-1, EN ISO 28139

Bewaren van technische documentatie:

ANDREAS STIHL AG & Co. KG

Produktzulassung

Het productiejaar en het machinenummer staan vermeld op het apparaat.

Waiblingen, 3-2-2020

ANDREAS STIHL AG & Co. KG

Bij volmacht



Dr. Jürgen Hoffmann

Hoofd productgegevens, -voorschriften en goedkeuring

