

**STIHL**<sup>®</sup>

# STIHL FR 460 TC-M

Handleiding  
Notice d'emploi  
Gebrauchsanleitung



## Inhoudsopgave

Met betrekking tot deze handleiding	2	Belangrijke componenten	41
Veiligheidsaanwijzingen en werktechniek	2	Technische gegevens	43
Vrijgegeven combinaties van snijgereedschappen, beschermkap en handgreep	12	Reparatierichtlijnen	44
Vrijgegeven aanbouwgereedschappen	13	Milieuverantwoord afvoeren	44
Apparaat completeren	13	EU-conformiteitsverklaring	44
Gaskabel afstellen	15		
Beschermkap monteren	16		
Snijgereedschap monteren	17		
Brandstof	19		
Tanken	21		
Draagstel	22		
Motor starten/afzetten	23		
Apparaat vervoeren	26		
Gebruiksvoorschriften	29		
Luchtfilter	29		
M-Tronic	30		
Gebruik in de winter	30		
Bougie	32		
Motorkarakteristiek	33		
Aandrijfmechanisme smeren	34		
Flexibele as smeren	34		
Apparaat opslaan	35		
Metalen snijgereedschappen slijpen	35		
Onderhoud maaikop	36		
Onderhouds- en reinigingsvoorschriften	38		
Slijtage minimaliseren en schade voorkomen	40		

**Geachte cliënt(e),**

**Het doet ons veel genoegen dat u hebt  
gekozen voor een kwaliteitsproduct van  
de firma STIHL.**

**Dit product werd met moderne  
productiemethoden en onder  
uitgebreide kwaliteitscontroles  
gefabricéerd. Er is ons alles aan  
gelegen dat u tevreden bent met dit  
apparaat en er probleemloos mee kunt  
werken.**

**Wendt u zich met vragen over uw  
apparaat tot uw dealer of de importeur.**

**Met vriendelijke groet,**



**Dr. Nikolas Stihl**

**STIHL®**

FR 460 TC-M

Op deze handleiding rust auteursrecht. Alle rechten blijven voorbehouden, vooral het recht op verspreiding, vertaling en verwerking met elektronische systemen.

## Met betrekking tot deze handleiding

### Symbolen

Symbolen die op het apparaat zijn aangebracht worden in deze handleiding toegelicht.

Afhankelijk van het apparaat en de uitrusting kunnen de volgende symbolen op het apparaat zijn aangebracht.



Benzinetank; brandstofmengsel van benzine en motorolie

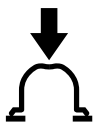

Hand-benzinepomp bedienen



Elektrostart bedienen

### Codering van tekstblokken

#### WAARSCHUWING

Waarschuwing voor kans op ongevallen en letsel voor personen alsmede voor zwaarwegende materiële schade.



LET OP

Waarschuwing voor beschadiging van het apparaat of afzonderlijke componenten.

### Technische doorontwikkeling

STIHL werkt continu aan de verdere ontwikkeling van alle machines en apparaten; wijzigingen in de leveringsomvang qua vorm, techniek en uitrusting behouden wij ons daarom ook voor.

Aan gegevens en afbeeldingen in deze handleiding kunnen dan ook geen aanspraken worden ontleend.

## Veiligheidsaanwijzingen en werktechniek



Speciale veiligheidsmaatregelen zijn nodig bij het werken met dit motorapparaat, omdat er met een zeer hoog toerental van het snijgarnituur wordt gewerkt.



De gehele handleiding voor de eerste ingebruikneming aandachtig doorlezen en voor later gebruik goed opbergen. Het niet in acht nemen van de handleiding kan levensgevaarlijk zijn.

De nationale veiligheidsvoorschriften, bijv. van beroepsgroepen, sociale instanties, arbeidsinspectie en andere in acht nemen.

Wie voor het eerst met het motorapparaat werkt: door de verkoper of door een andere deskundige laten uitleggen hoe men hiermee veilig kan werken – of deelnemen aan een cursus.

Minderjarigen mogen niet met het motorapparaat werken – behalve jongeren boven de 16 jaar, die onder toezicht leren met het apparaat te werken.

Kinderen, dieren en toeschouwers op afstand houden.

Als het motorapparaat niet wordt gebruikt, het apparaat zo neerleggen dat niemand in gevaar kan worden gebracht. Het motorapparaat zo opbergen dat onbevoegden er geen toegang toe hebben.

De gebruiker is verantwoordelijk voor ongevallen die andere personen of hun eigendommen overkomen, resp. voor de gevaren waaraan deze worden blootgesteld.

Het motorapparaat alleen meegeven of uitlenen aan personen die met dit model en het gebruik ervan vertrouwd zijn – altijd de handleiding meegeven.

Het gebruik van geluid producerende motorapparaten kan door nationale en ook plaatselijke, lokale voorschriften tijdelijk worden beperkt.

Wie met het motorapparaat werkt moet goed uitgerust, gezond zijn en een goede lichamelijke conditie hebben.

Wie zich om gezondheidsredenen niet mag inspannen, moet zijn arts raadplegen of het werken met een motorapparaat mogelijk is.

Alleen voor dragers van een pacemaker: het ontstekingsmechanisme van dit apparaat genereert een zeer gering elektromagnetisch veld. Beïnvloeding van enkele typen pacemakers kan niet geheel worden uitgesloten. Ter voorkoming van gezondheidsrisico's adviseert STIHL de behandelend arts en de fabrikant van de pacemaker te raadplegen.

Na gebruik van alcohol, medicijnen die het reactievermogen beïnvloeden of drugs mag niet met het motorapparaat worden gewerkt.

Het motorapparaat – afhankelijk van het gemonteerde snijgarnituur – alleen gebruiken voor het maaien van gras of het knippen van wildgroei, struiken, struikgewas, bosschages, kleine bomen of dergelijke.

Voor andere doeleinden mag het motorapparaat niet worden gebruikt – **kans op ongelukken!**

Alleen die snijgarnituren of toebehoren monteren die door STIHL voor dit motorapparaat zijn vrijgegeven of technisch gelijkwaardige onderdelen. Bij vragen hierover contact opnemen met een geautoriseerde dealer. Alleen hoogwaardig gereedschap of toebehoren monteren. Als dit wordt nagelaten is er kans op ongelukken of schade aan het motorapparaat.

STIHL adviseert origineel STIHL gereedschap en toebehoren te monteren. Deze zijn qua eigenschappen optimaal op het product en de eisen van de gebruiker afgestemd.

De beschermkap van het motorapparaat kan de gebruiker niet tegen alle voorwerpen (stenen, glas, draad enz.) beschermen die door het snijgarnituur worden weggeslingerd. Deze voorwerpen kunnen ergens afketsen en vervolgens de gebruiker treffen.

Geen wijzigingen aan het apparaat aanbrengen – uw veiligheid kan hierdoor in gevaar worden gebracht. Voor persoonlijke en materiële schade die door het gebruik van niet-vrijgegeven aanbouwapparaten wordt veroorzaakt is STIHL niet aansprakelijk.

Voor het reinigen van het apparaat geen hogedrukreiniger gebruiken. Door de harde waterstraal kunnen onderdelen van het apparaat worden beschadigd.

### Kleding en uitrusting

De voorgeschreven kleding en uitrusting dragen.



De kleding moet doelmatig zijn en mag tijdens het werk niet hinderen. Nauwsluitende kleding – combipak, geen stofjas.

Geen kleding dragen waarmee men aan takken, struiken of de bewegende delen van het apparaat kan blijven haken. Ook geen sjaal, das en sieraden dragen. Lang haar in een paardenstaart dragen en vastzetten (hoofddoek, muts, helm enz.).



Veiligheidslaarzen met een stroeve, slipvrije zool en stalen neus dragen.

Alleen bij gebruik van maaikoppen zijn als alternatief stevige schoenen met stroeve, slipvrije zool toegestaan.



### **WAARSCHUWING**



Om de kans op oogletsel te reduceren een nauw aansluitende veiligheidsbril volgens de norm EN 166 dragen. Erop letten dat de veiligheidsbril goed zit.

Een vizier dragen en erop letten dat deze goed zit. Een vizier alleen biedt onvoldoende bescherming voor de ogen.

"Persoonlijke" gehoorbescherming dragen – zoals bijv. oorkappen.

Veiligheidshelm dragen bij het opschonen, in hoog struikgewas en bij gevaar door vallende takken.



Robuuste werkhandschoenen van slijtvast materiaal dragen (bijv. leer).

STIHL biedt een omvangrijk programma aan persoonlijke beschermuitrusting aan.

### Motorapparaat vervoeren

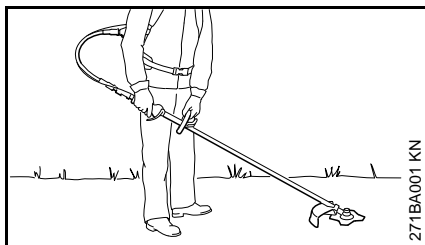

Bij vervoer over een langere afstand (meer dan ca. 50 m) bovendien de motor afzetten.

Het motorapparaat alleen in de werkhouding dragen: motorapparaat op de rug, linkerhand op de beugelhandgreep en rechterhand op de bedieningshandgreep – geldt ook voor linkshandigen – het snijgarnituur vlak boven de grond.

Metalen snijgarnituren met behulp van een transportbeschermer tegen onbedoeld contact beveiligen, ook bij het vervoer over korte afstanden – zie ook "Apparaat vervoeren".



Hete machineonderdelen en de aandrijfkop niet aanraken – **kans op brandwonden!**

In auto's: het motorapparaat tegen omvallen, beschadiging en tegen het weglekken van benzine beveiligen.

### Tanken



**Benzine is bijzonder licht ontvlambaar** – uit de buurt blijven van open vuur – geen benzine morsen – niet roken.

Voor het tanken de motor afzetten.

Niet tanken zolang de motor nog heet is – de benzine kan overstromen – **brandgevaar!**

- Het apparaat met het draagstel stevig op de grond plaatsen, tankopening is van het rugkussen af gericht, zie "Benzine bijvullen".

De tankdop voorzichtig losdraaien, zodat de heersende overdruk zich langzaam kan afbouwen en er geen benzine uit de tank kan spuiten.

Uitsluitend op een goed geventileerde plek tanken. Als er benzine werd gemorst, het motorapparaat direct schoonmaken – de kleding niet in aanraking laten komen met de benzine, anders direct andere kleding aantrekken.

De motorapparaten kunnen af fabriek zijn uitgerust met verschillende tankdoppen.



Na het tanken de tankdop zo vast mogelijk aandraaien.

Hierdoor wordt het risico verkleind dat de tankdop door de motortrillingen losloopt en er benzine wegstroomt.

Op lekkages letten – als er benzine naar buiten stroomt, de motor niet starten – **levensgevaar door verbranding!**

### Voor het starten

Het motorapparaat op technisch goede staat controleren – het desbetreffende hoofdstuk in de handleiding in acht nemen:

- Het brandstofsysteem op lekkage controleren, vooral de zichtbare onderdelen zoals bijv. de tankdop, slangaansluitingen, handbenzinepomp (alleen bij motorapparaten met handbenzinepomp). Bij lekkages of beschadiging de motor niet starten – **brandgevaar!** Het apparaat voor de ingebruikneming door een geautoriseerde dealer laten repareren
- De combinatie van snijgarnituur, beschermkap en handgreep moet zijn vrijgegeven, alle onderdelen moeten correct zijn gemonteerd
- De stopschakelaar/combischuif moet gemakkelijk kunnen worden bediend
- De chokeknop, de gashendelblokkering en de gashendel moeten goed gangbaar zijn – de gashendel moet automatisch in de stationaire stand terugveren. Vanuit de stand ▲ van

de chokknop moet deze bij het gelijktijdig indrukken van de gashendelblokkering en de gashendel terugveren in de werkstand I

- Bougiesteker op vastzitten controleren – bij een loszittende steker kunnen vonken ontstaan, hierdoor kan het vrijkomende benzine-luchtmengsel ontbranden – **brandgevaar!**
- Snijgarnituur of aanbouwgereedschap: correcte montage, staat en vastzitten
- Veiligheidsinrichtingen (bijv. beschermkap voor snijgarnituur, draaischotel) op beschadigingen, resp. slijtage controleren. Beschadigde onderdelen vervangen. Het apparaat niet met een beschadigde beschermkap of een versleten draaischotel (als het opschrift en de pijlen niet meer duidelijk zichtbaar zijn) gebruiken
- Geen wijzigingen aan de bedieningselementen en de veiligheidsinrichtingen aanbrengen
- De handgrepen moeten schoon en droog, olie- en vuilvrij zijn – belangrijk voor een veilige bediening van het motorapparaat
- De draagriemen en de beugelhandgreep overeenkomstig de lichaamslengte instellen, zie "Draagstel omdoen".
- De staat van het draagstel en de draagriemen controleren – bij beschadiging of slijtage vervangen

Het motorapparaat mag alleen in technisch goede staat worden gebruikt – **kans op ongelukken!**

In geval van nood: het snel losmaken van de sluiting van de heupgordel, het losmaken van de schouderriem en het op de grond plaatsen van het apparaat oefenen. Tijdens het oefenen het apparaat niet op de grond gooien, om beschadigingen te voorkomen.

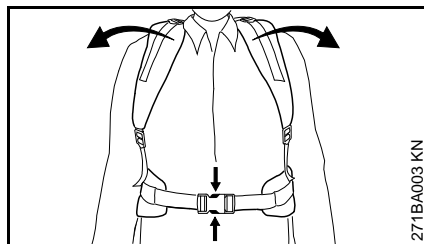

### Motor starten

Minstens op 3 m van de plek waar werd getankt – niet in een afgesloten ruimte.

Alleen op een vlakke ondergrond, een stabiele en veilige houding aannemen, het motorapparaat goed vasthouden – het werktuig of het snijgarnituur en de beschermkap mogen geen voorwerpen en ook de grond niet raken, omdat deze tijdens het starten kunnen meedraaien. Beslist de aanwijzingen onder "Motor starten/afzetten" in acht nemen.

Het motorapparaat wordt slechts door één persoon bediend – geen andere personen binnen een straal van 15 m dulden – ook niet tijdens het starten – **kans op letsel** – door weggeslingerde voorwerpen!



Contact met het snijgarnituur voorkomen – **kans op letsel!**

De motor niet 'los uit de hand' starten – starten zoals in de handleiding staat beschreven.



Het snijgarnituur draait nog even door nadat de gashendel wordt losgelaten – **naloopeffect!**

Licht ontvlambare materialen (bijv. houtspanen, boomschors, droog gras, benzine) uit de buurt van de hete uitlaatgassen en de hete uitlaatdemper houden – **brandgevaar!**

### Apparaat vasthouden en bedienen

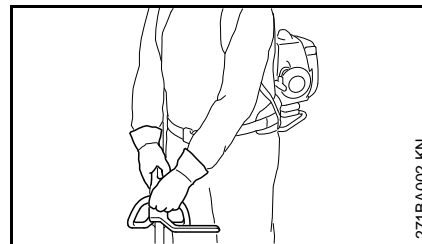

Altijd voor een stabiele en veilige houding zorgen.

De motorunit op de rug dragen – de motorunit pas op de rug plaatsen als het snijgarnituur na het starten niet meer beweegt – **kans op ongelukken!**

De steel/maaiboom altijd met beide handen op de handgrepen vasthouden – rechterhand op de bedieningshandgreep, linkerhand op de

beugelhandgreep – de steel/maaiboom altijd aan de rechterzijde van het lichaam houden – dit geldt ook voor linkshandigen.

### Tijdens de werkzaamheden

Altijd voor een stabiele en veilige houding zorgen.

Bij dreigend gevaar, resp. in geval van nood, direct de motor afzetten – de stopschakelaar/combischuif richting **STOP** drukken.

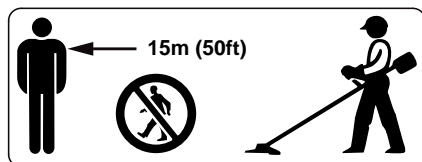

Binnen een straal van 15 m mogen zich geen andere personen ophouden – **kans op letsel** door weggeslingerde voorwerpen! Deze afstand ook ten opzichte van andere objecten (auto's, ruiten) aanhouden – **kans op materiële schade!**

Op een correct stationair toerental letten, zodat het snijgarnituur na het loslaten van de gashendel niet meer draait. Regelmatig de instelling van het stationair toerental controleren, resp. corrigeren. Als het snijgarnituur bij stationair toerental toch meedraait, het stationair toerental door een geautoriseerde dealer laten repareren. STIHL adviseert de STIHL dealer.

Let op bij gladheid, regen, sneeuw, op hellingen, in oneffen terrein enz. – **kans op uitglijden!**

Op obstakels letten: boomstronken, wortels – **struikelgevaar!**

Nooit op een ladder of staande in de boom werken

Nooit met één hand werken.

Bij gebruik van gehoorbeschermers moet extra omzichtig en bedachtzaam worden gewerkt – omdat geluiden die op gevaar wijzen (schreeuwen, alarmsignalen e.d.) minder goed hoorbaar zijn.

Op tijd rustpauzes nemen om vermoeidheid en uitputting te voorkomen – **kans op ongelukken!**

Rustig en met overleg werken – alleen bij voldoende licht en goed zicht. Voorzichtig werken, anderen niet in gevaar brengen.



Het motorapparaat produceert giftige uitlaatgassen zodra de motor draait. Deze gasen kunnen geurloos en onzichtbaar zijn en onverbrande koolwaterstoffen en benzol bevatten. Nooit in afgesloten of slecht geventileerde ruimtes met het motorapparaat werken – ook niet met apparaten voorzien van katalysator.

Bij het werken in greppels, slenken of op plaatsen met weinig ruimte, steeds voor voldoende luchtventilatie zorgen.

**Levensgevaar door vergiftiging!**

Bij misselijkheid, hoofdpijn, gezichtsstoornissen (bijv. kleiner wordend blikveld), gehoorverlies,

duizeligheid, afnemende concentratie, de werkzaamheden direct onderbreken – deze symptomen kunnen onder andere worden veroorzaakt door een te hoge uitlaatgasconcentratie – **kans op ongelukken!**

Geluidsoverlast en uitlaatgasemissie zo veel mogelijk beperken – de motor niet onnodig laten draaien, alleen gas geven tijdens het werk.

Niet roken tijdens het gebruik en in de directe omgeving van het motorapparaat – **brandgevaar!** Uit het brandstofsysteem kunnen ontvlambare benzinedampen ontsnappen.

Tijdens het werk vrijkomend(e) stof, rook en dampen kunnen schadelijk zijn voor de gezondheid. Bij sterke stof- of rookontwikkeling een stofmasker dragen.

Als het motorapparaat niet volgens voorschrift (bijv. door geweld van buitenaf, door stoten of vallen) werd uitgeschakeld, voor het opnieuw in gebruik nemen beslist controleren of dit in goede staat verkeert – zie ook "Voor het starten".

Vooral op lekkage van het brandstofsysteem en de goede werking van de veiligheidsinrichtingen letten. Motorapparaten die niet meer bedrijfszeker zijn, in geen geval verder gebruiken. In geval van twijfel contact opnemen met een geautoriseerde dealer.

Niet in de startgasstand werken – het motortoerental is bij deze stand van de gashendel niet regelbaar.



Nooit zonder de op het apparaat en het snijgarnituur afgestemde beschermkap werken – **kans op letsel** door weggeslingerde voorwerpen!



Terrein controleren: vaste voorwerpen – stenen, metalen delen of iets dergelijks kunnen worden weggeslingerd – **kans op letsel!** – En deze kunnen het snijgarnituur als mede objecten (zoals bijv. geparkeerde auto's, ruiten) beschadigen (materiële schade).



In onoverzichtelijk, dicht begroeid terrein bijzonder voorzichtig te werk gaan.

Bij het maaien van hoog struikgewas, onder bosschages en heggen: werkhogte met het snijgarnituur minimaal 15 cm – dieren niet in gevaar brengen.

Voor het achterlaten van het apparaat: motor afzetten.

Het snijgarnituur regelmatig, met korte tussenpozen en bij merkbare wijzigingen direct controleren:

- De motor afzetten, het apparaat stevig vasthouden, het snijgarnituur tot stilstand laten komen
- Op goede staat en vastzitten controleren, op scheurvorming letten

- Scherpste controleren
- Beschadigde of botte snijgarnituren direct vervangen, ook bij zeer kleine haarscheurtjes

Gras en takkenresten op de koppeling voor het snijgarnituur regelmatig verwijderen – verstoppingen ter hoogte van het snijgarnituur of de beschermkap verwijderen.

Voor het vervangen van het snijgarnituur de motor afzetten – **kans op letsel!**



Het aandrijfmechanisme (aandrijfkop) wordt tijdens het gebruik heet. Het aandrijfkophuis niet aanraken – **kans op verbranding!**

### Gebruik van maai koppen

Beschermkap snijgarnituur met de in de handleiding aangegeven aanbouwdelen aanvullen.

Alleen een beschermkap met volgens voorschrift gemonteerd mes monteren, zodat de maaidraden op de toegestane lengte worden afgesneden.

Voor het nastellen van de maaidraad bij met de hand nastelbare maai koppen beslist de motor afzetten – **kans op letsel!**

Verkeerd gebruik, met een te lange maaidraad, reduceert het motortoerental. Dit leidt, door het constant slippen van de koppeling, tot oververhitting en tot beschadiging van belangrijke delen (bijv. koppeling, en delen van de kunststof behuizing) –

bijv. door het bij stationair toerental meedraaiende snijgarnituur – **kans op letsel!**

### Gebruik van metalen snijgarnituren

STIHL adviseert originele metalen STIHL snijgarnituren te monteren. Deze zijn qua eigenschappen optimaal op het apparaat en de eisen van de gebruiker afgestemd.

Metalen snijgarnituren draaien zeer snel. Hierbij ontstaan krachten die op het apparaat, het gereedschap zelf en op het maaigoed werken.

Metalen snijgarnituren moeten regelmatig volgens voorschrift worden geslepen.

Ongelijkmatig geslepen metalen snijgarnituren veroorzaken een onbalans die voor extreme belasting van het apparaat kan zorgen – **kans op breuk!**

Botte of verkeerd geslepen snijkanten kunnen leiden tot een hogere belasting van het metalen snijgarnituur – **kans op letsel** door gescheurde of gebroken delen!

Metalen snijgarnituren na ieder contact met harde voorwerpen (bijv. stenen, rotsblokken, metalen voorwerpen) controleren (bijv. op scheurtjes en vervorming). Bramen en andere zichtbare materiaalopeenhopeningen moeten worden verwijderd, omdat zij bij verder gebruik op elk moment los zouden kunnen laten en worden weggeslingerd – **kans op letsel!**

Als een roterend metalen snijgarnituur contact maakt met een steen of een ander hard voorwerp, kan dit leiden tot



vonkvorming, waardoor onder bepaalde omstandigheden licht ontvlambare stoffen vlam zouden kunnen vatten. Ook droge planten en struikgewas zijn licht ontvlambaar, vooral bij zeer warme en droge weersomstandigheden. Als er kans op brand aanwezig is, het metalen snijgarnituur niet in de buurt van licht ontvlambare stoffen, droge planten of struikgewas gebruiken. Uitdrukkelijk aan de voor het bosbeheer verantwoordelijke persoon vragen of er brandgevaar bestaat.

Beschadigde of gescheurde snijgarnituren niet meer gebruiken en niet repareren – bijv. door lassen of richten – wijziging van de vorm (onbalans).

Deeltjes of breukstukken kunnen loskomen en met hoge snelheid de gebruiker of derden treffen – **ernstig letsel!**

Voor het reduceren van de genoemde, tijdens het gebruik van metalen snijgarnituren optredende gevaren, mag het gebruikte metalen snijgarnituur in geen geval qua diameter te groot zijn. Het mag ook niet te zwaar zijn. Het moet van een kwalitatief goed materiaal zijn vervaardigd en een juiste geometrie (vorm, dikte) hebben.

Een niet door STIHL geproduceerd metalen snijgarnituur mag niet zwaarder, niet dikker zijn, geen andere vorm hebben en qua diameter niet groter zijn dan het grootste, voor dit motorapparaat vrijgegeven metalen STIHL snijgarnituur – **kans op letsel!**

## Trillingen

Langdurig gebruik van het motorapparaat kan leiden tot door trillingen veroorzaakte doorbloedingsstoornissen aan de handen ("witte vingers").

Een algemeen geldende gebruiksduur kan niet worden vastgesteld, omdat deze van meerdere factoren afhankelijk is.

De gebruiksduur wordt verlengd door:

- Bescherming van de handen (warme handschoenen)
- Rustpauzes

De gebruiksduur wordt verkort door:

- Bijzondere persoonlijke aanleg voor slechte doorbloeding (kenmerk: vaak koude vingers, kriebelen)
- Lage buitentemperaturen
- De mate van kracht uitgeoefend door de handen (stevig beetpakken beïnvloedt de doorbloeding nadelig)

Bij regelmatig, langdurig gebruik van het apparaat en bij het herhaald optreden van de betreffende symptomen (bijv. vingers kriebelen) wordt een medisch onderzoek geadviseerd.

## Onderhoud en reparaties

Het motorapparaat regelmatig onderhouden. Alleen die onderhouds- en reparatiewerkzaamheden uitvoeren die in de handleiding staan beschreven. Alle andere werkzaamheden laten uitvoeren door een geautoriseerde dealer.

STIHL adviseert onderhouds- en reparatiewerkzaamheden alleen door de STIHL dealer te laten uitvoeren. De STIHL dealers nemen regelmatig deel aan scholingen en ontvangen Technische informatie.

Alleen hoogwaardige onderdelen monteren. Als dit wordt nagelaten is er kans op ongelukken of schade aan het apparaat. Bij vragen contact opnemen met een geautoriseerde dealer.

STIHL adviseert originele STIHL onderdelen te monteren. Deze zijn qua eigenschappen optimaal op het apparaat en de eisen van de gebruiker afgestemd.

Bij reparatie-, onderhouds- en reinigingswerkzaamheden altijd **de motor afzetten en de bougiesteker lostrekken – kans op letsel** door het onbedoeld starten van de motor! – Uitzondering: afstelling carburateur en stationair toerental.

De motor mag bij een losgetrokken bougiesteker of bij een losgedraaide bougie niet met behulp van het startmechanisme worden getornd – **brandgevaar** door ontstekingsvonken buiten de cilinder!

Het motorapparaat niet in de nabijheid van open vuur onderhouden en opslaan – **brandgevaar** door de brandstof!

De tankdop regelmatig op lekkage controleren.

Alleen in goede staat verkerende, door STIHL vrijgegeven bougies – zie "Technische gegevens" – monteren.

Bougiekabel controleren (goede isolatie, vaste aansluiting).

Controleer of de uitlaatdemper in een goede staat verkeert.

Niet met een defecte of zonder uitlaatdemper werken – **brandgevaar!** – **Gehoorschade!**

De hete uitlaatdemper niet aanraken – **gevaar voor brandwonden!**

De staat van de antivibratie-elementen beïnvloedt het trillingsgedrag – de antivibratie-elementen regelmatig controleren.

### Symbolen op de beschermkappen

Een **pijl** op de beschermkap voor het snijgarnituur geeft de draairichting van het snijgarnituur aan.

Enkele van de volgende symbolen zijn aangebracht op de buitenzijde van de beschermkap en verwijzen naar de vrijgegeven combinatie snijgarnituur/beschermkap.



De beschermkap mag samen met maaikoppen worden gebruikt.



De beschermkap mag niet in combinatie met maaikoppen worden gebruikt.



De beschermkap mag samen met grassnijbladen worden gebruikt.



De beschermkap mag niet in combinatie met grassnijbladen worden gebruikt.



De beschermkap mag samen met slagmesses worden gebruikt.



De beschermkap mag niet in combinatie met slagmesses worden gebruikt.



De beschermkap mag niet in combinatie met hakselmessen worden gebruikt.



De beschermkap mag niet in combinatie met cirkelzaagbladen worden gebruikt.

### Maaikop met maaidraad

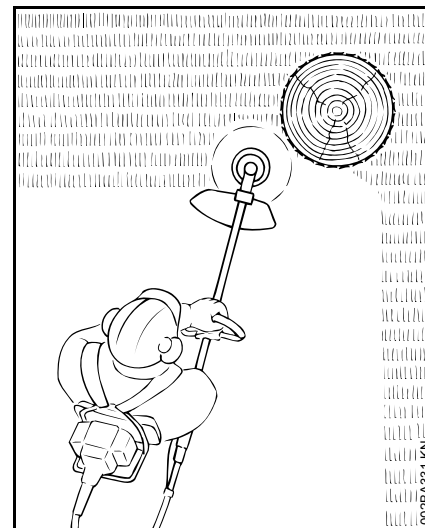

Voor soepel 'maaigedrag' – voor nauwkeurig maaien, zelfs van onregelmatige grasranden rondom bomen, heiningpalen etc. – geringe beschadiging van de boomschors.

Tot de leveringsomvang van de maaikop behoort een bijlage. De maaikop alleen volgens de gegevens in de bijlage uitrusten met maaidraden.



### **WAARSCHUWING**

De maaidraden niet vervangen door metaaldraad of andere soorten draden – **kans op letsel!**

## Maaikop met kunststof messen – STIHL PolyCut

Voor het maaien van niet-afgezette grasvelden (zonder palen, omheiningen, bomen en vergelijkbare obstakels).

### Op de slijtage-indicatoren letten!

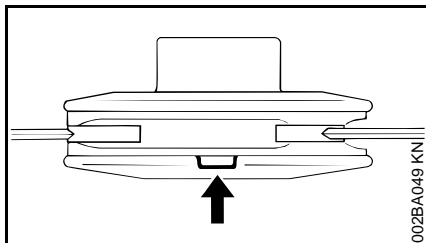

Als van de maaikop PolyCut een van de markeringen aan de onderzijde is doorgebroken (pijl): de maaikop niet meer gebruiken en vervangen door een nieuwe! **Kans op letsel** door contact met de weggeslingerde gereedschapsdelen!

Beslist de onderhoudsvorschriften voor de maaikop PolyCut in acht nemen!

In plaats van met kunststof messen kan de maaikop PolyCut ook worden uitgerust met maaidraden.

Tot de leveringsomvang van de maaikop behoren de bijlagen. De maaikop alleen volgens de gegevens in de bijlagen uitrusten met kunststof messen of maaidraden.

### WAARSCHUWING

In plaats van de maaidraad geen metaaldraad of ander draad gebruiken – **kans op letsel!**

## Kans op terugslag bij metalen snijgarnituren

### WAARSCHUWING



Bij gebruik van metalen snijgarnituren bestaat de kans op terugslag als het snijgarnituur een vast obstakel (boomstam, tak, boomstronk, steen of iets dergelijks) raakt. Het apparaat wordt hierbij teruggeslingerd – tegen de draairichting van het snijgarnituur in.

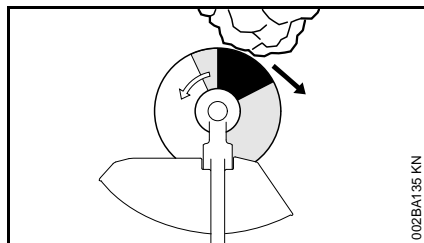

**Er is een hogere kans op terugslag** als het snijgarnituur in de **zwarte sector** een obstakel raakt.

## grassnijblad

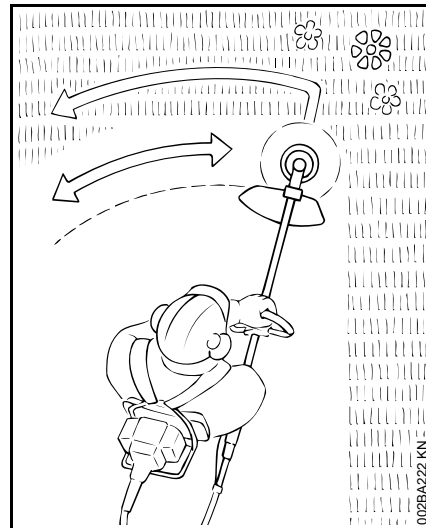

Alleen voor gras en onkruid – met het apparaat net als met een zeis werken.

### WAARSCHUWING

Bij onjuist gebruik kan het grassnijblad worden beschadigd – **kans op letsel** door weggeslingerde onderdelen!

Het grassnijblad, als het merkbaar bot is geworden volgens voorschrift slijpen.

## Slagmessen

Voor het maaien van vervilt gras, het snoeien van wildgroei en struikgewas en het opschonen van jonge aanplant met een maximale stamdiameter van 2 cm – geen dikkere stammen zagen – **kans op ongevallen!**

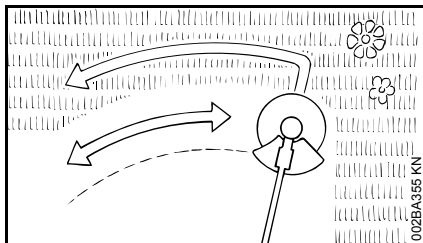

Bij het maaien van gras en het opschonen van jonge aanplant met het apparaat net als met een zeis, vlak boven de grond, werken.

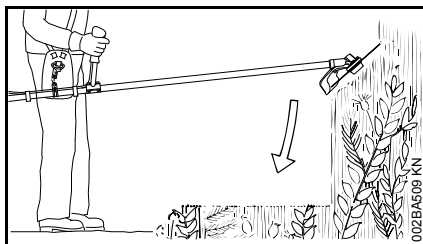

Voor het snoeien van wildgroei en struikgewas het slagmes van bovenaf in de plant 'steken' – het snijgoed wordt verhakseld – hierbij het snijgarnituur niet boven heuphoogte houden.



Bij deze werktechniek moet uiterst voorzichtig te werk worden gegaan. Hoe groter de afstand van het snijgarnituur ten opzichte van de grond, des te groter is het risico dat er materiaal opzij wordt geslingerd – **kans op letsel!**

Attentie! Bij onjuist gebruik kan het slagmes worden beschadigd – **kans op letsel** door weggeslingerde delen!

Om de kans op ongelukken te reduceren, het volgende beslist in acht nemen:

- Contact met stenen, metalen voorwerpen en dergelijke voorkomen
- Geen hout of struikgewas met een diameter van meer dan 2 cm doorsnijden (zagen) – voor grotere diameters gebruikmaken van een cirkelzaagblad
- Het slagmes regelmatig op beschadigingen controleren – een beschadigd slagmes niet verder gebruiken
- Het slagmes regelmatig en als het merkbaar bot is geworden volgens voorschrift slijpen en – indien nodig – balanceren (STIHL adviseert dit door de STIHL dealer te laten uitvoeren)

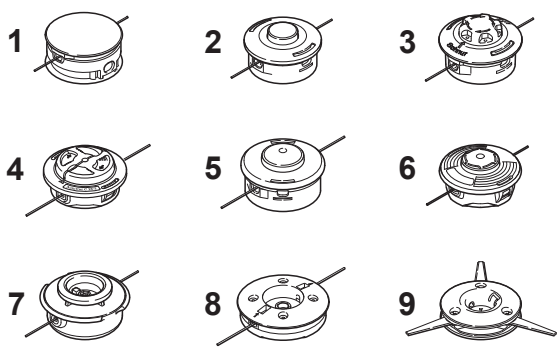
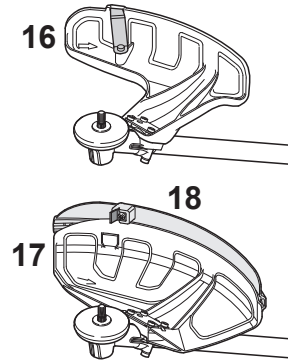
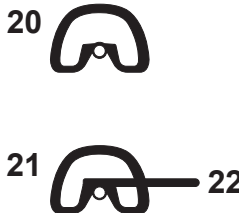
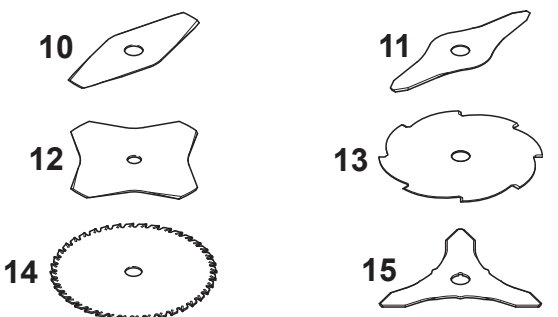
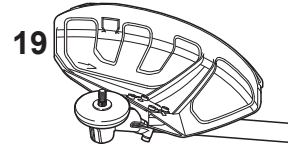
## Vrijgegeven combinaties van snijgarnituren, beschermkap en handgreep

Snijgarnituur	Beschermkap	Handgreep
		
		

### Vrijgegeven combinaties

Afhankelijk van het snijgarnituur de juiste combinatie uit de tabel kiezen!

### **! WAARSCHUWING**

Om veiligheidsredenen mogen alleen snijgarnituren, beschermkappen en handgrepen uit dezelfde tabelregel

worden gecombineerd. Andere combinaties zijn niet toegestaan – **kans op ongelukken!**

### Snijgarnituren

#### Maaikoppen

- 1 STIHL SuperCut 20-2
- 2 STIHL AutoCut 25-2

- 3 STIHL AutoCut C 25-2
- 4 STIHL AutoCut C 26-2
- 5 STIHL AutoCut 30-2
- 6 STIHL AutoCut 36-2
- 7 STIHL TrimCut 31-2
- 8 STIHL DuroCut 20-2
- 9 STIHL PolyCut 20-3

**Metalen snijgarnituren**

- 10 Grassnijblad 230-2  
(Ø 230 mm)
- 11 Grassnijblad 260-2  
(Ø 260 mm)
- 12 Grassnijblad 230-4  
(Ø 230 mm)
- 13 Grassnijblad 230-8  
(Ø 230 mm)
- 14 Grassnijblad 250-40 Spezial  
(Ø 250 mm)
- 15 Slagmes 250-3  
(Ø 250 mm)

**! WAARSCHUWING**

Grassnijbladen en slagmesen van andere materialen dan metaal zijn niet toegestaan.

**Beschermkappen**

- 16 Beschermkap voor maaikoppen
- 17 Beschermkap **met**
- 18 Schort en mes voor maaikoppen
- 19 Beschermkap **zonder** schort en mes voor metalen snijgarnituren

**Handgreep**

- 20 Beugelhandgreep (niet in alle landen vrijgegeven)
- 21 Beugelhandgreep **met**
- 22 Beugel (loopbegrenzer)

**Vrijgegeven  
aanbouwgereedschappen**

Het volgende STIHL  
aanbouwgereedschap mag op het  
basismotorapparaat worden  
gemonteerd:

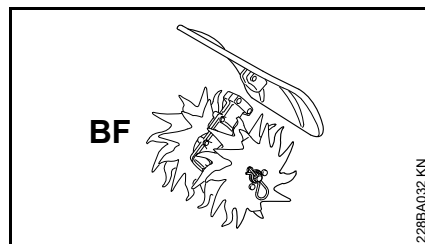

Aanbouwgereedschap	Toepassing
BF	grondfrees

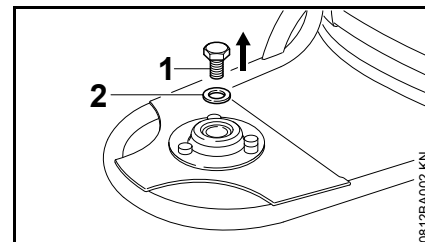
**Apparaat completeren****Draagstel monteren**

- Transportbeveiliging (plakband) lostrekken
- Bout (1) M10x20 en ring (2) uit het draagstel nemen

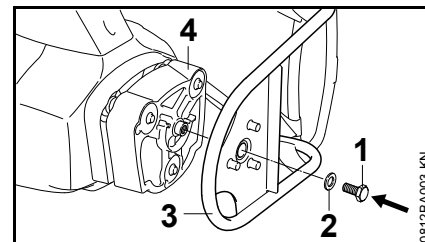

- Draagstel (3) met bout (1) en ring (2) op de motorunit (4) bevestigen – bout met zeskantkop slw 17, aanhaalmoment 20 Nm (177 lbf. inch)

## Steel/maaiboom monteren

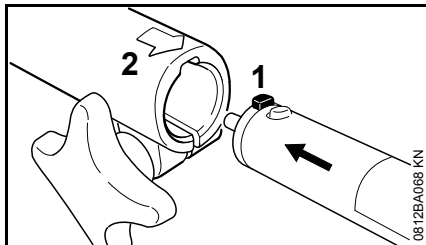

- Nok (1) op de steel/maaiboom tot aan de aanslag in de groef (2) van de koppelingsmof schuiven

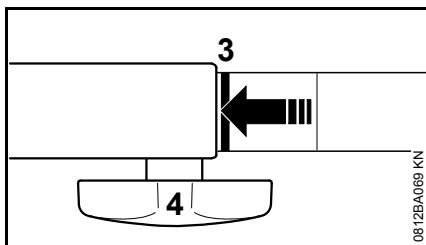

Correct hierin geschoven moet de rode lijn (3 = punt van de pijl) gelijkliggen met de koppelingsmof.

- Sterbout (4) **vast** draaien

## Beugelhandgreep met beugel monteren

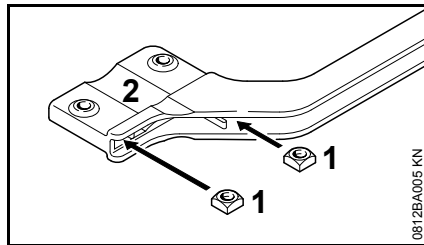

- Vierkante moeren (1) met de bolle zijde naar boven gericht in de beugel (2) plaatsen – de boringen in lijn brengen

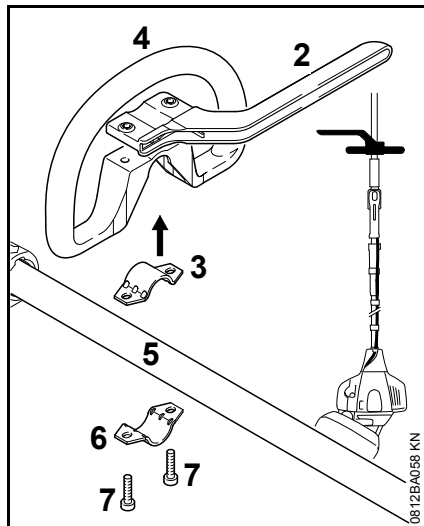

- Klem (3) in de beugelhandgreep (4) plaatsen en samen op de steel/maaiboom (5) aanbrengen
- Klem (6) aanbrengen
- Beugel (2) aanbrengen – op de montagestand letten!
- Boringen met elkaar in lijn brengen

- Bouten (7) in de boringen steken – en in de beugel draaien tot ze aanliggen
- De overige onderdelen bewaren
- Verder bij "Beugelhandgreep bevestigen"

## Beugelhandgreep zonder beugel monteren (niet in alle landen vrijgegeven)

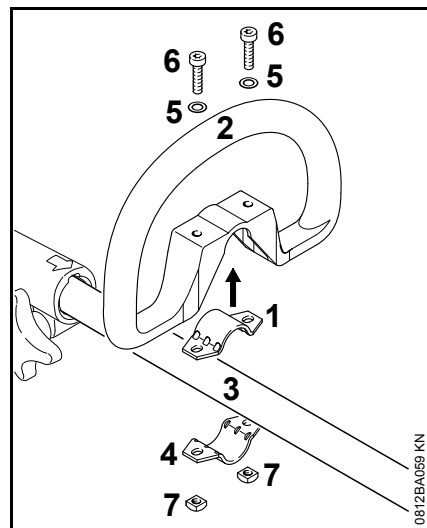

- Klem (1) in de beugelhandgreep (2) plaatsen en samen op de steel/maaiboom (3) aanbrengen
- Klem (4) aanbrengen
- Boringen met elkaar in lijn brengen
- Ring (5) op de bout (6) plaatsen en deze weer in de boring steken, hierop de vierkante moer (7) draaien – tot deze aanligt

- De overige onderdelen bewaren
- Verder bij "Beugelhandgreep bevestigen"

### Beugelhandgreep bevestigen

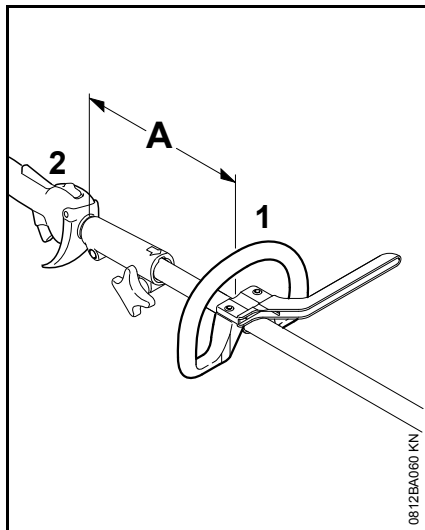

- Beugelhandgreep (1) op een afstand van (A) is ca. 20 cm (8 inch) voor de bedieningshandgreep (2) bevestigen
- Beugelhandgreep uitlijnen
- Bouten vastdraaien – hierbij eventueel de moeren tegenhouden

### Gaskabelbevestiging controleren

De gaskabel moet over de gehele lengte evenwijdig aan de flexibele as worden gemonteerd.

Als dit niet het geval is moet als volgt te werk worden gegaan.

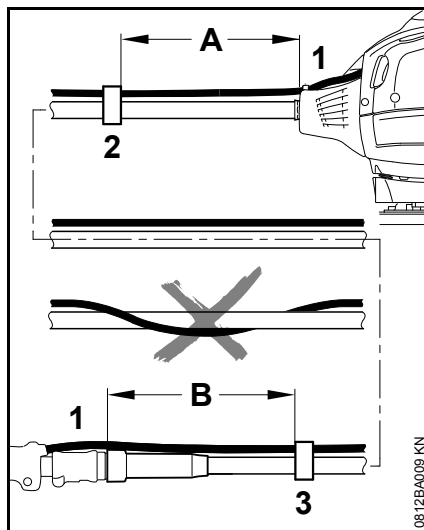

- Gaskabel (1) in de kabelklem (2) op een afstand van (A) is ca. 20 cm (8 inch) ten opzichte van de motor drukken
- Gaskabel (1) in de kabelklem (3) op een afstand van (B) is ca. 15 cm (6 inch) voor het asuiteinde drukken

Verder, zie "Gaskabel afstellen".

## Gaskabel afstellen

Na de montage van het apparaat of na een langere gebruiksduur kan het nodig zijn de gaskabelafstelling te corrigeren.

De gaskabel alleen afstellen bij een compleet gemonteerd apparaat.

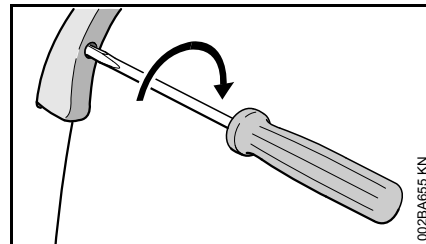

- Gashendel in de volgasstand plaatsen
- De bout in de gashendel tot aan de eerste weerstand in de richting van de pijl draaien. Daarna nogmaals een halve slag verder indraaien



## Beschermkap monteren

### Beschermkap monteren

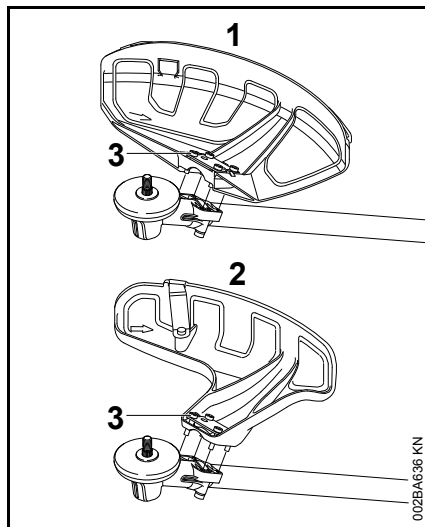

- 1 Beschermkap voor maaigarnituren  
2 Beschermkap voor maaikoppen

De beschermkappen (1) en (2) worden op dezelfde wijze op de aandrijfkop bevestigd.

- Beschermkap op de maaikop leggen
- Bouten (3) aanbrengen en vastdraaien

### Schort en mes monteren

#### **!** WAARSCHUWING

Kans op letsel door weggeslingerde voorwerpen en contact met het snijgarnituur. Het schort en het mes moeten bij het gebruik van maaikoppen altijd in de beschermkap (1) worden gemonteerd.

### Schort monteren

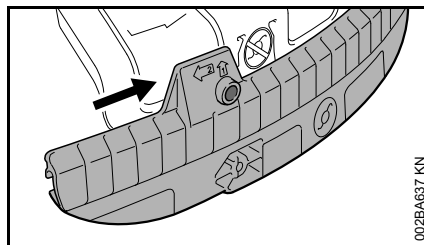

- De geleidegroef van het schort zover op de lijst van de beschermkap schuiven tot deze vastklikt

### Schort verwijderen

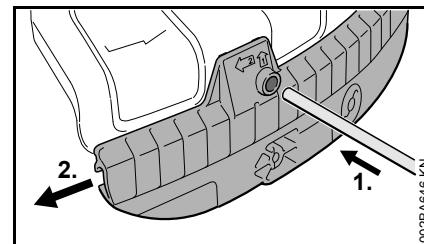

- Met de doorslag in de boring van het schort drukken en gelijktijdig met de doorslag het schort iets naar links schuiven
- Het schort naar beneden toe geheel van de beschermkap trekken

### Mes monteren

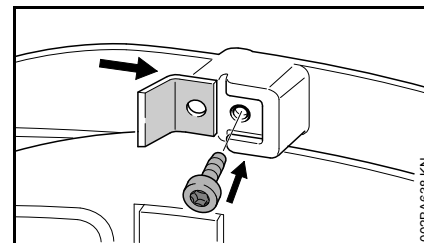

- Mes in de geleidegroef van het schort schuiven
- Bout aanbrengen en vastdraaien

## Snijgarnituur monteren

### Motorapparaat neerleggen

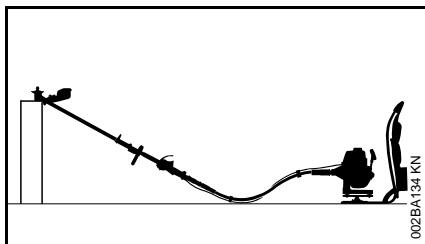

- Motor afzetten
- Het motorapparaat zo neerleggen dat de koppeling voor het snijgarnituur naar boven is gericht

### Bevestigingsonderdelen voor snijgarnituren

Afhankelijk van het snijgarnituur waarmee uw apparaat werd uitgeleverd, kan ook de leveringsomvang van bevestigingsonderdelen voor het snijgarnituur verschillend zijn.

### Leveringsomvang met bevestigingsonderdelen

Er kunnen maaikoppen en metalen snijgarnituren worden gemonteerd.

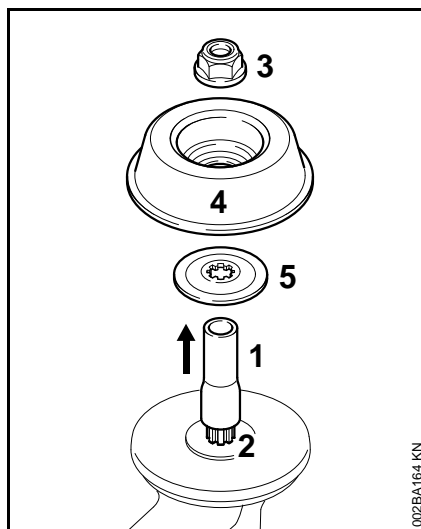

Hiervoor zijn, afhankelijk van de uitvoering van het snijgarnituur, een extra moer (3), draaischotel (4) en drukring (5) nodig.

De onderdelen maken deel uit van de onderdelenset die samen met het apparaat wordt geleverd en zijn als speciaal toebehoren leverbaar.

### Transportbeveiliging verwijderen

- Slang (1) van de as (2) trekken

### Leveringsomvang zonder bevestigingsonderdelen

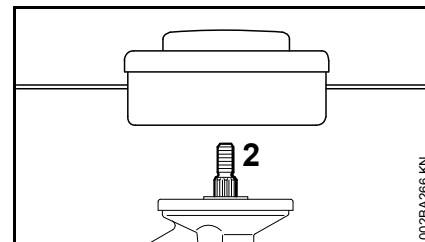

Er kunnen alleen maaikoppen worden gemonteerd die direct op de as (2) worden bevestigd.

### As blokkeren

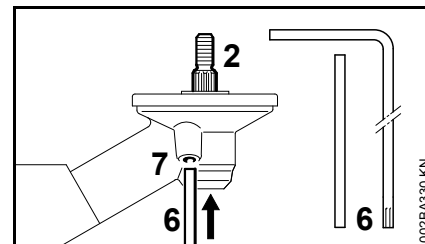

Voor het monteren en demonteren van snijgarnituren moet de as (2) met behulp van de blokkeerpen (6) of de haakse schroevendraaier (6) worden geblokkeerd. De onderdelen maken deel uit van de leveringsomvang en zijn als speciaal toebehoren leverbaar.

- Blokkeerpen (6) of de haakse schroevendraaier (6) tot aan de aanslag in de boring (7) van het aandrijfmechanisme (aandrijfkop) schuiven – iets aandrukken
- As, moer of snijgarnituur verdraaien tot de blokkeerpen in de boring valt en de as wordt geblokkeerd

## Bevestigingsonderdelen verwijderen

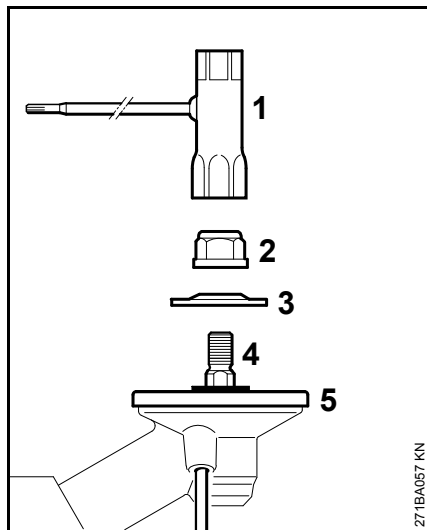

- As blokkeren
- Met behulp van de combisleutel (1) de moer (2) **rechtsom** (linkse schroefdraad) losdraaien en wegnemen
- Drukschotel (3) van de as (4) trekken, de drukschotel (5) **niet** wegnemen

## Snijgarnituur monteren

### ! WAARSCHUWING

De bij het snijgarnituur passende beschermkap monteren – zie "Beschermpak monteren".

## Maaikop met schroefdraadaansluiting monteren

De bijlage voor de maaikop goed bewaren.

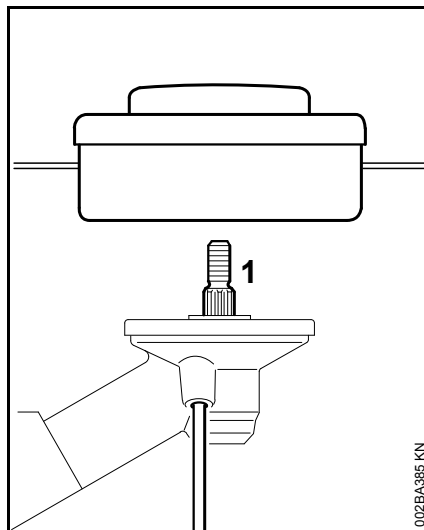

- De maaikop linksom tot aan de aanslag op de as (1) schroeven
- As blokkeren
- Maaikop vastdraaien

### ! LET OP

Het gereedschap voor het blokkeren van de as weer lostrekken.

## Maaikop verwijderen

- As blokkeren
- De maaikop rechtsom draaien

## Metalen snijgarnituur monteren

Het bijlageblad en de verpakking voor het metalen snijgarnituur goed bewaren.

### ! WAARSCHUWING

Veiligheidshandschoenen aantrekken – kans op letsel door de scherpe snijkanten.

Altijd slechts één metalen snijgarnituur monteren!

### Snijgarnituur op de juiste wijze aanbrengen

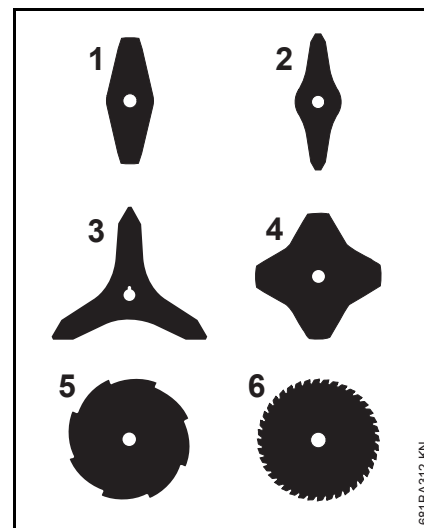

De snijgarnituren (1, 2, 3 en 4) kunnen in een willekeurige richting wijzen – deze snijgarnituren regelmatig omkeren om eenzijdige slijtage te voorkomen.

De snijkanten van de grassnijbladen (5 en 6) moeten naar rechts zijn gericht.

## ! WAARSCHUWING

Op de pijl voor de draairichting aan de binnenzijde van de beschermkap letten.

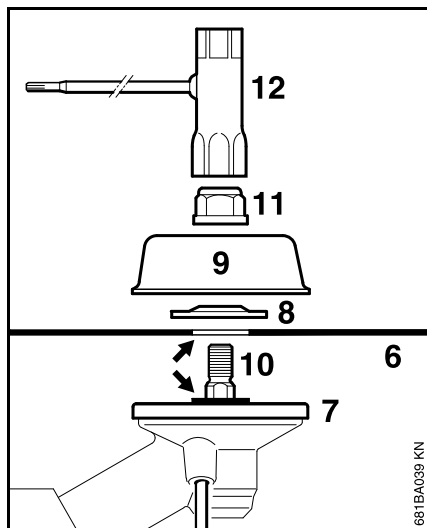

- Snijgarnituur (6) op de drukschotel (7) leggen

## ! WAARSCHUWING

De kraag (pijl) moet in de boring van het snijgarnituur vallen.

### Snijgarnituur bevestigen

- Drukkring (8) aanbrengen – bolle zijde naar boven gericht
- Draaischotel (9) aanbrengen
- As (10) blokkeren
- Moer (11) met behulp van de combisleutel (12) linksom op de as draaien en vastdraaien

## ! WAARSCHUWING

Een te gemakkelijk draaiende moer vervangen.



LET OP

Het gereedschap voor het blokkeren van de as weer lostrekken.

### Metalen snijgarnituur demonteren

## ! WAARSCHUWING

Veiligheidshandschoenen aantrekken – kans op letsel door de scherpe snijkanten.

- As blokkeren
- De moer rechtsom losdraaien
- Het snijgarnituur en de bevestigingsonderdelen hiervan van de aandrijfkop trekken – hierbij de drukschotel (7) **niet** wegnemen

## Brandstof

De motor draait op een brandstofmengsel van benzine en motorolie.

## ! WAARSCHUWING

Direct huidcontact met benzine en het inademen van benzinedampen voorkomen.

### STIHL MotoMix

STIHL adviseert het gebruik van STIHL MotoMix. Dit kant-en-klare brandstofmengsel bevat geen benzol, is loodvrij, kenmerkt zich door een hoog octaangetal en biedt altijd de juiste mengverhouding.

STIHL MotoMix is voor de langst mogelijke levensduur van de motor gemengd met STIHL tweetaktmotorolie HP Ultra.

MotoMix is niet in alle exportlanden leverbaar.

### Brandstof mengen



LET OP

Brandstoffen die niet geschikt zijn of met een afwijkende mengverhouding kunnen leiden tot ernstige schade aan de motor. Benzine of motorolie van een mindere kwaliteit kunnen de motor, keerringen, leidingen en benzinetank beschadigen.

## Benzine

Alleen **benzine van een gerenommeerd merk** met een octaangetal van minimaal 90 RON tanken – loodvrij of loodhoudend.

Machines met uitlaatgaskatalysator moeten worden getankt met loodvrije benzine.



### LET OP

Bij het meerdere malen tanken met loodhoudende benzine kan de werking van de katalysator duidelijk teruglopen.

Benzine met een alcoholpercentage van meer dan 10% kan bij motoren met handmatig instelbare carburateurs storingen veroorzaken, daarom mag deze benzine voor deze motoren niet worden gebruikt.

Motoren met M-Tronic leveren met benzine met een alcoholpercentage tot 25% (E25) het volle motorvermogen.

## Motorolie

Alleen kwaliteits-tweetaktmotorolie gebruiken – bij voorkeur **STIHL tweetaktmotorolie HP, HP Super of HP Ultra, deze zijn optimaal afgestemd op STIHL motoren. HP Ultra garandeert het allerhoogste vermogen en de langste motorlevensduur.**

De motoroliën zijn niet in alle exportlanden leverbaar.

Bij motorapparaten met uitlaatgaskatalysator mag voor het gebruik van het brandstofmengsel alleen **STIHL tweetaktmotorolie 1:50** worden gebruikt.

## Mengverhouding

Bij STIHL tweetaktmotorolie 1:50; 1:50 = 1 deel olie + 50 delen benzine

## Voorbeelden

Hoeveelheid benzine	STIHL tweetaktolie 1:50	
Liter	Liter	(ml)
1	0,02	(20)
5	0,10	(100)
10	0,20	(200)
15	0,30	(300)
20	0,40	(400)
25	0,50	(500)

- In een voor benzine vrijgegeven jerrycan eerst motorolie bijvullen en vervolgens benzine en goed mengen

## Brandstofmengsel opslaan

Benzine alleen bewaren in voor benzine vrijgegeven jerrycans op een veilige, droge en koele plaats, beschermd tegen licht en zonnestralen.

**Het brandstofmengsel veroudert** – alleen de hoeveelheid die nodig is voor enkele weken mengen. Het brandstofmengsel niet langer dan 30 dagen bewaren. Door de inwerking van licht, zon, lage of hoge temperaturen kan het brandstofmengsel sneller onbruikbaar worden.

STIHL MotoMix kan echter tot zo'n 2 jaar probleemloos worden bewaard.

- De jerrycan met brandstofmengsel voor het tanken goed schudden



## WAARSCHUWING

In de jerrycan kan zich druk opbouwen – de dop voorzichtig losdraaien.

- De benzinetank en de jerrycan regelmatig grondig reinigen

De restbrandstof en de voor de reiniging gebruikte vloeistof volgens voorschrift en milieubewust opslaan en afvoeren!

## Tanken



### Apparaat voorbereiden

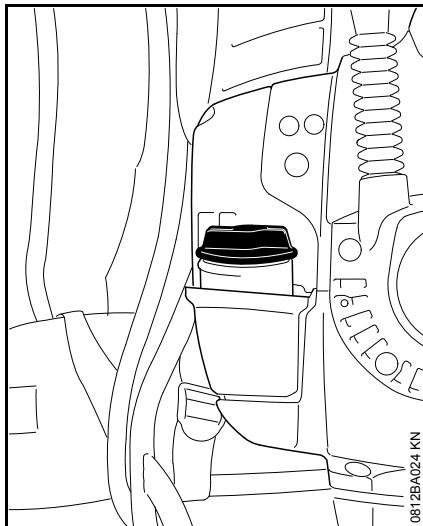

- De tankdop en de omgeving ervan voor het tanken reinigen zodat er geen vuil in de tank valt
- Het apparaat zo neerleggen dat de tankdop naar boven is gericht

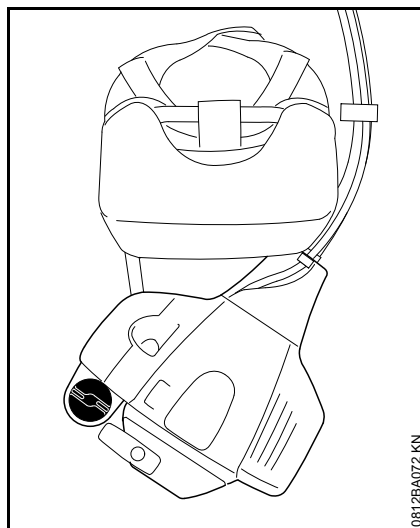

- Motor zo draaien dat de tankdop van de rugplaat af is gericht

### Tankdop opendraaien

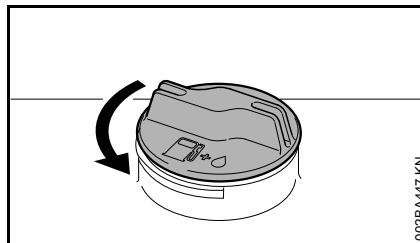

- Tankdop linksom draaien tot deze van de tankopening kan worden genomen
- Tankdop wegnemen

### Tanken

Bij het tanken geen benzine morsen en de tank niet tot aan de rand vullen.

STIHL adviseert het STIHL vulsysteem voor brandstof (speciaal toebehoren).

- Tanken

### Tankdop dichtdraaien

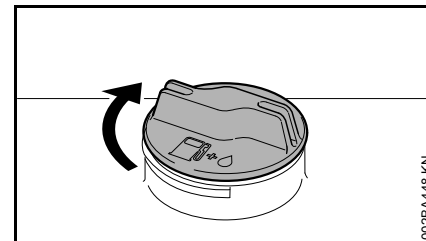

- Tankdop aanbrengen
- Tankdop tot aan de aanslag rechtsom draaien en met de hand zo vast mogelijk aandraaien

## Draagstel

### Riemen afstellen

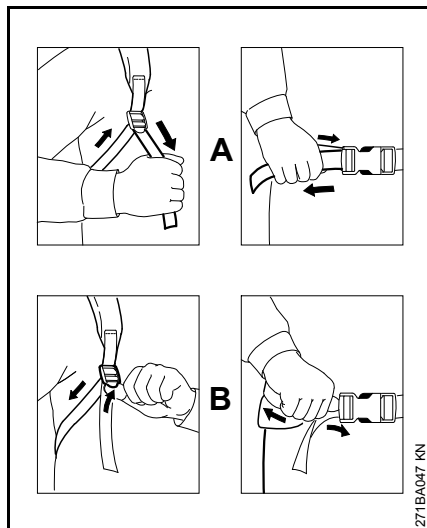

- A** Riemuiteinden aantrekken, de riemen worden strak getrokken
- B** De schuifklem opwippen, de riemen worden gelost

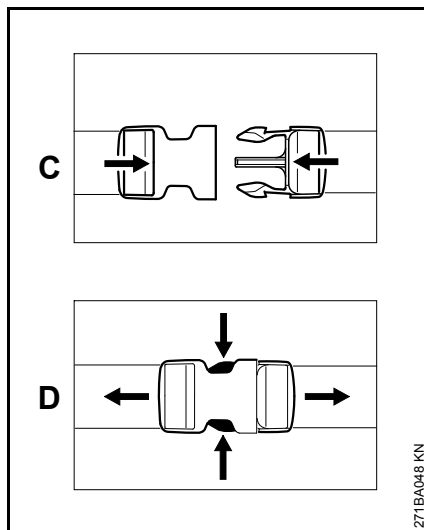

- C** Snelsluiting door deze in elkaar te schuiven vergrendelen
- NL** Snelsluiting door het samendrukken van de haken openen

### Draagstel omdoen

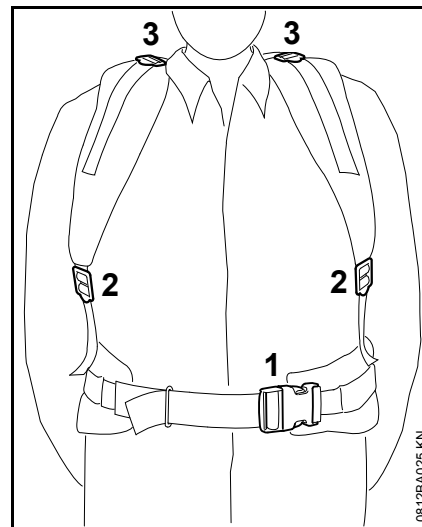

- Heupriem (1) vergrendelen en zo afstellen, dat de riem optimaal tegen de heup ligt
- Draagriemen (2) op de juiste lengte afstellen
- Draagriemstand (3) met de riemen fixeren (aanpassing aan de lichaamsgrootte)

Het rugkussen moet stevig en goed tegen de rug van de gebruiker liggen.

### Draagstel afdoen

- De snelsluiting op de heupriem openmaken
- De draagriemen door het oplichten van de klemschuif iets lossen en het draagstel afdoen

## Snel afdoen

### ! WAARSCHUWING

Bij naderend gevaar moet het apparaat samen met het draagstel snel worden afgenomen. Voor het afnemen **moet** de heupriem worden losgemaakt!

## Tasje voor toebehoren

Voor het meenemen van gereedschap, maaikop, maaidraden en dergelijke.

De ritssluiting van het tasje met toebehoren moet tijdens de werkzaamheden altijd zijn dichtgetrokken.

### ! WAARSCHUWING

Geen brandbare vloeistoffen in het tasje met toebehoren meenemen en geen voorwerpen uit het tasje met toebehoren laten steken – **kans op ongelukken**.

## Motor starten/afzetten

### Bedieningshandgreep

### Bedieningselementen

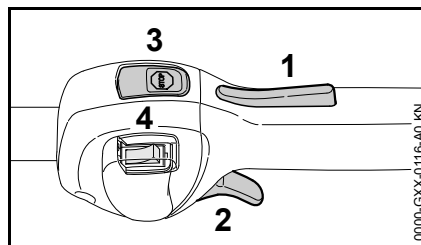

- 1 Gashendelblokkering
- 2 Gashendel
- 3 Stopschakelaar – met de **werkstand** en **stopstand**. Voor het uitschakelen van het contact moet de stopschakelaar (  ) worden ingedrukt – zie "Werking van de stopschakelaar en het contact"
- 4 Startschakelaar – voor het starten van de motor

### Werking van de stopschakelaar en het contact

De niet ingedrukte stopschakelaar staat in de **werkstand**: het contact is ingeschakeld – de motor is startklaar en kan worden gestart. Als de stopschakelaar wordt ingedrukt, wordt het contact uitgeschakeld. Nadat de motor is afgeslagen, wordt het contact automatisch weer ingeschakeld.

## Symbolen op de chokeknop

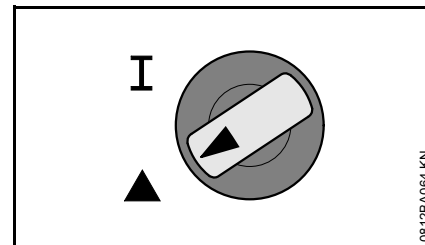

**Werkstand I** – in deze stand wordt de warme motor gestart of draait de motor.

**Start ▲** – in deze stand wordt de koude motor gestart.

## STIHL elektrostart

Het apparaat is voor het comfortabel en gemakkelijk starten uitgerust met de STIHL elektrostart.

De STIHL elektrostart bestaat in principe uit de volgende componenten:

- Oplaadbare accu, geïntegreerd in de elektronicamodule
- Startmechanisme met startmotor en startrondsel
- Startknop

De accu voorziet de motor van de voor het starten benodigde energie.

De accu wordt tijdens het draaien van het apparaat geladen – het apparaat is daardoor steeds startbereid.

De accu kan niet worden vervangen – de accu is geïntegreerd in de elektronicamodule.

Als het apparaat bij temperaturen < 0 °C wordt opgeslagen, kan dit zo ver afkoelen dat het apparaat om de accu te



beschermen niet kan worden gestart. Het apparaat moet dan met de hand worden gestart – zie "Motor starten zonder STIHL elektrostart".

### Motor starten

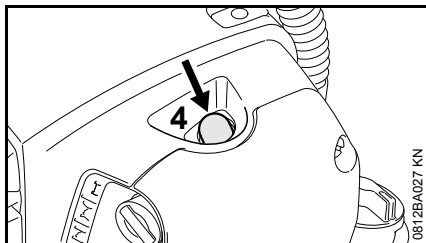

- Balg (4) van de hand-benzinepomp ten minste 5-maal indrukken – ook als de balg met benzine is gevuld

De chokeknop staat in de werkstand I.

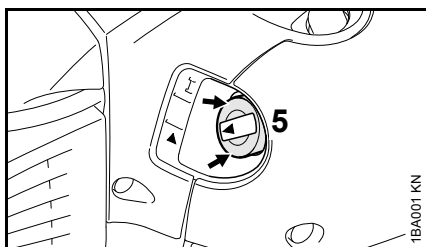

- Als de motor koud is: chokeknop (5) bij de rand (pijlen) indrukken en in de startstand ▲ draaien
- Indien gemonteerd: de transportbeschermkap op het snijgarnituur verwijderen

### Met STIHL elektrostart

- Het apparaat met het draagstel op de rug hangen

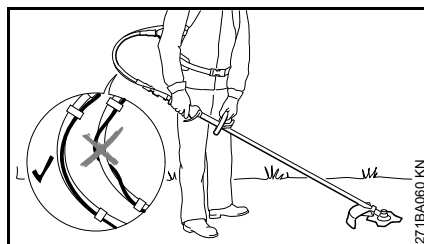

### ! WAARSCHUWING

De gaskabel moet langs en evenwijdig aan de flexibele as lopen en mag hier niet omheen zijn geslingerd.

- De linkerhand op de beugelhandgreep en de rechterhand op de bedieningshandgreep, het snijgarnituur net boven de grond

### ! WAARSCHUWING

Het snijgarnituur mag noch de grond noch enig ander voorwerp raken.

- Een stabiele houding aannemen
- Startschakelaar indrukken

### ! WAARSCHUWING

Bij een correct afgestelde carburateur mag het snijgarnituur bij stationair toerental niet meedraaien!

### Zonder STIHL elektrostart

- Het apparaat met het draagstel op de grond plaatsen

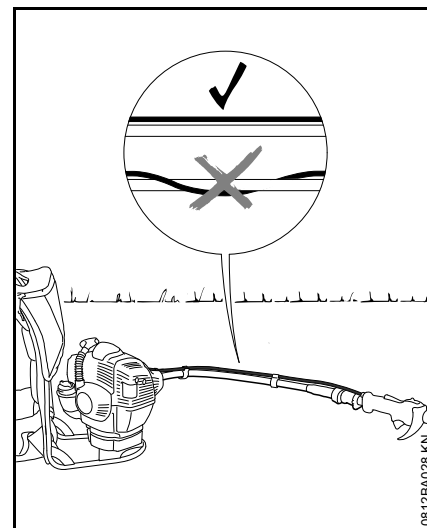

### ! WAARSCHUWING

De gaskabel moet langs en evenwijdig aan de flexibele as lopen en mag hier niet omheen zijn geslingerd.

- De flexibele as recht leggen

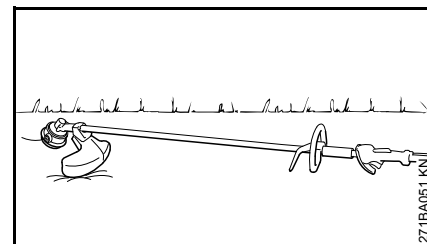

- De beschermkap voor het snijgarnituur op de grond plaatsen

### ! WAARSCHUWING

Het snijgarnituur mag noch de grond noch enig ander voorwerp raken.

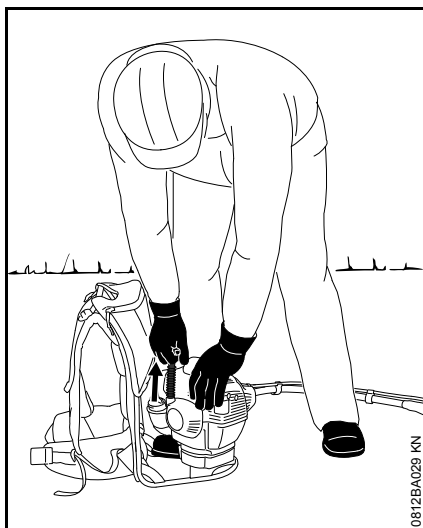

- Een veilige houding aannemen
- Het apparaat met de linkerhand bij de kap vasthouden en één voet op het draagframe plaatsen
- Met de rechterhand de starthandgreep vastpakken
- De starthandgreep langzaam tot aan de eerst voelbare aanslag uittrekken en vervolgens snel en krachtig doortrekken



Het koord niet tot aan het koorduiteinde uit de boring trekken – **kans op breuk!**

- De starthandgreep niet terug laten schieten – maar laten vieren zodat het startkoord correct kan worden opgerold
- Verder starten
- Als de motor nog niet aanslaat: de chokeknop in de startstand ▲ draaien en het apparaat opnieuw proberen te starten

### Apparaat gebruiken

Als het apparaat voor de eerste maal in gebruik wordt genomen op de aanwijzingen voor de "Eerste ingebruikneming" in de paragraaf "Overige aanwijzingen met betrekking tot het starten" letten.

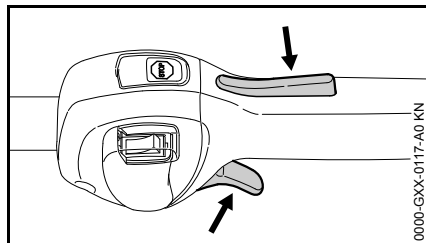

- Als de motor in de startstand ▲ werd gestart: gashendelblokkering en gashendel gelijktijdig even indrukken, de chokeknop springt in de werkstand I en de motor gaat stationair draaien

Het apparaat is klaar voor gebruik.



In de werkstand I en bij een gelijkmatig stationair toerental mag het snijgarnituur niet meedraaien!

Als het snijgarnituur bij stationair toerental draait, op de aanwijzingen in hoofdstuk "Gaskabel afstellen" letten of het apparaat door een geautoriseerde dealer laten repareren. STIHL adviseert de STIHL dealer.

- Apparaat op de rug plaatsen
- Apparaat gebruiken

### Motor afzetten

- Stopschakelaar indrukken

### Verdere aanwijzingen met betrekking tot het starten

#### Eerste ingebruikneming

- Gashendel indrukken – hierbij de gashendelblokkering **niet** indrukken

Als het motortoerental oploopt, resp. als het snijgarnituur meedraait:

- Verder met paragraaf "Motor afzetten"
- Verder met hoofdstuk "Gaskabel afstellen"

Als het toerental niet oploopt is het apparaat klaar voor gebruik.

#### STIHL elektrostart functioneert niet

- Temperatuur lager dan 0 °C, de elektrostart is gedeactiveerd – zie "Motor starten zonder STIHL elektrostart"
- De accu van de elektrostart is leeg – zie "Motor starten zonder STIHL elektrostart"

### Bij zeer lage temperaturen

- Temperatuur lager dan 0 °C, de elektrostart is gedeactiveerd – zie "Motor starten zonder STIHL elektrostart"
- Indien nodig overschakelen naar de winterstand, zie "Winterstand"
- Bij een sterk afgekoelde motor (rijpvorming) na het starten de motor in de startstand ▲ laten warmdraaien en op bedrijfstemperatuur laten komen. **Attentie:** het snijgarnituur draait mee!

### De motor slaat niet aan

- Controleren of alle bedieningselementen correct zijn afgesteld
- Controleren of de tank met benzine is gevuld, zo nodig tanken
- Controleren of de bougiesteker stevig op de bougie is gedrukt
- Motor opnieuw starten

### Motor is verzopen

- De chokeknop in stand **I** plaatsen – verder starten tot de motor draait

### Gaskabel afstellen

- Afstelling van de gaskabel controleren – zie "Gaskabel afstellen"

### Alle benzine werd verbruikt

- Na het tanken de balg van de handbenzinepomp ten minste 5-maal indrukken – ook als de balg met benzine is gevuld
- Motor opnieuw starten

## Apparaat vervoeren

STIHL motorapparaten met de letter **T** in de benaming zijn voorzien van een **deelbare steel/maaiboom** zodat deze tijdens het vervoer weinig ruimte innemen.

### Delen van de steel/maaiboom van elkaar losmaken

- Het apparaat met het draagstel veilig op de grond plaatsen
- Steel/maaiboom op de grond leggen

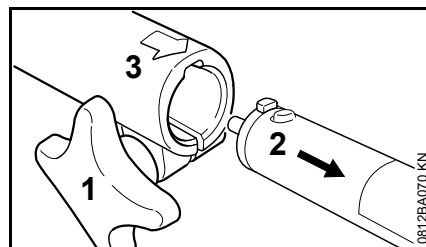

- Sterbout (1) losdraaien – niet uit de boring draaien
- Het voorste deel van de steel/maaiboom (2) uit de koppelingsmof (3) trekken

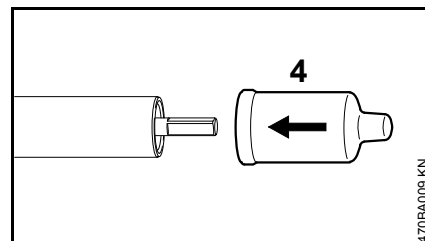

- Kap (4) op het uiteinde van de voorste steel/maaiboom schuiven



### LET OP

Let erop dat de uiteinden van de steel/maaiboom niet met vuil in aanraking komen!

### De stomp van de steel/maaiboom op het draagstel bevestigen

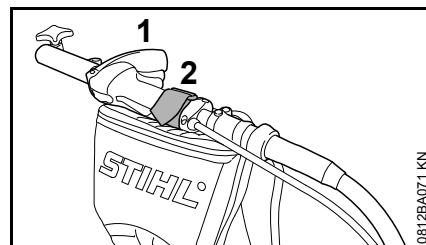

- De stomp van de steel/maaiboom bij de bedieningshandgreep (1) met de riem (2) op het tasje met toebehoren fixeren

## Delen van de steel/maaiboom op elkaar aansluiten

- Het apparaat met het draagstel veilig op de grond plaatsen
- Stomp van de steel/maaiboom op de grond leggen
- De kap van het voorste deel van de steel/maaiboom trekken – en bewaren
- De uiteinden van de steel/maaiboom op vasthechtend vuil controleren en dit indien nodig verwijderen

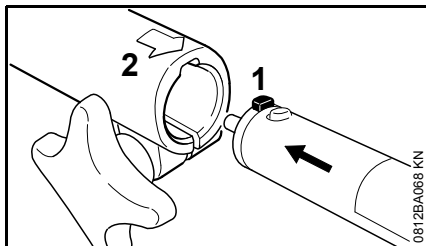

- Nok (1) op de steel/maaiboom tot aan de aanslag in de groef (2) van de koppelingsmof schuiven

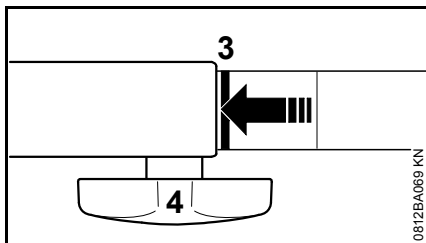

Correct hierin geschoven moet de rode lijn (3 = punt van de pijl) gelijkliggen met de koppelingsmof.

- Sterbout (4) **vast** draaien

## Transportbeschermkap monteren

Het type transportbeschermkap is afhankelijk van het type metalen snijgarntuut dat behoort tot de leveringsomvang van het motorapparaat.  
Transportbeschermkappen zijn ook als speciaal toebehoren leverbaar.

### Grassnijbladen 230 mm

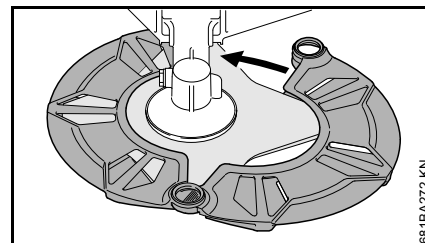
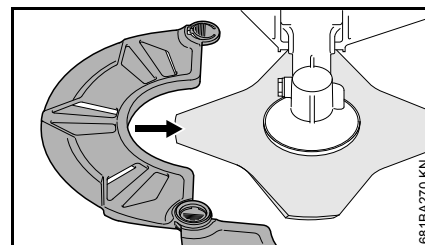
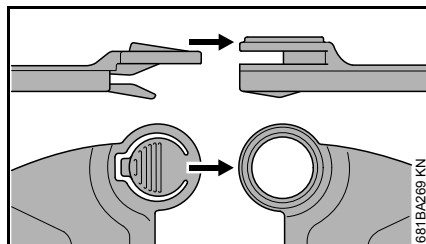
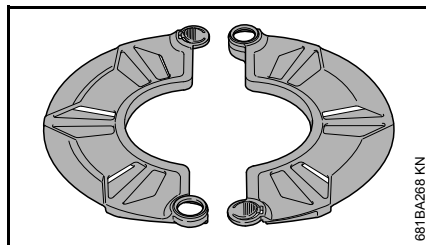

### Slagmessen 250 mm

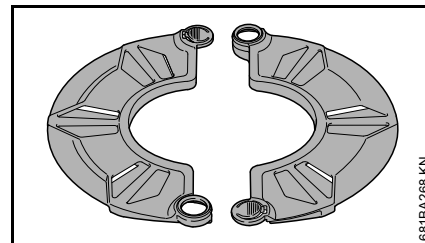

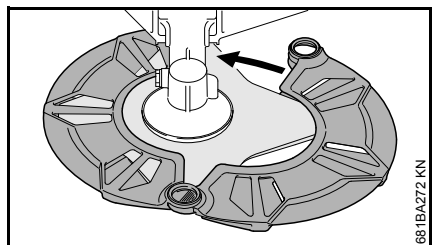
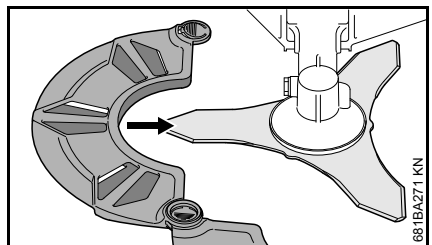
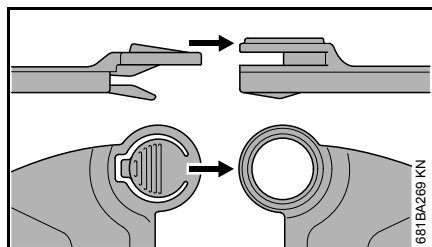

### Grassnijbladen bis 260 mm

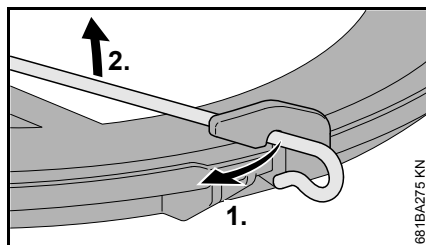
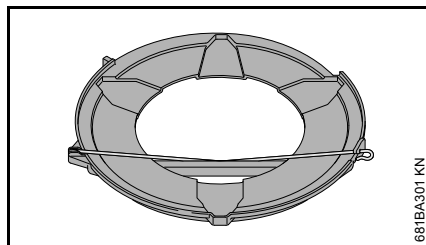

- Spanbeugel op de transportbeschermpak loshaken
- Spanbeugel naar buiten draaien

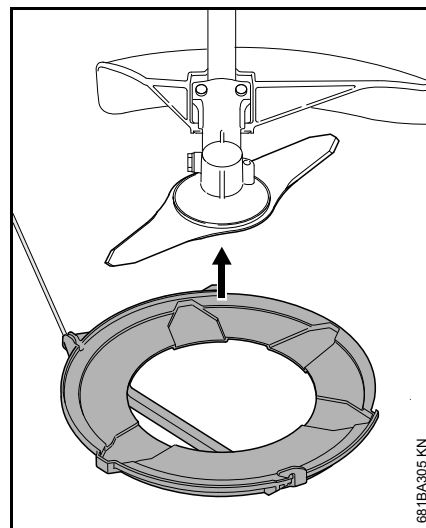

- Transportbeschermpak vanaf de onderzijde op het snijgarnituur plaatsen

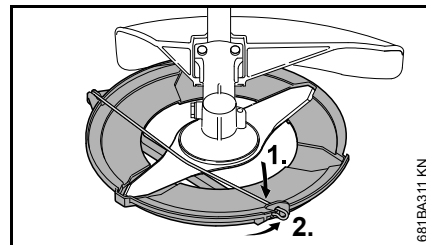

- Spanbeugel naar binnen draaien
- Spanbeugel op de transportbeschermpak vasthaken

## Gebruiksaanwijzingen

### Gedurende de eerste bedrijfsuren

Het nieuwe apparaat tot aan de derde tankvulling niet onbelast met hoge toerentallen laten draaien, om te voorkomen dat er tijdens de inloofphase extra belasting optreedt. Gedurende de inloofphase moeten de bewegende delen op elkaar inlopen – in de motor heerst een verhoogde wrijvingsweerstand. De motor levert zijn maximale vermogen pas na 5 tot 15 tankvullingen.

### Tijdens de werkzaamheden

De motor nog even stationair laten draaien als hij voordien lange tijd onder vollast heeft gedraaid, tot de meeste warmte door de koelluchtstroom is afgevoerd. Dit om te voorkomen dat de componenten op de motor (ontstekingsstelsel, carburateur) door warmteopbouw te zwaar worden belast.

### Na het werk

Als het werk even wordt onderbroken: de motor laten afkoelen. Het apparaat met lege benzinetank op een droge plaats, niet in de buurt van ontstekingsbronnen, opbergen tot het moment dat het apparaat weer wordt gebruikt. Bij langdurige stilstand – zie "Apparaat opslaan".

## Luchtfilter

### Basisinformatie

De levensduur van het filter is zeer lang.

**Het filterdeksel niet wegnemen en het luchtfilter niet vervangen zolang er geen merkbaar vermogensverlies optreedt.**

Vervuilde luchtfilters leiden tot een lager motorvermogen, verhogen het benzineverbruik en bemoeilijken het starten.

### Luchtfilter vervangen

**Alleen als het motorvermogen merkbaar afneemt**

- Chokeknop in stand ▲ draaien

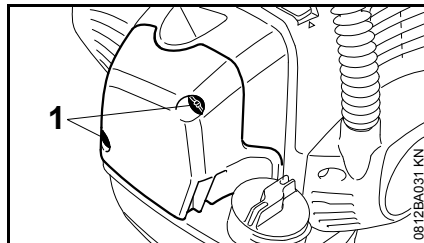

- Bevestigingsbouten (1) losdraaien

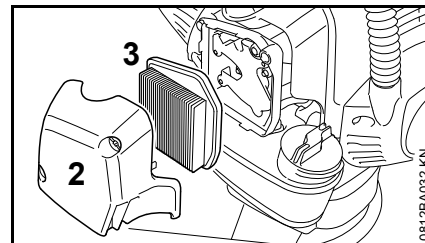

- Filterdeksel (2) lostrekken
- Het grofste vuil aan de binnenzijde van het filterdeksel en rondom het filter (3) verwijderen

Het filter (3) filtert de lucht via het gevouwen papier.

- Filter (3) wegnemen en controleren – bij vervuiling of beschadiging van het papier of het filterframe, dit vervangen
- Nieuw filter uitpakken



### LET OP

Het filter bij het aanbrengen niet verbuigen, noch knikken, anders kan dit worden beschadigd – een beschadigd filter niet monteren!

- Het filter in het filterhuis plaatsen
- Filterdeksel monteren

Alleen hoogwaardige luchtfilters monteren, zodat de motor tegen het binnendringen van agressieve stoffen is beschermd.

STIHL adviseert alleen originele STIHL luchtfilters te monteren. De hoge kwaliteitsstandaard van deze onderdelen zorgt voor een storingsvrij gebruik, een lange levensduur van de motor en een zeer lange levensduur van het filter.

## Filterelement voor gebruik in de winter

Het onderhoud van het speciale filterelement voor de winterstand staat beschreven in het hoofdstuk "Winterstand".

## M-Tronic

### Basisinformatie

De M-Tronic regelt de benzinehoeveelheid en het ontstekingstijdstip voor alle bedrijfsomstandigheden elektronisch.

De M-Tronic staat voor gemakkelijk, snel starten. De motor wordt onafhankelijk van de klimatologische omstandigheden en temperaturen van de motor in de stand Start ▲ gestart. De stand Start ▲ kan na het starten zolang ingeschakeld blijven tot de motor gelijkmatig ronddraait.

De M-Tronic zorgt steeds voor het optimale motorvermogen, zeer goede acceleratie en automatische aanpassingen aan de gewijzigde omstandigheden.

Daarom zijn wijzigingen wat betreft de afstelling van de carburateur niet nodig – de carburateur is niet voorzien van stelschroeven.

Als onder extreem gewijzigde gebruiksomstandigheden de motor niet mooi draait en het gebruikelijke vermogen van de motor niet meer wordt gerealiseerd, contact opnemen met een STIHL dealer.

STIHL adviseert onderhouds- en reparatiewerkzaamheden alleen door de STIHL dealer te laten uitvoeren.

## Gebruik in de winter

### Bij temperaturen beneden +10 °C

#### Carburateur voorverwarmen

Door het omzetten van een schuif wordt naast koude lucht, ook warme lucht rondom de cilinder aangezogen die ijsvorming in de carburateur voorkomt.

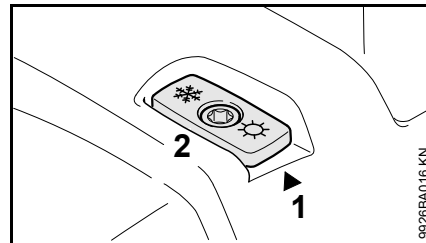

Een pijl op de kap (1) laat de stand van de schuif (2) voor de zomer- of winterstand zien. Betekenis van de symbolen:

- Symbool "zon" = zomerstand
- Symbool "sneeuwvlok" = winterstand

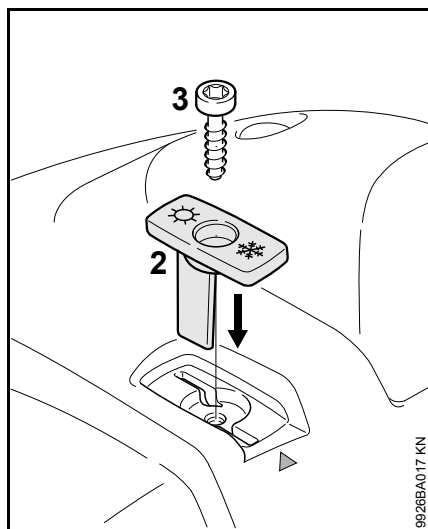

- Bout (3) op de schuif losdraaien en wegnemen
- Schuif (2) uit de kap trekken
- Schuif (2) vanuit de zomerstand in de winterstand draaien en weer aanbrengen
- Bout (3) door de schuif heen in de kap draaien

### Bij temperaturen tussen +10 °C en +20 °C

Het apparaat kan bij deze temperaturen normaal gesproken worden gebruikt met de schuif (2) in de zomerstand. De stand van de schuif indien nodig omzetten.

### Bij temperaturen boven +20 °C

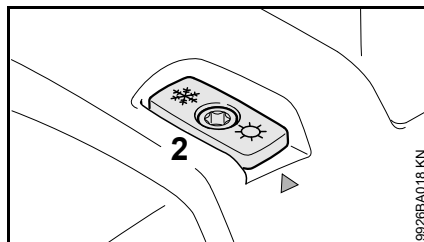

- Schuif (2) beslist weer in de zomerstand plaatsen



Bij temperaturen boven +20 °C niet in de winterstand werken, omdat dan de kans op motorstoringen door oververhitting aanwezig zou zijn!

### Bij temperaturen beneden -10 °C

Bij extreem winterse omstandigheden met de volgende voorwaarden

- Bij temperaturen beneden -10 °C
- Poeder- of stuifsnieuw

wordt het gebruik van de "afdekplaatset" geadviseerd, die leverbaar is als speciaal toebehoren.

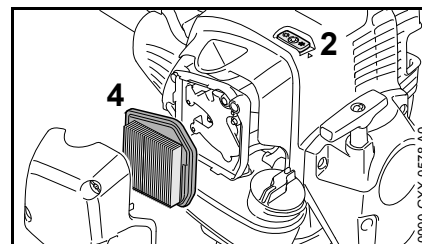

Tot de "afdekplaatset" behoren de volgende onderdelen voor het ombouwen van het motorapparaat:

- 4 Filterelement uitgevoerd als kunststof weefsel voor het luchtfilter
- Bijlage, waarin de ombouw van het apparaat wordt beschreven

Na het inbouwen van de afdekplaatset:

- Schuif (2) in de winterstand plaatsen

### Bij temperaturen boven -10 °C

- Het motorapparaat weer ombouwen en de onderdelen van de afdekplaatset vervangen door de onderdelen voor de zomerstand

Afhankelijk van de omgevingstemperatuur:

- Schuif (2) in de zomer- of winterstand plaatsen

### Luchtfilter reinigen

- Bevestigingsbouten in het filterdeksel losdraaien
- Filterdeksel lostrekken



- Het grofste vuil aan de binnenzijde van het filterdeksel en rondom het filter (5) verwijderen
- Filter (5) uitkloppen of met perslucht van binnen naar buiten uitblazen

Bij hardnekkige vervuiling of bij aan het filterweefsel vastgeplakt vuil:

- Het filter in schone, niet-ontvlambare reinigingsvloeistof (bijv. warm zeepsop) uitwassen en drogen

Een beschadigd filter moet worden vervangen.

## Bougie

- Bij onvoldoende motorvermogen, slecht starten of onregelmatig stationair toerental eerst de bougie controleren.
- Na ca. 100 bedrijfsuren de bougie vervangen – bij sterk ingebrande elektroden reeds eerder – alleen door STIHL vrijgegeven, ontstoorde bougies gebruiken – zie "Technische gegevens"

### Bougie uitbouwen

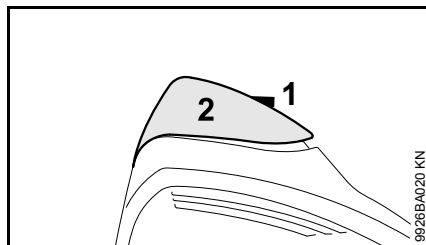

- Bout (1) in de kap (2) zover verdraaien tot de boutkop uit de kap (2) steekt en de kap aan de voorzijde kan worden opgelicht.

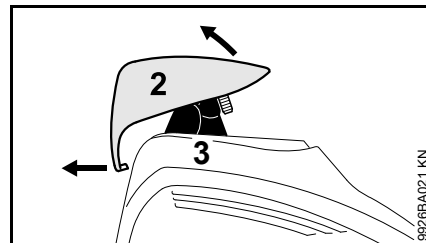

- Kap (2) aan de voorzijde opwippen en voor het ontgrendelen naar achteren schuiven
- Kap neerleggen
- Bougiesteker (3) lostrekken
- De bougie losdraaien

### Bougie controleren

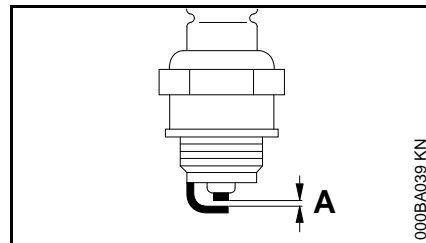

- Vervuilde bougie reinigen
- Elektrodeafstand (A) controleren en zo nodig afstellen, waarde voor elektrodeafstand – zie "Technische gegevens"
- Oorzaken van de vervuiling van de bougie opheffen

Mogelijke oorzaken zijn:

- Te veel motorolie in de benzine
- Vervuild luchtfilter
- Ongunstige bedrijfsomstandigheden

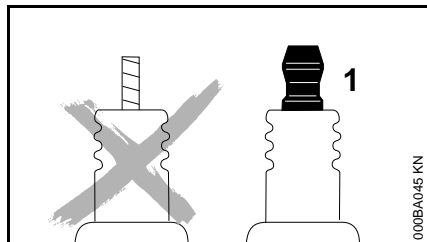

### **! WAARSCHUWING**

Bij een niet vastgedraaide of ontbrekende aansluitmoer (1) kunnen vonken worden gevormd. Als in een licht brandbare of explosieve omgeving wordt gewerkt, kunnen brand of explosies ontstaan. Personen kunnen ernstig letsel oplopen of er kan materiële schade ontstaan.

- Ontstoorde bougies met een vaste aansluitmoer monteren

### **Bougie monteren**

- Bougie in de boring draaien
- Bougiesteker **vast** op de bougie drukken

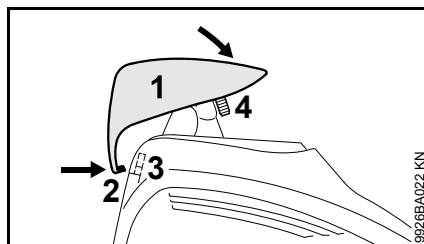

- Kap (1) van achteren en enigszins schuin op de kap plaatsen, hierbij de nok (2) in de opening (3) van de kap drukken.
- Kap aan de voorzijde op de hoofdkap drukken, de bout (4) aanbrengen en vastdraaien

## **Motorkarakteristiek**

Als ondanks een gereinigd luchtfilter en een correcte afstelling van de gaskabel, de motor niet correct draait, kan dit ook te wijten zijn aan de uitlaatdemper.

De uitlaatdemper bij de geautoriseerde dealer op vervuiling (koolaanslag) laten controleren!

STIHL adviseert onderhouds- en reparatiewerkzaamheden alleen door de STIHL dealer te laten uitvoeren.

## Aandrijfmechanisme smeren

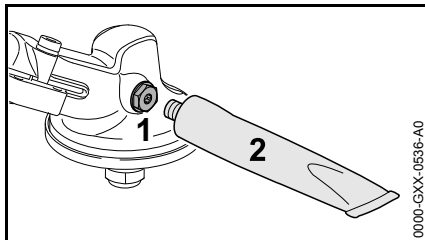

Het tandwielvet elke 25 bedrijfsuren controleren en indien nodig smeren:

- Afsluitplug (1) losdraaien
- Als er aan de binnenzijde van de afsluitplug (1) geen vet zichtbaar is: tube (2) met STIHL tandwielvet (speciaal toebehoren) in de boring schroeven
- Maximaal 5 g (1/5 oz.) tandwielvet uit de tube (2) in de aandrijfkop/het aandrijfmechanisme drukken



**LET OP**

De aandrijfkop/het aandrijfmechanisme niet geheel met vet vullen.

- Tube (2) losdraaien
- De afsluitplug (1) aanbrengen en vastdraaien

## Flexibele as smeren

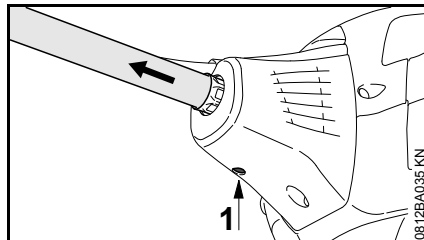

- De vetvulling regelmatig en circa elke 25 bedrijfsuren controleren
- Bout (1) op de motor losdraaien
- Flexibele as lostrekken

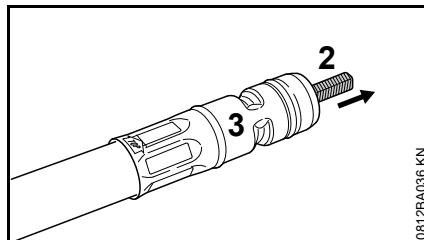

- De askern (2) uit de beschermmantel (3) trekken en de montagestand aftekenen
- De askern insmeren met STIHL multipurpose vet (speciaal toebehoren), hierbij niet te veel vet aanbrengen



**LET OP**

Een blauw aangelopen as moet worden vervangen.

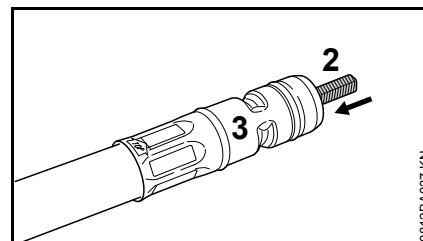

- Askern (2) in de beschermmantel (3) schuiven, hierbij de kern van de as ten opzichte van de oorspronkelijke montagestand 180° verdraaid tot aan de aanslag in de koppeling schuiven

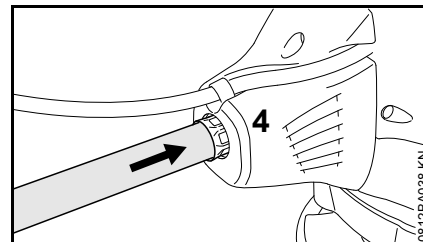

- De flexibele as tot aan de aanslag in de koppeling (4) op de motor steken, hierbij de as heen en weer draaien

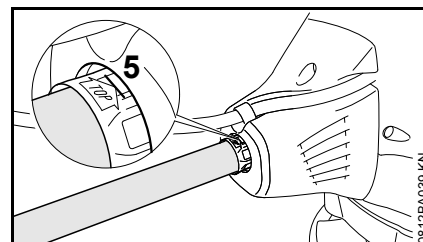

- De flexibele as zo uitlijnen dat het kenmerk "Top" boven staat

Correct aangebracht moet de lijn (5 = pijlpunt) gelijkliggen met de rand van de afdekkap.

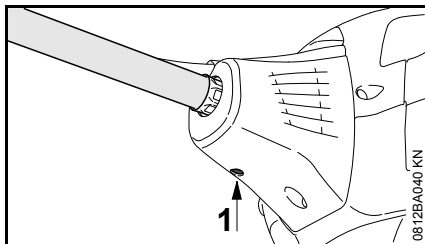

- Bout (1) op de motor vastdraaien

## Apparaat opslaan

Bij buitengebruikstelling vanaf ca. 3 maanden

- De benzinetank op een goed geventileerde plaats aftappen en reinigen
- De brandstof volgens de voorschriften en milieuwetgeving opslaan
- De motor laten draaien tot hij uit zichzelf afslaat, als dit wordt nagelaten kunnen de carburateurmembranen vastplakken!
- Snijgarnituur demonteren, schoonmaken en controleren. Metalen snijgarnituren insmeren met conserveringsolie.
- Het apparaat grondig reinigen
- Het apparaat op een droge en veilige plaats opbergen – tegen gebruik door onbevoegden (bijv. kinderen) beschermen

## Metalen snijgarnituren slijpen

- Snijgarnituren bij een geringe slijtage met een aanscherpvlj (speciaal toebehoren) – bij sterke slijtage en groeven, met behulp van een slijpparaat slijpen of dit door een geautoriseerde dealer laten uitvoeren – STIHL adviseert de STIHL dealer
- Regelmatig slijpen, weinig materiaal wegnemen: voor het gebruikelijke aanscherpen zijn meestal twee tot drie vijlstreken voldoende

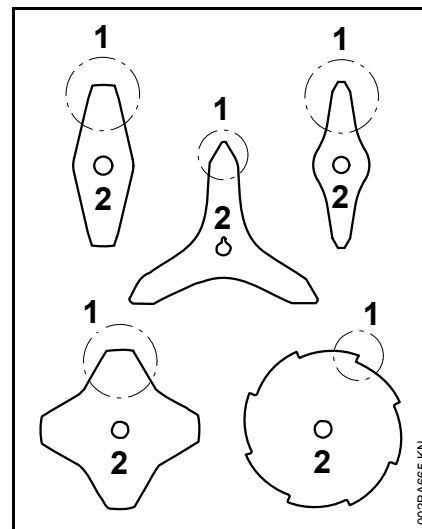

- Mesvleugel (1) gelijkmatig slijpen – de omtrek van het hart (2) niet wijzigen

Meer aanwijzingen met betrekking tot het slijpen staan op de verpakking van het snijgarnituur. Daarom de verpakking bewaren.

## Uitbalanceren

- Ca. 5-maal aanscherpen, hierna het snijgarnituur met behulp van het STIHL balanceerapparaat (speciaal toebehoren) op onbalans controleren en uitbalanceren of dit door een geautoriseerde dealer laten uitvoeren – STIHL adviseert de STIHL dealer

## Onderhoud maaikop

### Motorapparaat neerleggen

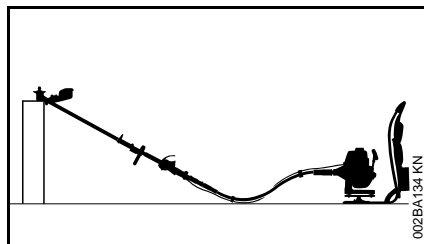

- Motor afzetten
- Het motorapparaat zo neerleggen dat de koppeling voor het snijgarnituur naar boven is gericht

### Maaidraad vervangen

Voor het vervangen van de maaidraad de maaikop beslist op slijtage controleren.

#### **! WAARSCHUWING**

Als er sterke slijtagesporen zichtbaar zijn, moet de maaikop compleet worden vervangen.

De maaidraden worden in het vervolg kortweg "draden" genoemd.

Tot de leveringsomvang van de maaikop behoort een handleiding met afbeeldingen die laat zien hoe de draden worden vervangen. Daarom de handleiding voor de maaikop goed bewaren.

- Indien nodig de maaikop uitbouwen

## Maaidraad bijstellen

### STIHL SuperCut

De draad wordt automatisch op de juiste lengte afgesteld als de draad minimaal **6 cm (2 1/2 inch)** lang is – door het mes op de beschermkap worden te lange draden op de optimale lengte afgesneden.

### STIHL AutoCut

- Het apparaat met draaiende motor boven een grasveld houden – de maaikop moet hierbij draaien
- De maaikop op de grond tippen – de draden worden bijgesteld en door het mes op de beschermkap op de optimale lengte afgesneden

Steeds nadat met de maaikop op de grond wordt getipt wordt de draad bijgesteld. Daarom tijdens de werkzaamheden de maaiprestaties van de maaikop observeren. Als met de maaikop te vaak op de grond wordt getipt, worden ongebruikte stukken van de maaidraad door het mes afgesneden.

De draadlengte wordt alleen bijgesteld als de beide draaduiteinden ten minste nog **2,5 cm (1 inch)** lang zijn.

### STIHL TrimCut

#### **! WAARSCHUWING**

Voor het met de hand bijstellen van de draad de motor beslist afzetten – anders is er **kans op letsel!**

- Het spoelhuis omhoog trekken – linksom draaien – ca. 1/6 slag – tot aan de arrêteerstand – en weer terug laten veren
- De draaduiteinden naar buiten trekken

De procedure indien nodig herhalen tot de beide draaduiteinden het mes in de beschermkap bereiken.

Een draaibeweging van aanslag tot aanslag vergroot de draadlengte met ca. **4 cm (1 1/2 inch)**.

### Maaidraden vervangen

#### STIHL PolyCut

In de maaikop PolyCut kunnen in plaats van messen ook afgekorte draden worden gehaakt.

#### STIHL DuroCut, STIHL PolyCut



#### **WAARSCHUWING**

Voordat de maaikop met de hand wordt voorzien van maaidraad de motor beslist afzetten – anders is er **kans op letsel!**

- De maaikop aan de hand van de meegeleverde handleiding voorzien van de op maat afgekorte draad

### Mes vervangen

#### STIHL PolyCut

Voor het vervangen van de messen de maaikop beslist op slijtage controleren.



#### **WAARSCHUWING**

Als er sterke slijtagesporen zichtbaar zijn, moet de maaikop compleet worden vervangen.

De snijmessen worden in het vervolg kortweg "messen" genoemd.

Tot de leveringsomvang van de maaikop behoort een handleiding met afbeeldingen die laat zien hoe de messen worden vervangen. Daarom de handleiding voor de maaikop goed bewaren.



#### **WAARSCHUWING**

Voordat de maaikop met de hand wordt voorzien van maaidraad de motor beslist afzetten – anders is er **kans op letsel!**

- Maaikop verwijderen
- De messen op die wijze vervangen als afgebeeld in de handleiding
- De maaikop weer monteren

## Onderhouds- en reinigingsvoorschriften

Onderstaande gegevens zijn gebaseerd op normale bedrijfsomstandigheden. Onder zware omstandigheden (veel stofoverlast enz.) en bij langere dagelijkse werktijden dienen de gegeven intervallen navenant te worden verkort.		Voor begin van de werkzaamheden	Na beëindigen van de werkzaamheden, resp. dagelijks	Na elke tankvulling	Wekelijks	Maandelijks	Jaarlijks	Bij storingen	Bij beschadiging	Indien nodig
Complete machine	visuele controle (staat, lekkage)	X		X						
	reinen		X							
	beschadigde onderdelen vervangen	X							X	
Bedieningshandgreep	Werking controleren	X		X						
Luchtfilter, papieren filter	Visuele controle					X		X		
	vervangen <sup>1)</sup>								X	
Luchtfilter, geweven, kunststof filter	Visuele controle					X		X		
	reinen							X		X
	vervangen								X	X
Hand-benzinepomp (indien gemonteerd)	controleren	X								
	laten repareren door geautoriseerde dealer <sup>2)</sup>								X	
Aanzuigmond in de benzinetank	controleren							X		
	vervangen						X		X	X
Benzinetank	reinen							X		X
Carburateur	stationair toerental controleren, het snijgarnituur mag niet meedraaien	X		X						
	Stationair toerental instellen									X
Bougie	elektrodeafstand afstellen							X		
	elke 100 bedrijfsuren vervangen									
Aanzuigopening voor koellucht	Visuele controle		X							
	reinen									X
Uitlaatpoort	koolaanslag verwijderen na 139 bedrijfsuren, vervolgens elke 150 bedrijfsuren door de geautoriseerde dealer <sup>2)</sup>									X

Onderstaande gegevens zijn gebaseerd op normale bedrijfsomstandigheden. Onder zware omstandigheden (veel stofoverlast enz.) en bij langere dagelijkse werktijden dienen de gegeven intervallen navenant te worden verkort.		Voor begin van de werkzaamheden	Na beëindigen van de werkzaamheden, resp. dagelijks	Na elke tankvulling	Wekelijks	Maandelijks	Jaarlijks	Bij storingen	Bij beschadiging	Indien nodig
Bereikbare bouten, schroeven en moeren (behalve stelschroeven)	natrekken									X
Antivibratie-elementen	controleren	X						X		X
	laten vervangen door geautoriseerde dealer <sup>2)</sup>								X	
Snijgarnituur	Visuele controle	X		X						
	vervangen								X	
	op vastzitten controleren	X		X						
Metalen snijgarnituur	slijpen/aanscherpen	X								X
Flexibele as	controleren				X					
	nieuw vet aanbrengen									X
Smearing aandrijfmechanisme (aandrijfkop)	controleren				X					
	bijvullen									X
Veiligheidssticker	vervangen								X	

1) Alleen als het motorvermogen merkbaar afneemt

2) STIHL adviseert de STIHL dealer



## Slijtage minimaliseren en schade voorkomen

Het aanhouden van de voorschriften in deze handleiding voorkomt overmatige slijtage en schade aan het apparaat.

Gebruik, onderhoud en opslag van het apparaat moeten net zo zorgvuldig plaatsvinden als staat beschreven in de handleiding.

De gebruiker is zelf verantwoordelijk voor alle schade die door het niet in acht nemen van de veiligheids-, bedienings- en onderhoudsaanwijzingen wordt veroorzaakt. Dit geldt in het bijzonder voor:

- Niet door STIHL vrijgegeven wijzigingen aan het product
- Het gebruik van gereedschappen of toebehoren die niet voor het apparaat zijn vrijgegeven, niet geschikt of kwalitatief minderwaardig zijn
- Het niet volgens voorschrift gebruikmaken van het apparaat
- Gebruik van het apparaat bij sportmanifestaties of wedstrijden
- Vervolgschade door het blijven gebruiken van het apparaat met defecte onderdelen

### Onderhoudswerkzaamheden

Alle in het hoofdstuk "Onderhouds- en reinigingsvoorschriften" vermelde werkzaamheden moeten regelmatig worden uitgevoerd. Voorzover deze onderhoudswerkzaamheden niet door de gebruiker zelf kunnen worden

uitgevoerd, moeten deze worden overgelaten aan een geautoriseerde dealer.

STIHL adviseert onderhouds- en reparatiewerkzaamheden alleen door de STIHL dealer te laten uitvoeren. De STIHL dealers worden regelmatig geschoold en hebben de beschikking over Technische informatie.

Als deze werkzaamheden niet of onvakkundig worden uitgevoerd kan er schade ontstaan waarvoor de gebruiker zelf verantwoordelijk is. Hiertoe behoren o.a.:

- Schade aan de motor ten gevolge van niet tijdig of niet correct uitgevoerde onderhoudswerkzaamheden (bijv. lucht- en benzinefilter), verkeerde carburateurafstelling of onvoldoende reiniging van de koelluchtgeleiding (inlaatsleuven, cilinderribben)
- Corrosie- en andere vervolgschade ten gevolge van onjuiste opslag
- Schade aan het apparaat ten gevolge van gebruik van kwalitatief minderwaardige onderdelen

### Aan slijtage blootstaande onderdelen

Sommige onderdelen van het motorapparaat staan ook bij gebruik volgens de voorschriften aan normale slijtage bloot en moeten, afhankelijk van de toepassing en de gebruiksduur, tijdig worden vervangen. Hiertoe behoren o.a.:

- Snijgarnituren (alle typen)
- Bevestigingsdelen voor snijgarnituren (draaischotels, moeren, enz.)
- Beschermkap snijgarnituur
- Koppeling
- Filter (voor lucht, benzine)
- Startmechanisme
- Bougie
- Antivibratie-elementen

## Belangrijke componenten

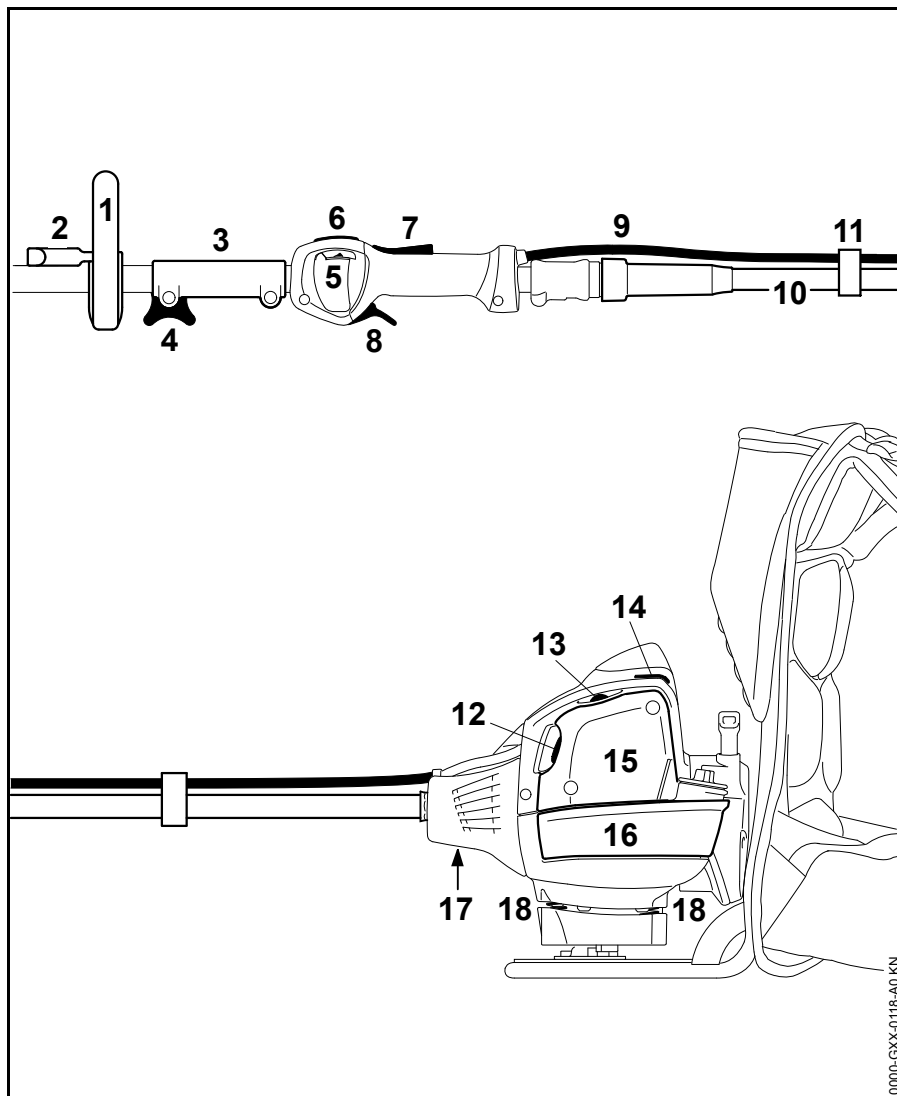

0000-GXX-0118-A0 KN

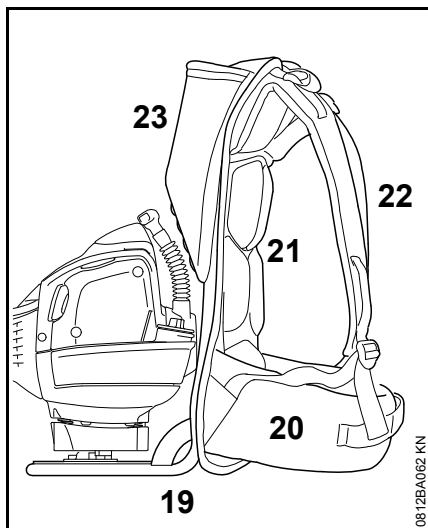

- 19 Draagstel
- 20 Heupgordel
- 21 Rugkussen
- 22 Draagriem
- 23 Tasje voor toebehoren

00112BA062 KN

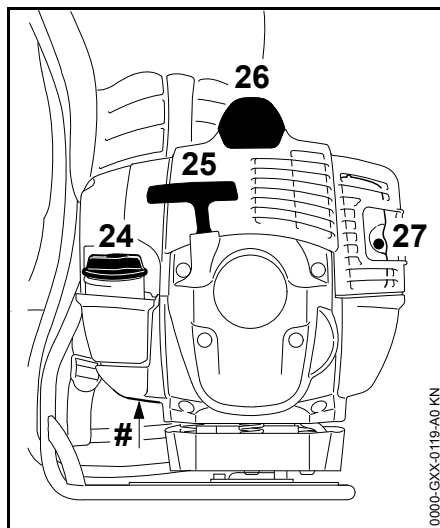

- 24 Tankdop
- 25 Starthandgreep
- 26 Bougiesteker
- 27 Uitlaatdemper
- # Machinenummer

0000-GXX-0119-A0 KN

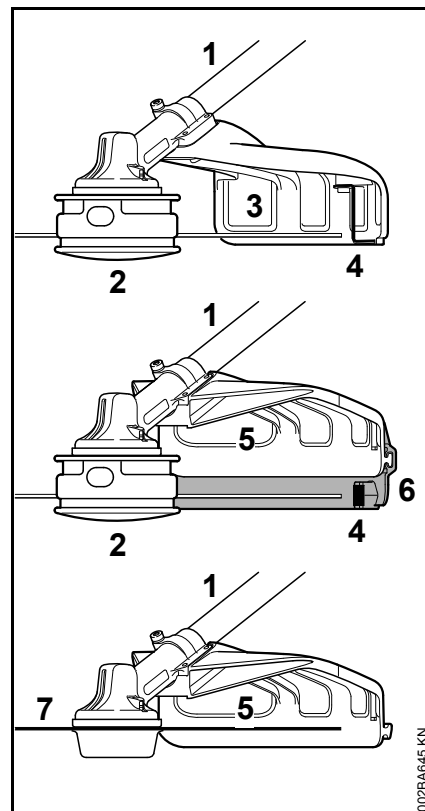

- 1 Steel/maaiboom
- 2 Maaikop
- 3 Beschermkap (alleen voor maaikoppen)
- 4 Mes
- 5 Beschermkap (voor alle maaigarnituren)
- 6 Schort
- 7 Metalen maaigarnituur

002BA645 KN

## Technische gegevens

### Motor

STIHL eencilinder-tweetaktmotor

Cilinderinhoud:	45,6 cm <sup>3</sup>
Boring:	44 mm
Slag:	30 mm
Vermogen volgens ISO 8893:	2,2 kW (3,0 pk) bij 9500 1/min
Stationair toerental volgens ISO 11806:	2700 1/min +/- 50 1/min
Afregeltoerental (nominale waarde):	10.500 1/min
Max.toerental van de uitgaande as (snijgarnituur)	7930 1/min

### Ontstekingsysteem

Elektronisch geregelde magneetontsteking

Bougie (ontstoord):	NGK CMR 6 H, Bosch USR 4 AC
Elektrodeafstand:	0,5 mm

### Brandstofsysteem

Onafhankelijk van de stand werkende membraancarburateur met geïntegreerde benzinepomp

Inhoud benzinetank: 750 cm<sup>3</sup> (0,75 l)

### Gewicht

Zonder benzine, zonder snijgarnituur en beschermkap 11,4 kg

### Totale lengte

Zonder snijgarnituur: 2800 mm

### Uitvoeringskenmerken

T	Deelbare steel
C	Comfortuitrusting
E	ErgoStart
F	Elektrostart
M	M-Tronic

### Geluids- en trillingswaarden

Gedetailleerde gegevens m.b.t. de arbo-wetgeving voor wat betreft trillingen 2002/44/EG, zie [www.stihl.com/vib](http://www.stihl.com/vib)

### Geluidrukniveau $L_{peq}$ volgens ISO 22868

Met maaikop	100 dB(A)
Met metalen maaigarnituur	99 dB(A)

### Geluidvermogensniveau $L_w$ volgens ISO 22868

Met maaikop	112 dB(A)
Met metalen maaigarnituur	112 dB(A)

### Trillingswaarde $a_{hv,eq}$ volgens ISO 22867

	Hand-greep links	Hand-greep rechts
Met maaikop	3,6 m/s <sup>2</sup>	3,5 m/s <sup>2</sup>
Met metalen maaigarnituur	2,0 m/s <sup>2</sup>	2,0 m/s <sup>2</sup>

Voor het geluidrukniveau en het geluidvermogensniveau bedraagt de K-factor volgens RL 2006/42/EG = 2,5 dB(A); voor de trillingswaarde bedraagt de K-factor volgens RL 2006/42/EG = 2,0 m/s<sup>2</sup>.

### REACH

REACH staat voor een EG voorschrift voor de registratie, classificatie en vrijgave van chemicaliën.

Informatie met betrekking tot het voldoen aan het REACH voorschrift (EG) nr. 1907/2006 zie [www.stihl.com/reach](http://www.stihl.com/reach)

## Reparatierichtlijnen

Door de gebruiker van dit apparaat mogen alleen die onderhouds- en reinigingswerkzaamheden worden uitgevoerd die in deze handleiding staan beschreven. Verdergaande reparaties mogen alleen door geautoriseerde dealers worden uitgevoerd.

STIHL adviseert onderhouds- en reparatiewerkzaamheden alleen door de STIHL dealer te laten uitvoeren. De STIHL dealers worden regelmatig geschoold en hebben de beschikking over Technische informatie.

Bij reparatiewerkzaamheden alleen onderdelen inbouwen die door STIHL voor dit apparaat zijn vrijgegeven of technisch gelijkwaardige onderdelen. Alleen hoogwaardige onderdelen monteren. Als dit wordt nagelaten is er kans op ongelukken of schade aan de apparaat.

STIHL adviseert originele STIHL onderdelen te monteren.

Originele STIHL onderdelen zijn te herkennen aan het STIHL onderdeelnummer, aan het logo **STIHL** en, indien aanwezig, aan het STIHL onderdeellogo  (op kleine onderdelen kan dit logo ook als enig teken voorkomen.).

## Milieuverantwoord afvoeren

Bij het milieuvriendelijk verwerken moeten de nationale voorschriften met betrekking tot afvalstoffen in acht worden genomen.

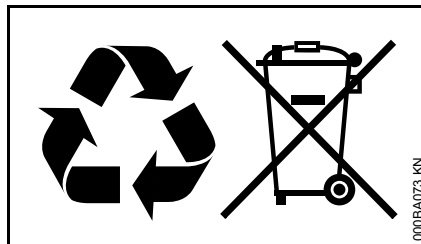

STIHL producten behoren niet bij het huisvuil. STIHL producten, accu's, toebehoren en verpakking moeten worden ingeleverd voor een milieuvriendelijke recycling.

Actuele informatie betreffende het milieuvriendelijk verwerken van accu's is verkrijgbaar bij de STIHL dealer.

## EU-conformiteitsverklaring

ANDREAS STIHL AG & Co. KG  
Badstr. 115  
71336 Waiblingen

Duitsland

verklaart als enige verantwoordelijke, dat

Constructie:	Motorzeis
Fabrieksmerk:	STIHL
Type:	FR 460 TC-EFM
Serie-identificatie:	4147
Cilinderinhoud	45,6 cm <sup>3</sup>

voldoen aan de betreffende bepalingen van de richtlijnen 2006/42/EG, 2014/30/EU en 2000/14/EG en in overeenstemming met de ten tijde van de productiedatum geldende versies van de volgende normen zijn ontwikkeld en geproduceerd:

EN ISO 11806-2, EN 55012,  
EN 61000-6-1

Voor het bepalen van het gemeten en het gegarandeerde geluidvermogensniveau werd volgens richtlijn 2000/14/EG, bijlage V, onder toepassing van de norm ISO 10884, gehandeld.

### Gemeten geluidvermogensniveau

FR 460 TC-EFM: 112 dB(A)

### Gegarandeerd geluidvermogensniveau

FR 460 TC-EFM: 114 dB(A)

Bewaren van technische documentatie:

ANDREAS STIHL AG & Co. KG  
Produktzulassung

Het productiejaar en het  
machinenummer staan vermeld op het  
apparaat.

Waiblingen, 28.10.2016

ANDREAS STIHL AG & Co. KG

Bij volmacht

A handwritten signature in black ink, reading "Thomas Elsner". The signature is written in a cursive style with a large initial 'T' and 'E'.

Thomas Elsner

Hoofd productmanagement en services

The CE mark, consisting of the letters 'C' and 'E' in a bold, sans-serif font, positioned side-by-side.