

INLEIDING

Geachte lezer,
Wij danken u hartelijk voor de aankoop van deze Honda motorhakkfrees.

Deze handleiding bevat een volledige beschrijving van uw nieuwe machine met instructies voor gebruik en onderhoud.

De techniek staat niet stil en Honda verbetert haar machines dan ook voortdurend. Het kan dus voorkomen dat de eigenschappen en technische gegevens in deze handleiding enigszins afwijken van uw machine. Honda kan zich helaas niet verplichten, haar klanten van eventuele wijzigingen van te voren op de hoogte te stellen of aanvullende gegevens te publiceren. Mocht u na het lezen van deze handleiding vragen hebben of bij het in gebruik nemen van uw machine problemen ondervinden dan zal het uw Honda-dealer een genoegen zijn, u nadere inlichtingen dan wel hulp te verschaffen. Berg deze handleiding zorgvuldig op maar toch zo, dat u deze gemakkelijk kunt raadplegen.

Lees voorts aandachtig de garantiebepalingen. Een garantiebewijs wordt niet meegeleverd omdat u dat van uw dealer krijgt.

Honda kan helaas niet toestaan, dat deze handleiding geheel of gedeeltelijk zonder haar schriftelijke toestemming op enigerlei wijze wordt veevoudigd.

VEILIGHEIDSVOORSCHRIFTEN

Het is in uw eigen belang, de paragrafen voorafgegaan door de onderstaande grafische symbolen aandachtig te lezen:

WAARSCHUWING :

Worden de hierin vervatte instructies niet opgevolgd dan bestaat gevaar voor ernstig lichamelijk letsel of dodelijk ongeval.

VOORZICHTIG:

• Worden de hierin vervatte instructies niet opgevolgd dan bestaat gevaar van ernstig lichamelijk letsel of ernstige schade aan de machine.

NOTE: Nuttige wenk(en).

Het model van de machine wordt vermeld op de "kenplaat" en bestaat uit een serie letters en cijfers (zie blz 3).

 _____
Noteer hier het serienummer van de machine

Noteer hier het model van de machine

HONDA
POWER EQUIPMENT

GEBRUIKERSHANDLEIDING

Oorspronkelijke gebruiksaanwijzing

FG205

Motorhakkfrees

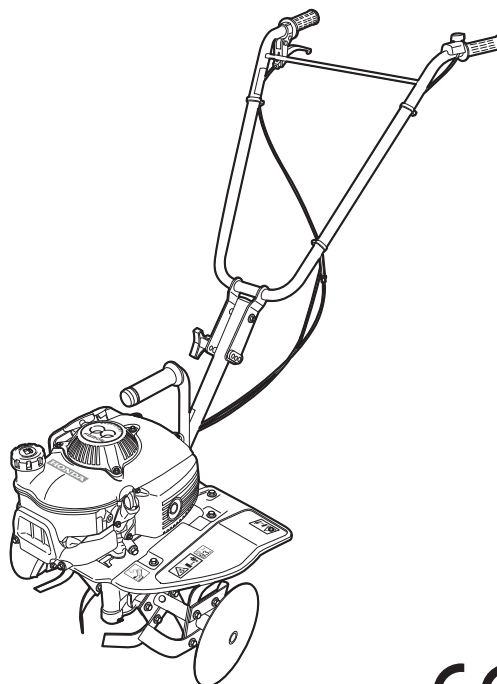

CE

INHOUDSOPGAVE

Inleiding	1
Veiligheidsvoorschriften	2
Veiligheidsstickers	3
Identificatie van de machine	3
Algemeen overzicht	3
Vorbereidingen tot het in bedrijf nemen	4
Motor starten	5
Raadgevingen	5
Onderhoud	6
Storingzoeken	8
Vervoer en opslag	8
Nuttige informatie	9
Technische gegevens	10
Adressen van Honda-importeurs	11
EU-Conformiteitsverklaring	12

NEDERLANDS

VEILIGHEIDSVOORSCHRIFTEN

Het is in uw eigen belang, de paragrafen voorafgegaan door de onderstaande grafische symbolen aandachtig te lezen:

WAARSCHUWING :

Worden de hierin vervatte instructies niet opgevolgd dan bestaat gevaar voor ernstig lichamelijk letsel of dodelijk ongeval.

VOORZICHTIG:

• *Worden de hierin vervatte instructies niet opgevolgd dan bestaat gevaar van ernstig lichamelijk letsel of ernstige schade aan de machine.*

NB: Nuttige wenk(en).



Dit symbool maant u tot voorzichtigheid bij het uitvoeren van bepaalde werkzaamheden. Raadpleeg de veiligheidsvoorschriften in de volgende pagina's en de onderstaande, omkaderde risicocode.

VOORSCHRIFTEN EN AANBEVELINGEN

- A1.** Lees de voorschriften in de gebruikershandleiding. Maak u vertrouwd met de werking en de bediening van de motorhakkfrees voor u ermee aan het werk gaat. Het is vooral noodzakelijk, te weten hoe u de werktuigen en de motor snel kunt uitschakelen.
- A2.** Gebruik de machine uitsluitend voor het beoogde doel, d.w.z. het omploegen van de bovenste grondlaag. Elk ander gebruik is hetzij gevaarlijk voor uzelf of schadelijk voor de machine.
- A3.** Deze Motorhakkfrees is ontworpen en uitgevoerd in overeenstemming met de geldende Europese veiligheidsnormen. Het is in het belang van uw eigen veiligheid, de eigenschappen van de machine niet te wijzigen en uitsluitend de werktuigen of hulpstukken te monteren die door de fabrikant worden aanbevolen.
- A4.** Kinderen of met het gebruik onbekende personen mogen de machine in geen geval gebruiken. Het gebruik van deze machine door personen onder een bepaalde leeftijd kan bij de wet verboden zijn.
- A5.** Gebruik de Motorhakkfrees niet:
- Wanneer anderen - en zeer zeker kinderen - of dieren zich in de nabijheid bevinden.
 - Bij gebruik van slaapverwekkende geneesmiddelen en roesverwekkende stoffen dan wel vloeistoffen.
 - Zonder de spatborden en steenschilden.
 - Op hellingen groter dan 10° (17%).
- A6.** De gebruiker is persoonlijk verantwoordelijk voor het inschatten van gevaren en de te nemen voorzorgen, in het bijzonder op hellingen, geaccidenteerde terrein of op gladde en rulle grond.
- A7.** Bedenk dat de eigenaar of gebruiker aansprakelijk is voor letsel en schade aan derden.

VOORBEREIDINGEN

- B1.** Controleer de Motorhakkfrees voor u ermee aan het werk gaat. Dit voorkomt ongevallen en schade.
- B2.** Controleer of alle bouten en moeren goed zijn aangehaald.
- B3. OPGEPAST, GEVAAR !** Benzine is uiterst brandgevaarlijk.
- Bewaar benzine in de geeïgde metalen of kunststof Jerrycans.
 - Vul de machine uitsluitend na in de buitenlucht en bij uitgeschakelde motor. Niet roken tijdens het navullen.
 - Neem nooit de dop van de benzinetank bij draaiende of hete motor.
 - Bij gemorste benzine: Machine niet starten en zolang elders parkeren. Niet roken, geen vuur maken. Wachten tot alle benzine verdamp is.
 - Draai de dop na vullen stevig op de benzinetank én de Jerrycan.
 - Zet de gashendel na gebruik in de stand "0" (Stop) en sluit de benzinekraan.
- B4.** Draag geen losse kleding; draag stevige schoenen met antislipzolen.
- B5.** Verwijder losse stenen, ijzerdraad, stukken ijzer en andere harde voorwerpen van het terrein.

GEBRUIK

- C1.** Houd u bij het starten aan de veiligheidsvoorschriften en blijf met de voeten uit de buurt van de freesmessen.
- C2.** Laat de motor niet draaien in een afgesloten ruimte. De uitlaatgassen bevatten koolmonoxide, een levensgevaarlijk gas. Zorg voor voldoende ventilatie.
- C3.** Bij het werken op een helling mag de benzinetank slechts gedeeltelijk gevuld worden om overlopen te voorkomen.
- C4.** In de onderstaande gevallen moet de motor worden uitgeschakeld en de bougiekabel van de bougie worden genomen:
- Voor er werkzaamheden aan de freesmessen worden uitgevoerd.
 - Voor u de machine reinigt, inspecteert, nastelt of repareert.
 - Nadat de freesmessen een hard hebben geraakt. Controleer de machine op beschadiging. Verricht de nodige reparaties voor u de machine opnieuw gebruikt.
 - Wanneer de machine abnormaal trilt moet de oorzaak daarvan terstond worden opgespoord en geëlimineerd.
- C5.** Schakel in de onderstaande gevallen de motor uit:
- Wanneer u de machine zonder toezicht achter moet laten.
 - Voor u de machine met benzine navult.
- C6.** Wees voorzichtig op hellingen. Werk altijd dwars op een helling, nooit klimmend of dalend.
- C7.** Wanneer de freesmessen worden ingeschakeld mag er zich niemand voor of in de nabijheid van de machine bevinden. Houd stuurboom stevig vast; deze heeft bij het inhalen van de koppeling de neiging, omhoog te komen. Let vooral bijzonder goed op bij achteruitrijden.
- C8.** Blijf te allen tijde op een veilige afstand van de freesmessen: deze wordt aangegeven door de stuurboom.
- C9.** Stel de motor nooit af op een te hoog toerental.
- C10.** Gebruik de machine uitsluitend bij daglicht of voldoende kunstlicht.
- C11.** Bij het gebruik van de machine op hellingen moeten omstanders op een afstand van 20 meter worden gehouden. De gebruiker zelf moet te allen tijde aan de stuurboom blijven.
- C12.** Bij gebruik op hard of steenachtig terrein moet bijzonder goed worden opgelet aangezien de machine de neiging heeft, minder stabiel te worden.
- C13.** Als u andere accessoires gebruikt, dan die worden aanbevolen in deze handleiding, dan kan dit leiden tot schade aan uw Motorhakkfrees die niet onder de garantie valt. Het gebruik van hulpstukken of werktuigen die aan deze eisen niet voldoen kan gevaarlijk zijn.

ONDERHOUD EN OPSLAG

- D1.** Draag bij het monteren/demonteren van de freesmessen stevige werkhandschoenen.
- D2.** Gebruik de machine niet met versleten of beschadigde onderdelen. Vervang ze en repareer ze in geen geval Gebruik uitsluitend merkonderdelen. Merkvreemde onderdelen kunnen de machine beschadigen en uw persoonlijke veiligheid in gevaar brengen. Laat een eventueel beschadigde uitlaatdemper terstond vervangen.
- D3.** Voorkom brand en laat de motor afkoelen voor u de machine opbergt.
- D4.** Maak de machine en in het bijzonder de motor wanneer deze is afgekoeld schoon voor u de machine opbergt.
- D5.** Ledig de benzinetank uitsluitend in de buitenlucht en bij koude motor.
- D6.** Berg de machine op in een droge omgeving. De machine niet opbergen met benzine in de tank; vonken, vlammen of hitte kunnen de benzinedampen tot ontbranding brengen. Breng de machine pas naar binnen wanneer de motor volledig is afgekoeld.
- D7.** Schakel de motor uit, wanneer de Motorhakkfrees vervoerd moet worden. Draag stevige werkhandschoenen en houd de machine in evenwicht.
- D8.** Controleer alle bouten en moeren en haal ze zonnodig aan. Regelmatig onderhoud is van essentieel belang voor uw persoonlijke veiligheid en de blijvend goede staat van de machine.
- D9.** Monteer de transportwielen en gebruik een laadbrug om de machine in een auto of een aanhangwagen te laden.

VEILIGHEIDSTICKERS

Bij het gebruik van uw Motorhaksfrees moet u de nodige voorzichtigheid betrachten. Waar nodig zijn op de machine stickers met gevarensymbolen aangebracht. Ze zijn hieronder afgebeeld, tezamen met een korte verklaring. Stickers als deze zijn een wezenlijk onderdeel van uw machine. Bij loslaten of slijten dient u bij uw dealer nieuwe aan te schaffen en deze op de machine te bevestigen. Voorts is het in uw belang, de veiligheidsvoorschriften in het begin van deze handleiding aandachtig door te nemen (zie Blz 2).



- [1] **OPGELET:** handleiding lezen voor u de Motorhaksfrees voor de eerste maal gebruikt.
- [2] **OPGELET:** Roterende messen, handen en voeten uit de buurt houden.
- [3] **OPGELET:** de uitlaatgassen bevatten koolmonoxide, een giftig gas. Laat de motor niet draaien in een afgesloten ruimte waar de uitlaatgassen een levensgevaarlijke concentratie kunnen bereiken. Zorg voor voldoende ventilatie.
- [4] De uitlaatgassen van de motor bevatten giftig koolmonoxidegas. Laat demotor niet draaien in een omsloten ruimte.
- [5] Benzine is uiterst brandbaar en explosief. Zet de motor uit en laat deze afkoelen voordat u brandstof bijvult.
- [6] Laat de motor afkoelen voor u de generator binnen opbergt.

IDENTIFICATIE VAN DE MACHINE

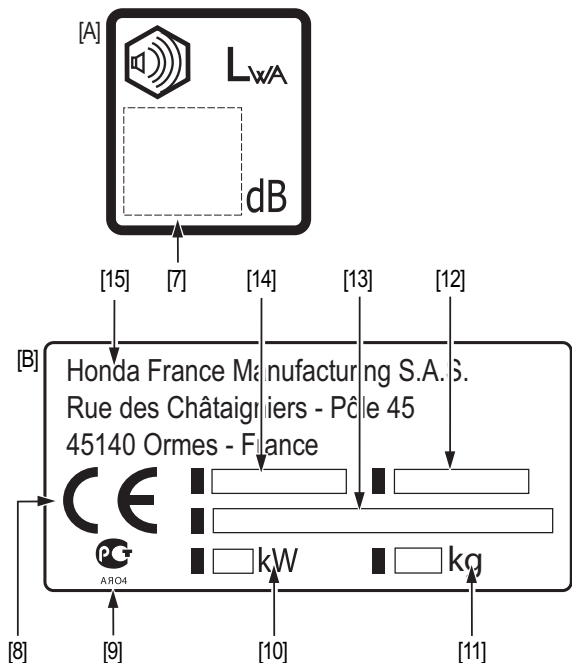

- [7] Geluidsvermogeniveau volgens de richtlijn 2000/14/EC, 2005/88/EC
- [8] EG-merkteken, volgens de richtlijn 98/37/EC, 2000/14/EC, 2004/108/EC, 2005/88/EC, 2006/42/EC
- [9] Conformiteitsmarkering Russisch
- [10] Nominaal vermogen in kW
- [11] Gewicht in kilogrammen
- [12] Bouwjaar
- [13] Serienummer
- [14] Model - Type
- [15] Naam en adres fabrikant

ALGEMEEN OVERZICHT

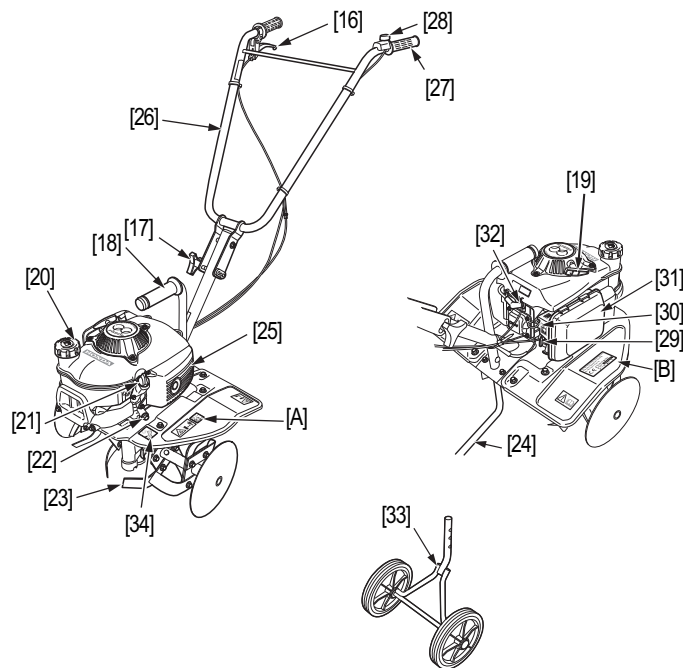

ONDERDELEN

ONDERDEEL	FUNCTIES
[16] Gashandle/koppeling	Regeling motortoerental, inschakeling freesmessen.
[17] Kartelmoer voor bevestiging stuurboom	Losdraaien om stuurboom neer te klappen.
[18] Handgreep	Zodanig aangebracht dat de machine tijdens het dragen in evenwicht blijft.
[19] Startkoord met handgreep	Dient om de motor in te schakelen.
[20] Dop benzinetank	
[21] Dop oliecarter met peilstok	Dient om olie na te vullen en het oliepeil te controleren.
[22] Aftapbout oliecarter	Dient om de olie in het carter af te tappen.
[23] Freesmessen	
[24] Freesstaart	Dient om de freesdiepte in te stellen.
[25] Uitlaatdemper	
[26] Stuurboom	
[27] Handvat	
[28] Aan-/Uitschakelaar	Dient om de motor uit te schakelen.
[29] Benzinekraan	Dient om de benzinetoevoer aan- en af te sluiten.
[30] Choke	Vergemakkelijkt het starten van een koude motor.
[31] Luchtfilter	Beschermt de motor tegen stof.
[32] Bougie	
[33] Transportwielen	Dienen om de machine (met uitgeschakelde motor) te vervoeren.
[34] Vermelding oliestand	

VOORBEREIDINGEN TOT HET IN BEDRIJF NEMEN

⚠ WAARSCHUWING :

Voor het verrichten van deze controles moet de Motorhakfrees op een vlakke, stevige ondergrond worden geplaatst; de motor moet worden uitgeschakeld en de kap moet van de bougie [1] worden genomen.

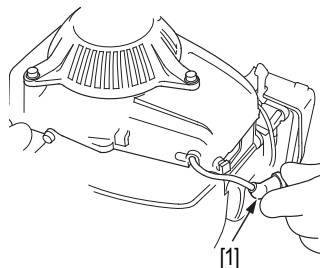

MOTOROLIE

VOORZICHTIG:

• Laat de motor niet draaien met te weinig olie in het carter; dit voorkomt zware schade.

1. Draai de dop [2] van de olietank en veeg de peilstok schoon.
2. Steek daarna de peilstok in het carter [3] en trek deze er uit.
3. Kijk op de peilstok [4] hoe hoog het oliepeil is.
4. Wanneer het oliepeil laag is, moet het carter worden bijgevuld tot de bovenste merkstreep [5].
5. Draai de dop op het oliecarter.

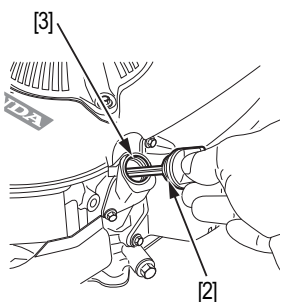

VOORZICHTIG:

• Gebruik de Motorhakfrees nooit met te weinig olie aangezien dit de motor zwaar kan beschadigen. Het verdient aanbeveling een 4-taktmotorolie van Honda of een hoogdetergente motorolie van gelijkwaardige kwaliteit te gebruiken. De viscositeit moet gekozen worden aan de hand van de gemiddelde omgevingstemperatuur.

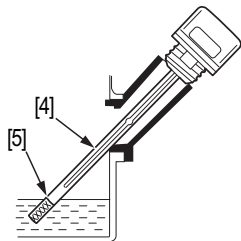

De viscositeit moet gekozen worden aan de hand van de gemiddelde omgevingstemperatuur.

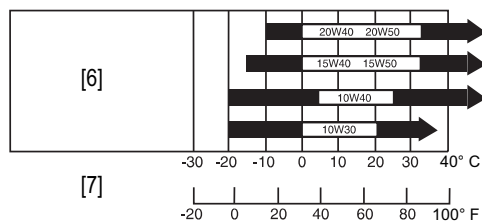

[6] Multy grade

[7] Buiten-temperatuur

VOORZICHTIG:

• Het gebruik van een niet-detergerende olie of een tweetaktmotorolie berokkent zware schade aan de motor.

⚠ WAARSCHUWING :

Gebruik geen freesmesses met een grotere diameter dan 260 mm en een breedte groter dan 510 mm. Benzine is uiterst brandgevaarlijk en kan onder bepaalde omstandigheden ontploffen. Tijdens het navullen met benzine of in de omgeving van de Jerrycans niet roken en niet met open vuur of vonken in de buurt van de motor komen.

De benzinetank niet te ver vullen (niet tot in de tuit van de tank). De tankdop moet na het vullen op de juiste wijzen en volledig worden vastgedraaid.

Start de motor pas wanneer eventueel gemorste benzine volledig verdampt is en eventuele dampen verdreven zijn. Voorkom herhaaldelijk of veelvuldig contact van benzine met de huid en adem geen benzinedampen in.

HOUD BENZINE BUITEN HET BEREIK VAN KINDEREN.

BENZINEPEIL KONTROLEREN

VOORZICHTIG:

- Nooit mengsmering gebruiken.
- Voorkom dat er vuil in de benzinetank komt.
- Geen vervuilde benzine gebruiken (water, stof, enz.) Gebruik geen oude benzine.



Benzinepeil controleren:

1. Draai de tankdop [8] los en controleer het benzinepeil.
2. Vul de tank [9] zonodig na. Het maximumniveau is bereikt wanneer de tank tot aan de lip [10] gevuld is.
3. Draai de dop [8] na het vullen stevig vast.

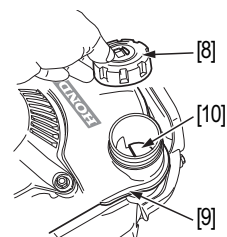

NB: Het gebruik van andere brandstof dan benzine wordt ten sterkste afgeraden aangezien deze het brandstofcircuit kunnen beschadigen.

Inhoud benzinetank: 0,35 l

Gebruik loodvrije benzine (minimum 86 octaan).

VOORZICHTIG:

- Gebruik geen benzine:
 - die vervuild is,
 - die meer dan 30 dagen gestockeerd is,
 - die alcohol bevat (ethanol of methanol),
 - die gemengd is met olie (mengeling voor 2-takt motoren).
- Vermijd dat er water of vuil in de benzinetank kan komen.

NB: Alle beschadigingen of vermogenverliezen die zich voordoen door het gebruik van vervuilde benzine of benzine van slechte kwaliteit vallen niet onder de garantievoorwaarden van de machine.

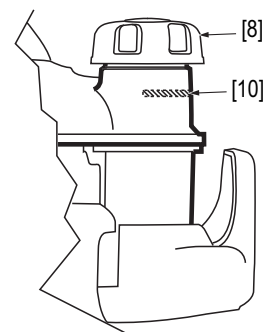

BENZINE MET ALKOHOOL

Wanneer u een benzine/alcoholmengsel wilt gebruiken in een Honda maaier, moet het octaangetal tenminste even hoog zijn als dat, wat wij voorschrijven (86). Er bestaan twee soorten mengsel: het ene bevat ethyl-, het andere methylalcohol. Mengsels van het eerste soort mogen niet meer dan 10% ethylalcohol bevatten. Mengsels van het tweede soort mogen geen methylalcohol (d.w.z. brandspiritus) bevatten als daar geen stabilisators en corrosiewerende stoffen bijgemengd zijn. Zijn deze additieven aanwezig, dan mag het alcoholgehalte niet groter zijn dan 5%.

NB: Schade of vermogensverlies wegens gebruik van benzine/alcoholmengsels worden niet door onze garantie gedekt. Honda kan het gebruik van methylalcohol in de benzine niet aanraden aangezien zijn geschiktheid als brandstof tot nog toe niet is bewezen.

LUCHTFILTER KONTROLEREN

VOORZICHTIG:

- De motor nooit laten draaien zonder luchtfilter aangezien dit voortijdige motorslijtage ten gevolge heeft.

Kontroleer het luchtfilter als volgt:

1. Druk de lippen [11] op het luchtfilterdeksel [12] omlaag en verwijder het deksel.
2. Controleer het filterelement [13] op vervuiling. Is het vuil reinig het dan aan de hand van de procedure beschreven in het hoofdstuk "Onderhoud/ Luchtfilter".
3. Breng het schone filter [13] aan en bevestig het luchtfilterdeksel [12] door de lippen in de sponning van de montageplaat te drukken [14].

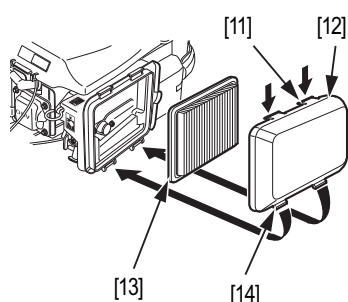

MOTOR STARTEN

MOTOR STARTEN

⚠ WAARSCHUWING :

Bij het starten van de motor de gashandle niet inknijpen. Wanneer de gashandle wordt ingeknepen wordt het motorkoppel op de freesmessen overgebracht wat bij het starten van de motor ongelukken kan veroorzaken.

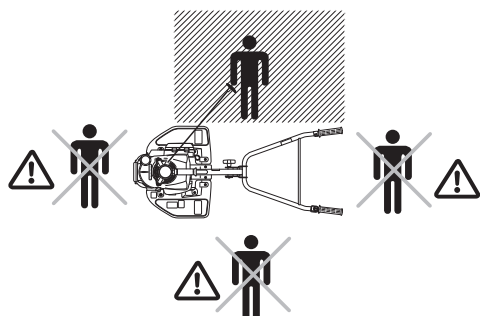

1. De aftapbout van de benzinetank [2] moet vast zijn aangehaald.
2. Open de benzinekraan [1] (horizontaal zetten).
3. Zet de Aan-/Uitschakelaar [3] in de stand "I" (Aan).
4. Trek de choke [4] dicht (volledig uittrekken).

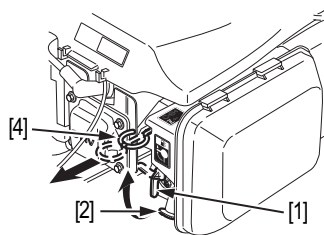

NB: De choke niet gebruiken bij warme motor of warm weer.

5. Trek langzaam aan het startkoord [5] tot u weerstand voelt, geef pas dan een forse ruk aan het starterkoord.

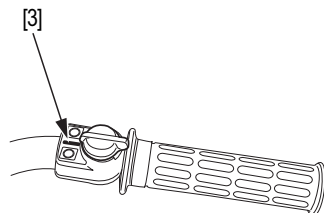

NB: Startkoord niet terug laten springen maar vasthouden en langzaam op laten wikkelen.

6. Open de choke (wanneer deze is uitgetrokken) wanneer de motor voldoende warm is om zonder starter te draaien.
7. Zie het hoofdstuk "Gebruik" voor het uitschakelen van de motor.

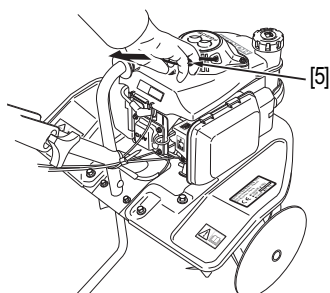

NATTE BOUGIE

Wanneer verscheidene malen aan het startkoord is getrokken en de motor niet start, is deze waarschijnlijk "verzopen".

Bougie droogmaken:

1. Zet de Aan-/Uitschakelaar in de stand "O" (Uit).
2. Draai de bougie los en maak deze droog. Draai de bougie vervolgens handvast aan. Haal de bougie met de bougiesleutel een achtste tot een kwartslag aan zodat deze stevig op de bougie ring wordt getrokken.
3. Start de motor opnieuw zie het hoofdstuk "Motor starten".

RAADGEVINGEN

GEbruik IN DE BERGEN



Bij gebruik van de Motorhakfrees in ijle lucht is het benzinemengsel te rijk, wat de prestaties nadelig beïnvloedt en het brandstofverbruik doet toenemen.

Vervang de sproeier in de carburateur door een kleinere en stel de sproeiernaald na. Wanneer de hoogte boven zeeniveau groter is dan 1 800 meter dan is het beter, de carburateur door de Honda-dealer te laten nastellen.

Maar zelfs wanneer de carburateur vakkundig wordt aangepast neemt het motorvermogen met elke 300 meter hoogteverschil meer af met ongeveer 3,5%. Zonder nastellen van de carburateur is het vermogensverlies niettemin veel groter.

VOORZICHTIG:

- Bij gebruik van de Motorhakfrees op een hoogte boven zeeniveau lager dan die, waarop de carburateur is ingesteld kan oververhitting van de motor en dus schade veroorzaken aangezien de lucht/brandstofverhouding dan te arm is.

GEbruik



1. Druk de stuurboom [6] enigszins omlaag om de voorkant van de Motorhakfrees 6 à 8° [7] op te lichten.
2. Knijp de gashandle in om het motorkoppel op de freesmessen over te brengen. Tracht de machine gedurende het werk onder dezelfde hoek te houden.

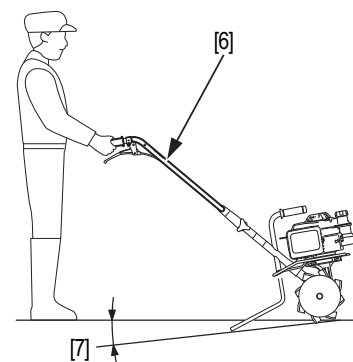

NB: Wanneer de Motorhakfrees te snel gaat, de stuurboom verder naar beneden drukken om de freestaart dieper in de grond te drijven, wat de machine afremt. Druk op de stuurboom tot de gewenste freesdiepte bereikt is. Wanneer de frezen te diep in de grond dringen, de stuurboom wat omhoog laten komen en van links naar rechts bewegen om ze vrij te maken.

3. Om van richting te veranderen drukt u stevig op de stuurboom en zwenkt om de freestaart heen.

VOORZICHTIG:

- Het gebruik van de Motorhakfrees op een steile helling kan de machine doen omkantelen.
- Gebruik de Motorhakfrees nooit 's nachts.
- Controleer voor elk gebruik de Motorhakfrees op zichtbare schade en onvolkomenheden.

GAS-/KOPPELINGSHANDLE

- Wanneer de gashandle [1] wordt ingeknepen neemt het motortoerental toe, waardoor de centrifugaalkoppeling het motorkoppel op de freesmessen overbrengt, die daardoor gaan wentelen.
- Wanneer de gashandle [2] wordt losgelaten neemt het motortoerental af tot stationair waardoor de middelpuntvliedende kracht kleiner wordt, de centrifugaalkoppeling ontkoppelt en de freesmessen niet meer worden aangedreven.

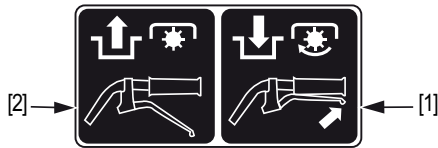
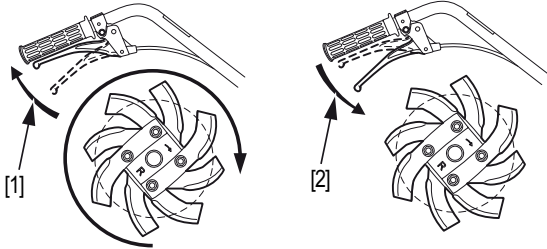

VOORZICHTIG:

- *Knijp de gashandle altijd volledig in. Dit voorkomt het slippen van de koppeling en voortijdige slijtage.*

FREESDIEPTE

De freesdiepte is afhankelijk van de hoogte van de freesstaart. In de meeste gevallen is de goede hoogte stand [4] (in het midden). Wanneer de machine te snel gaat, de frezen niet ver genoeg in de grond doordringen (harde grond) of wanneer de stuurboom voor u te laag is kunt u stand [3] kiezen.

Wanneer de freesmessen te ver in de grond doordringen (rulle grond) of wanneer de stuurboom te laag is kan de staart in stand [5] bevestigd worden.

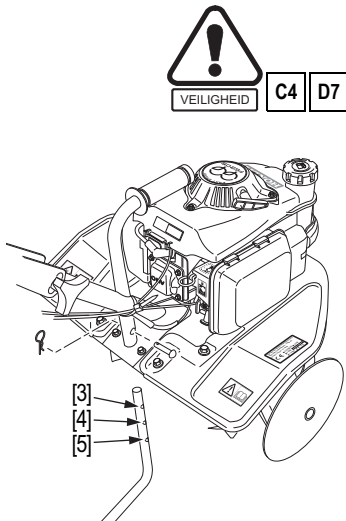

TRANSPORTWIELEN

Monteer de transportwielen [6] om de Motorhakfrees ter plaatse te brengen. Kies het montagegat waarbij de stuurboom gemakkelijk hanteerbaar is.

Transportwielen monteren:

1. Schakel de motor uit en neem de kap van de bougie.
2. Kijk of de dop van de benzinetank en het oliecarter goed gesloten zijn. Druk de machine naar voren tot deze op de neus staat.
3. Verwijder de enkele splitpen [7] en daarna splitpen [8]. Demonteer de freesstaart [9].
4. Monteer de wielen op de benodigde hoogte en zet ze vast met splitpen [8] en de enkele splitpen [7]. Demonteer de wielen en breng de staart aan voor u aan het werk gaat.

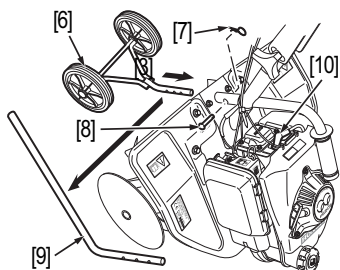

MOTOR EN MOTORHAKFREES UITSCHAKELLEN

1. Laat de gashandle [11] volledig los om de freesmessen te stoppen.
2. Zet de Aan-/Uitschakelaar [12] in de stand "O" om de motor uit te schakelen.
3. Sluit de benzinekraan [13].

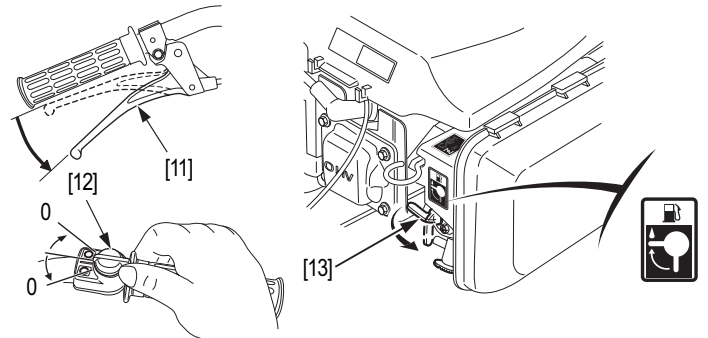

ONDERHOUD

LUCHTFILTER

Bij een vervuild luchtfilter kan de motor niet voldoende lucht aanzuigen. Voor de goede werking van de carburateur moet het luchtfilter regelmatig gereinigd worden.

1. Druk de lippen [14] op het luchtfilterdeksel naar beneden en verwijder het deksel [15].
2. Klop het filter schoon tegen een hard voorwerp of blaas het van binnen naar buiten schoon met perslucht (geen druk hoger dan 2 bar (30 psi) gebruiken).

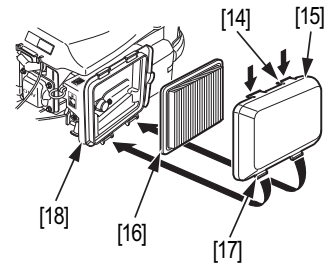

NB: Het luchtfilterelement is papier en mag niet vochtig worden. Niet inoliën. Niet met een borstel reinigen.

3. Veeg het deksel van het luchtfilter [15] en het filterhuis [18] schoon met een vochtige doek.

NB: Pas op dat er geen vuil in de buis naar de carburateur komt.

4. Breng het filterelement [16] en het deksel van het luchtfilter aan [15] en druk de lippen [17] in de sponning van het filterhuis.

MOTOROLIE VERVERSEN

VOORZICHTIG:

- *Bij herhaaldelijk en langdurig contact met de huid kan afgewerkte motorolie huidkanker veroorzaken. Tenzij men dagelijks met afgewerkte olie omgaat is het risico klein, maar het verdient aanbeveling, zich na contact met afgewerkte olie de handen met water en zeep te wassen.*

NB: Bij warme motor verloopt het verversen sneller en is volledig.

1. Draai de vuldop [19] en de aftapbout [20] van het oliecarter.
2. Draai de aftapbout [20] stevig vast.

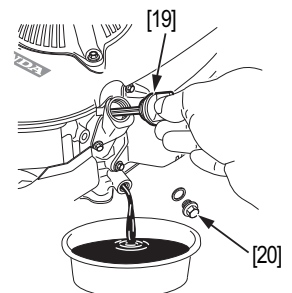

- Vul het carter na met de voorgeschreven hoeveelheid olie (zie Blz 4), controleer het oliepeil [21].
- Wanneer het oliepeil laag is, moet het carter worden bijgevuld tot de bovenste merkstreep [22].
- Draai de dop op het oliecarter.
Inhoud oliecarter: 300 cm³

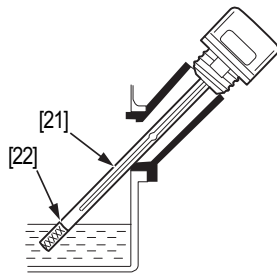

NB: Het afvoeren van afgewerkte olie valt onder de milieuwetgeving. Het beste is, de olie in een afgesloten blik in te leveren bij een inzamelpunt of een garage. Afgewerkte olie mag in geen geval bij het huishoudafval worden gedaan, over de grond uitgestort of in het riool worden gegoten.

BOUGIE

Voorgeschreven bougies: CR4HSB (NGK), U14FSR-UB (DENSO)

VOORZICHTIG:

- Gebruik uitsluitend voorgeschreven bougies. Het gebruik van bougies met een afwijkende warmtegraad kan de motor beschadigen.

WAARSCHUWING :

Als de motor net gedraaid heeft, kan de uitlaatdemper heet zijn. Laat deze dus eerst afkoelen.

- Trek de kap van de bougie [23] en draai met een bougiesleutel [24] de bougie uit de cilinderkop.
- Visuele controle van de bougie: indien de porseleinen isolator gebarsten of beschadigd is, moet de bougie worden vervangen. Maak de bougie schoon met een bougieborstel.
- Meet de afstand tussen de elektroden met een voelmaat. Tik voorzichtig op de massaelektrode [25] om de afstand kleiner te maken. De elektrodenafstand moet: 0,60 - 0,70 mm bedragen.
- Kijk of de bougie nog voldoende afdicht en in goede staat verkeert en schroef de bougie handvast in de cilinderkop.
- Aanhalen met de bougiesleutel tot deze stevig op de bougie is getrokken.

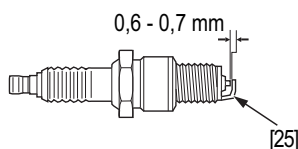
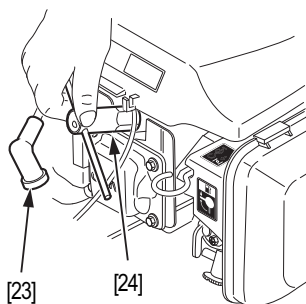

NB: Een nieuwe bougie moet nog een halve slag verder worden vastgetrokken. Gaat het om de oude bougie, dan is een achtste tot een kwartslag voldoende.

VOORZICHTIG:

- Een bougie moet naar behoren worden vastgedraaid. Een onvoldoende aangehaalde bougie kan uitermate heet worden en de motor beschadigen.

SPELING GASHANDLE NASTELLEN

De speling [26] aan het einde van de handle moet tussen 1 en 2 mm bedragen.

- Nastellen: Los de contraoer [27] en stel met de stelmoer [28] de benodigde speling in.
- Houd de stelmoer op zijn plaats en draai er de contraoer [27] tegen vast.

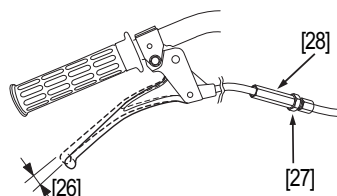

FREESMESSEN CONTROLEREN EN VERVANGEN

WAARSCHUWING :

Draag bij deze werkzaamheden stevige werkhandschoenen.

Kijk of de freesmessen gesleten, verbogen of beschadigd zijn. Vervang de messen zondig.

VOORZICHTIG:

- Gebruik uitsluitend messen van het merk Honda.

- Verwijder de enkele splitpen [29], vervolgens splitpen [30] en daarna de insteekassen [31].
- Zorg ervoor dat de freesmessen juist bevestigd worden.
 - Deze met het teken "R" rechts
 - Deze met het teken "L" links.

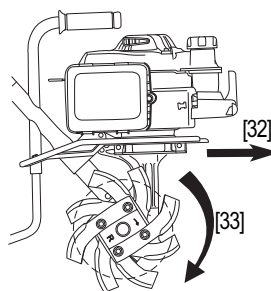

[32] rijrichting Motorhakrees

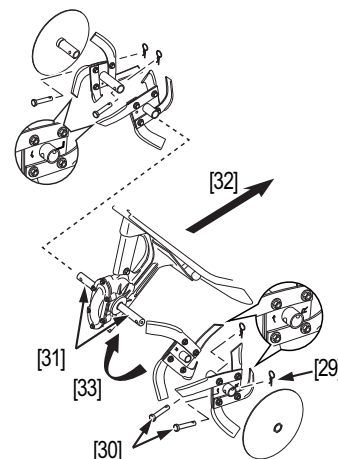

[33] draairichting freesmessen

REINIGEN NA GEBRUIK

VOORZICHTIG:

- Warme motor ongeveer 30 minuten laten afkoelen voor u met reinigen begint.

- Alle modder, plantenresten, vuil e.d. van de machine en de freesmessen verwijderen.
- Alle modder en vuil rondom het luchtfilter [34] verwijderen.
- Machine wassen, met inbegrip van de messen.
- De motor met de hand wassen.

NB: Er mag geen water in de bedieningsorganen, kabels en het luchtfilterhuis komen.

- Droog de machine aan de buitenkant af met een schone doek.

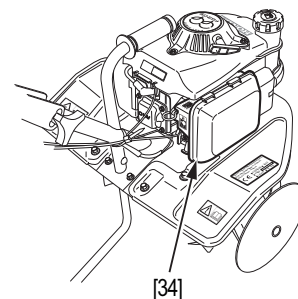

[34]

CARBURATEUR

- Maak de benzinetank en de carburateur leeg.
- Neem de vuldop van de benzinetank.
- Zet de benzinekraan in de stand "OPEN".
- Draai de bout in de carburateur [35] los en loos de benzine in een geschikt benzineblik.
- Draai de bout in de carburateur stevig vast.

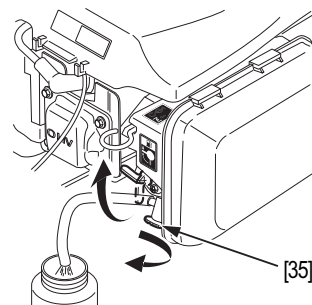

ONDERHOUDSSHEMA

Regelmatig onderhoud is de beste waarborg voor een lange levensduur van uw Motorhakkfrees.



⚠ WAARSCHUWING :

Neem de kap van de bougie om te voorkomen dat de machine per ongeluk start.

VOORZICHTIG:

- Gebruik voor onderhoud en reparatie uitsluitend Honda-onderdelen dan wel gelijkwaardige onderdelen. Het gebruik van onderdelen die niet tenminste gelijkwaardig in kwaliteit zijn kunnen de Motorhakkfrees beschadigen.
- De motor en de uitlaat kunnen zo heet worden dat u er zich aan kunt branden of dat brandbaar materiaal bij aanraking in brand kan geraken. Laat de motor tenminste 15 minuten afkoelen voor u er onderhoud aan verricht.
- Schakel de motor uit. voor u er onderhoud aan verricht. De uitlaatgassen bevatten koolmonoxide, een giftig gas, dat bewusteloosheid en zelfs de dood kan veroorzaken. Wanneer het nodig is, de motor te laten draaien, moet voor voldoende ventilatie worden gezorgd.

Onderdeel	Werkzaamheden	Tussenpozen				
		Voor gebruik	Na de 1 ste maand of 20 uur	Om de 3 maanden of 50 uur	Om de 6 maanden of 100 uur	Jaarlijks of om de 300 uur
Motorolie	Controleer het peil					
	Verversen				(3)	
Luchfilter	Controleren					
	Reinigen			(1)		
	Vervangen					
Bougie	Controleren/ Nastellen					
	Vervangen					
Buitenkant Motorhakkfrees	Inspecteren					
Gashandle	Controleren					
Bouten en moeren	Natrekken/ Controleren					
Elektrische kabels	Controleren					
Gaskabels	Controleren/ Nastellen					(2)
Klepspeling	Controleren/ Nastellen					(2)
Verbrandingskamer	Reinigen					(2)
Benzitank en brandstoffilter	Reinigen					(2)
Benzineslang	Controleren	Om de 2 jaar (Zonodig vervangen) (2)				

(1) Bij gebruik van de machine in een stoffige omgeving moet het luchtfilter vaker worden onderhouden.

(2) Het onderhoud van dit punt moet door een erkende Honda-dealer.

(3) Bij intensief gebruik of bij hoge buitentemperatuur de olie om de 50 uur verversen.

STORINGZOEKEN

Symptoom	Mogelijke oorzaak	Blz
De motor wil niet starten.	1. Er is geen benzine in de tank.	4
	2. De gashendel staat op "UIT".	5
	3. Benzinekraan staat dicht.	5
	4. De bougiekabel is niet goed vastgemaakt of is helemaal los.	7
	5. De bougie is defect of de elektrode-afstand is niet juist.	7
	6. De motor is "verzopen".	5
Het starten gaat moeilijk of er is vermogensverlies.	1. Vuil in de benzinetank.	7
	2. Het luchtfilter is vervuild.	6
	3. Er bevindt zich water in de benzinetank of in de carburateur.	7
	4. Het luchtgat in de dop van de benzinetank is verstopt en/of de carburateur is vervuild.	-
Onregelmatige werking.	1. De bougie is defect of de elektrode-afstand is niet juist.	7
	2. Het luchtfilter is vervuild.	6
De motor wordt te heet.	1. De elektrode-afstand van de bougie is niet juist.	7
	2. Het luchtfilter is vervuild.	6
	De koelribben van de motor zijn vervuild. Een te laag oliepeil.	- 4

VERVOER EN OPSLAG



VOORZICHTIG:

- De motor en de uitlaat kunnen zo heet worden dat u er zich aan kunt branden of dat brandbaar materiaal bij aanraking in brand kan geraken. Laat de motor tenminste 15 minuten afkoelen voor u er onderhoud aan verricht.

⚠ WAARSCHUWING :

Benzine is uiterst brandbaar en onder bepaalde omstandigheden zelfs ontplofbaar. Bij onvoorzichtigheid zijn ernstige brandwonden niet denkbeeldig. Verricht werkzaamheden als navullen of aftappen uitsluitend in de buitenlucht. Op de grond gemorste benzine moet onmiddellijk worden opgenomen.

VERVOER

Ledig de benzinetank om morsen van benzine te voorkomen. Zet de Aan-/uitschakelaar in de stand "O" (uit) en houd de Motorhakkfrees horizontaal. Voor het vervoer moet de machine vastgesjord worden met sjordband of een spin.

MACHINE OP EEN AANHANGWAGEN LADEN

1. Maak de benzinetank en de carburateur leeg (zie Blz 7).
2. Laad de Motorhakkfrees op de aanhangwagen en zet de machine goed horizontaal.



- Bevestig de machine met sjordband of een spin aan de stuurboom, de freesstaart en de aanhangwagen, zie de bovenstaande afbeelding [1].
- De stuurboom kan zonodig worden neergeklapt.

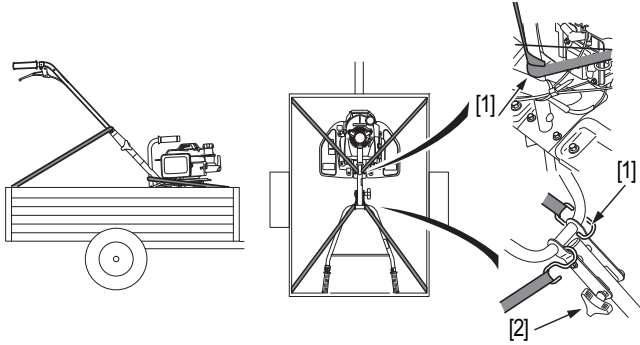

STUURBOOM NEERKLAPPEN

NB: De stuurboom kan naar voren of naar achteren worden geklapt.

Moet de stuurboom naar achteren worden geklapt, dan moet de machine en kwartslag naar voren worden gekanteld.

- Los de kartelmoeren [2] van de stuurboom 5 à 6 slagen.
- Klap de stuurboom naar voren of naar achteren.

VOORZICHTIG:

- Pas op dat de kabels niet bekneld of verdraaid worden.
- Draai de kartelmoeren van de stuurboom stevig vast.

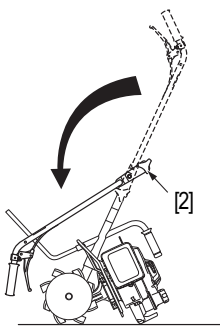
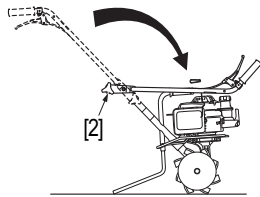

MACHINE IN EEN KOFFERBAK LADEN

- Maak de benzinetank en de carburateur leeg (zie Blz 7).
- Klap de stuurboom neer zoals boven beschreven.
- Laad de machine zorgvuldig in de kofferbak **met de uitlaatdemper naar onder**.



VOORBEREIDINGEN VOOR WINTERBERGING

Voer, telkens wanneer de machine voor langer dan 30 dagen wordt opgeslagen, de onderstaande werkzaamheden uit.

- Reinig de Motorhakkfrees (zie Blz 7).
- Leeg de benzinetank (zie Blz 7).
- Ververs de motorolie (zie Blz 6).
- Reinig het luchtfilter (zie Blz 6).
- Trek de choke dicht.
- Trek aan het starterkoord [7] tot u weerstand voelt en draai het merkteken [5] van de ventilator [6] tegenover het merkteken [4] van de starterkap [3]. Thans zijn de in- en uitlaatkleppen gesloten, wat de motor tegen inwendige corrosie behoedt.
- Blanke delen die kunnen roesten spaarzaam inoliën. Plaats de Motorhakkfrees op een vlakke vloer in een droge en stofvrije omgeving en dek de machine af met een dekzeil.

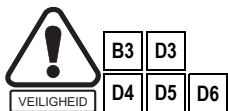
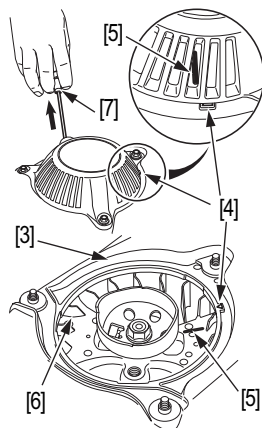

OPSLAG VAN BRANDSTOF

NB:

- Gebruik alleen recipiënten of kannen die specifiek voor koolwaterstoffen [8] zijn ontworpen. Zo voorkomt u verontreiniging van de benzine door de oplossing van de wanden van het recipiënt, waardoor de motor slecht gaat functioneren.

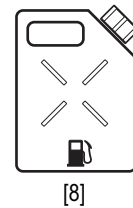

- Een verstopt carburateur of kleverige kleppen door verouderde of verontreinigde benzine zijn niet door de waarborg gedekt.
- De kwaliteit van loodvrije benzine vermindert snel (2 à 3 weken in sommige gevallen), gebruik daarom geen benzine van meer dan een maand oud. Sla niet meer brandstof op dan het strikte minimum voor één maand.

NUTTIGE INFORMATIE

EEN ERKEND DEALER ZOEKEN

Kijk op de Europese internetsite:
<http://www.honda-eu.com>.

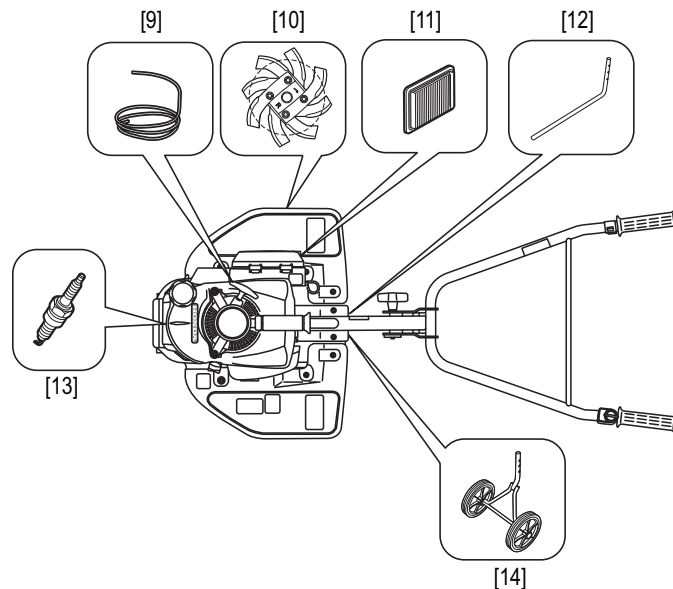

COURANTE ONDERDELEN, ACCESSOIRES IN OPTIE EN VERBRUIKSPRODUCTEN

Neem contact op met een erkend Honda-dealer voor de aanschaf van een van de hieronder opgesomde, of andere, originele onderdelen.

FG205		
Courante onderdelen		
[9]	Trekkoord voor starter	28462-ZM7-003 Laten vervangen door uw Hondadealer
[10]	Freesmessen	06230-V18-505
[11]	Luchtfilter	17211-ZL8-003 17211-ZL8-023 Papieren filter
[12]	Freesstaart	72481-V18-650
[13]	Ontstekingsbougie	98056-54777 98056-54757 CR4HSB (NGK) U14FSR-UB (NIPPONDENSO)
[14]	Transportwielen	42710-V18-640

⚠ WAARSCHUWING :

Voor uw veiligheid, is het formeel verboden om het even welke andere toebehoren te stijgen dan die die specifiek voor uw model en soort Motorhakkfrees worden ontworpen, hierboven op een lijst gezet.



TECHNISCHE GEGEVENS

MODEL		FG205
		DE
TECHNISCHE GEGEVENS		
Code		FABF
Functie		De grond voorbereiden
Afmetingen L x b x h	mm	1 155 x 510 x 1 035
Ledig gewicht	kg	20,5
Freesmesdiameter	mm	260
Freesmesbreedte	mm	450
Geluidsdruk op oorhoogte (overeenkomstig de norm EN709: 1997 / A2: 2009)	dB(A)	79,5
Meetonzekerheid	dB(A)	1
Gemeten geluidsvermogen (overeenkomstig de richtlijnen 2000/14/CE, 2005/88/EC)	dB(A)	91
Meetonzekerheid	dB(A)	1
Geluidsvermogensniveau (overeenkomstig de richtlijnen 2000/14/CE, 2005/88/EC)	dB(A)	93
Trillingstest (vovereenkomstig de norm EN709: 1997 / A2: 2009, EN12096 - D: 1997)	m/s ²	7
Meetonzekerheid	m/s ²	2,8
MOTOR		
Model		GXV50
Type		Eéncilinder viertaktmotor met kopkleppen
Cilinderinhoud	cm ³	49,4
Boring x Slag	mm	41,8 x 36,0
Koeling		Geforceerde luchtkoeling
Smering		Spatsmering
Compressieverhouding		8,0 : 1
Nettovermogen (*)	kW/omw./min.	1,6 / 7 000
Nominaal vermogen	kW/omw./min.	1,3 / 4 800
Nettokoppel (*)	kW/omw./min.	2,7 / 4 500
Nominaal toerental	omw./min.	4 800 ^{+ 200} ₀
Stationair toerental	omw./min.	2 200 ± 200
Ontsteking		Elektronische magneetontsteking
Bougie		CR4HSB (NGK) , U14FSR-UB (NIPPONDENSO)
Elektrodenafstand	mm	0,60 bij 0,70
Luchtfilter		Papierelement
Aanbevolen brandstof		Loodvrije benzine
Inhoud benzinetank	ℓ	0,35
Brandstofverbruik	ℓ/h	0,58
Actieradius	h	0,40
Voorgeschreven motorolie		SAE 10W30
Inhoud oliecarter	ℓ	0,30
TRANSMISSIE		
Koppeling		Centrifugaalkoppeling
Eindoverbrenging		Wormwiel
Olie-inhoud wormkast	cm ³	80
Toerental aftakas	omw./min.	135

(*) Het nominale vermogen van de motor in dit document is het nettovermogen gemeten volgens SAE J1349 en geleverd met een productiemachine GXV50 bij 7 000 omw./min. (Nettovermogen), een productiemachine 4 800 omw./min. (Nettokoppel). Massaproductiemotoren kunnen hiervan afwijken. Het uiteindelijke vermogen is afhankelijk van vele factoren, zoals bedrijfstoerental, omgevingscondities, onderhoud e.d.

Major Honda distributor addresses

Adresses des principaux concessionnaires Honda

Adressen der wichtigsten Honda-Haupthändler

Elenco dei maggiori distributori Honda in Europa

Adresen van Honda-importeurs

Direcciones de los principales concesionarios Honda

AUSTRIA

Honda Motor Europe (North)
 Hondastraße 1
 2351 Wiener Neudorf
 Tel. : +43 (0)2236 690 0
 Fax : +43 (0)2236 690 480
<http://www.honda.at>

BALTIC STATES

(Estonia / Latvia / Lithuania)
Honda Motor Europe Ltd.
Estonian Branch
 Tuiika 15/17
 10613 Tallinn
 Tel. : 372 6801 300
 Fax : 372 6801 301
[✉ honda.baltic@honda-eu.com](mailto:honda.baltic@honda-eu.com)

BELGIUM

Honda Motor Europe (North)
 Doornveld 180-184
 1731 Zellik
 Tel. : 32 26 20 10 00
 Fax : 32 26 20 10 01
<http://www.honda.be>
[✉ bh_pe@honda-eu.com](mailto:bh_pe@honda-eu.com)

BULGARIA

Kirov Ltd.
 49 Tsaritsa Yoana blvd
 1324 Sofia
 Tel. : +359 2 93 30 892
 Fax : +359 2 93 30 814
<http://www.kirov.net>
[✉ honda@kirov.net](mailto:honda@kirov.net)

CROATIA

Hongoldonia d.o.o.
 Jelkovecka Cesta 5
 10360 Sesvete – Zagreb
 Tel. : +385 1 2002053
 Fax : +385 1 2020754
<http://www.hongoldonia.hr>
[✉ jure@hongoldonia.hr](mailto:jure@hongoldonia.hr)

CYPRUS

Alexander Dimitriou & Sons Ltd.
 162 Yiannos Kranidiotis avenue
 2235 Latsia, Nicosia
 Tel. : + 357 22 715 300
 Fax : + 357 22 715 400

CZECH REPUBLIC

BG Technik cs, a.s.
 U Zavodiste 251/8
 15900 Prague 5 - Velka Chuchle
 Tel. : +420 2 838 70 850
 Fax : +420 2 667 111 45
<http://www.honda-stroje.cz>

DENMARK

Tima Products A/S
 Tårnfalkevej 16
 2650 Hvidovre
 Tel. : +45 36 34 25 50
 Fax : +45 36 77 16 30
<http://www.tima.dk>

FINLAND

OY Brandt AB.
 Tuupakantie 7B
 01740 Vantaa
 Tel. : +358 20 775 7200
 Fax : +358 9 878 5276
<http://www.brandt.fi>

FRANCE

Honda Relations Clients
 TSA 80627
 45146 St Jean de la Ruelle Cedex
 Tel. 02 38 81 33 90
 Fax. 02 38 81 33 91
<http://www.honda-fr.com>
[✉ espaceclient@honda-eu.com](mailto:espaceclient@honda-eu.com)

GERMANY

Honda Motor Europe (North) GmbH
 Spremlinger Landstraße 166
 63069 Offenbach am Main
 Tel. : +49 69 8309-0
 Fax : +49 69 8320 20
<http://www.honda.de>
[✉ info@post.honda.de](mailto:info@post.honda.de)

GREECE

General Automotive Co S.A.
 71 Leoforos Athinon
 10173 Athens
 Tel. : +30 210 349 7809
 Fax : +30 210 346 7329
<http://www.honda.gr>
[✉ info@saracakis.gr](mailto:info@saracakis.gr)

HUNGARY

Motor.Pedo Co., Ltd.
 Kamaraerdei út 3.
 2040 Budaors
 Tel. : +36 23 444 971
 Fax : +36 23 444 972
<http://www.hondakisgepek.hu>
[✉ info@hondakisgepek.hu](mailto:info@hondakisgepek.hu)

ICELAND

Bernhard ehf.
 Vatnagardar 24-26
 104 Reykjavik
 Tel. : +354 520 1100
 Fax : +354 520 1101
<http://www.honda.is>

IRELAND

Two Wheels Ltd.
 M50 Business Park, Ballymount
 Dublin 12
 Tel. : +353 1 4381900
 Fax : +353 1 4607851
<http://www.hondaireland.ie>
[✉ service@hondaireland.ie](mailto:service@hondaireland.ie)

ITALY

Honda Italia Industriale S.p.A.
 Via della Cecchignola, 5/7
 00143 Roma
 Tel. : +848 846 632
 Fax : +39 065 4928 400
<http://www.hondaitalia.com>
[✉ info.power@honda-eu.com](mailto:info.power@honda-eu.com)

MALTA

The Associated Motors Company Ltd.
 New Street in San Gwakklin Road
 Mriehel Bypass, Mriehel QRM17
 Tel. : +356 21 498 561
 Fax : +356 21 480 150

NETHERLANDS

Honda Motor Europe (North)
 Afd. Power Equipment-Capronilaan 1
 1119 NN Schiphol-Rijk
 Tel. : +31 20 7070000
 Fax : +31 20 7070001
<http://www.honda.nl>

NORWAY

Berema AS
 P.O. Box 454
 1401 Ski
 Tel. : +47 64 86 05 00
 Fax : +47 64 86 05 49
<http://www.berema.no>
[✉ berema@berema.no](mailto:berema@berema.no)

POLAND

Aries Power Equipment Sp. z o.o.
 ul. Wroclawska 25
 01-493 Warszawa
 Tel. : +48 (22) 861 4301
 Fax : +48 (22) 861 4302
<http://www.ariespower.pl> - www.mojahonda.pl
[✉ info@ariespower.pl](mailto:info@ariespower.pl)

PORTUGAL

Honda Portugal, S.A.
 Rua Fontes Pereira de Melo 16
 Abrunheira, 2714-506 Sintra
 Tel. : +351 21 915 53 33
 Fax : +351 21 915 23 54
<http://www.honda.pt>
[✉ honda.produtos@honda-eu.com](mailto:honda.produtos@honda-eu.com)

REPUBLIC OF BELARUS

Scanlink Ltd.
 Kozlova Drive, 9
 220037 Minsk
 Tel. : +375 172 999 090
 Fax : +375 172 999 900
<http://www.hondapower.by>

ROMANIA

Hit Power Motor Srl
 Calea Giulesti N° 6-8 - Sector 6
 060274 Bucuresti
 Tel. : +40 21 637 04 58
 Fax : +40 21 637 04 78
<http://www.honda.ro>
[✉ hit_power@honda.ro](mailto:hit_power@honda.ro)

RUSSIA

Honda Motor RUS LLC
 21, MKAD 47 km., Leninsky district.
 Moscow region, 142784 Russia
 Tel. : +7 (495) 745 20 80
 Fax : +7 (495) 745 20 81
<http://www.honda.co.ru>
[✉ postoffice@honda.co.ru](mailto:postoffice@honda.co.ru)

SERBIA & MONTENEGRO

Bazis Grupa d.o.o.
 Grcica Milenka 39
 11000 Belgrade
 Tel. : +381 11 3820 295
 Fax : +381 11 3820 296
<http://www.hondasrbija.co.rs>

SLOVAK REPUBLIC

Honda Slovakia, spol. s r.o.
 Prievozská 6 - 821 09 Bratislava
 Tel. : +421 2 32131112
 Fax : +421 2 32131111
<http://www.honda.sk>

SLOVENIA

AS Domzale Moto Center D.O.O.
 Blatnica 3A
 1236 Trzin
 Tel. : +386 1 562 22 42
 Fax : +386 1 562 37 05
<http://www.as-domzale-motoc.si>

SPAIN & LAS PALMAS PROVINCE

(Canary Islands)
Greens Power Products, S.L.
 Avda. Ramon Ciurans, 2
 08530 La Garriga - Barcelona
 Tel. : +34 3 860 50 25
 Fax : +34 3 871 81 80
<http://www.hondaencasa.com>

SWEDEN

Honda Nordic AB
 Box 50583 - Västkvägen 17
 20215 Malmö
 Tel. : +46 (0)40 600 23 00
 Fax : +46 (0)40 600 23 19
<http://www.honda.se>
[✉ hepsinfo@honda-eu.com](mailto:hepsinfo@honda-eu.com)

SWITZERLAND

Honda Suisse S.A.
 10, Route des Moulières
 1214 Vernier - Genève
 Tel. : +41 (0)22 939 09 09
 Fax : +41 (0)22 939 09 97
<http://www.honda.ch>

TENERIFE PROVINCE (Canary Islands)

Automocion Canarias S.A
 Carretera General del Sur, KM 8.8
 38107 Santa Cruz de Tenerife
 Tel. : 34 (922) 620 617
 Fax : 34 (922) 618 042
<http://www.aucasa.com>
[✉ ventas@aucasa.com](mailto:ventas@aucasa.com)
[✉ taller@aucasa.com](mailto:taller@aucasa.com)

TURKEY

Anadolu Motor Uretim ve Pazarlama AS
 Esentepe mah. Anadolu
 Cad. No: 5
 Kartal 34870 Istanbul
 Tel. : +90 216 389 59 60
 Fax : +90 216 353 31 98
<http://anadolumotor.com.tr>
[✉ antor@antor.com.tr](mailto:antor@antor.com.tr)

UKRAINE

Honda Ukraine LLC
 101 Volodymyrska Str. Build. 2
 Kyiv 01033
 Tel. : +380 44 390 14 14
 Fax : +380 44 390 14 10
<http://www.honda.ua>
[✉ cr@honda.ua](mailto:cr@honda.ua)

UNITED KINGDOM

Honda (UK) Power Equipment
 470 London Road
 Slough - Berkshire, SL3 8QY
 Tel. : +44 (0)845 200 8000
<http://www.honda.co.uk>

ЕС - Декларация за съответствие

- 1) Дополнителният се Г-н Канемур, представляващ производителя, с настоящия документ декларира че машина описана по-долу е в съответствие с всички изисквания на директивите за машини и съоръжения - Съоръжението също съответства с изискванията на:
- Директива за нивото на шума: - EMC директива:
- 2) **Описание на оборудването:**
а) Общо наименование: Мотофреза б) Функция: подготовка на почвата
в) Тип: д) Серийен номер:
- 3) **Външен шум:**
а) измерена сила на звука - б) максимална сила на звука - в) параметри на шума; нетна инсталирана мощност - д) процедура на измерването - е) измерено на купе
- 4) Производител:
- 5) Оторизиран представител, който може да съставя техническата документация:
- 6) Съответствие с хармонизирани етандарти:
- 7) Други национални стандарти и спецификации:
Място на изготвяне: Дата на изготвяне: Мениджър по качество: Подпис:

EC - Prohlášení o shodě

- 1) Zástupce výrobce, Takayoshi Fukai svým podpisem potvrzuje, že daný výrobek splňuje požadavky Směrnice pro strojní zařízení Daný výrobek rovněž splňuje požadavky následujících Směrnic:
- hluková směrnice:
- směrnice pro elektromagnetickou kompatibilitu:
- 2) **Popis zařízení:**
а) Všeobecné označení: Motorový kultivátor б) Funkce: Příprava půdy pro pěstování
с) Typ: д) Výrobní číslo:
- 3) **Hluková směrnice:**
а) Naměřený akustický výkon - б) Garantovaný akustický výkon
с) Parametry: Nominální výkon - д) Způsob stanovení shody - е) Notifikovaná osoba:
- 4) Výrobce:
- 5) Autorizovaná osoba pověřená schvalováním technické dokumentace:
- 6) Odkazy na harmonizované normy:
- 7) Ostatní použité národní normy a specifikace:
Podepsáno v: Datum: Prezident: Podpis:

EG-Konformitätserklärung

- 1) Der Unterzeichner, Takayoshi Fukai der den Hersteller vertritt, erklärt hiermit dass die unten genannte Maschine den Bestimmungen aller relevanten Maschinenrichtlinien entspricht. Die Maschine entspricht ebenfalls den Vorschriften der:
- Outdoor Richtlinie:
- EMV Richtlinie:
- 2) **Beschreibung der Maschine:**
а) Allgemeine Bezeichnung: Motorhacke б) Funktion: Boden bearbeiten
с) Typ: д) Seriennummer:
- 3) **Richtlinie zu Geräuschemissionen im Freien:**
а) Gemessener Schalleistungspegel - б) Garantierter Schalleistungspegel - с) Geräusch Vorgabe: Tatsächliche Leistung - д) Angewandtes Konformitätsbewertungsverfahren
е) Benannte Stelle
- 4) Hersteller:
- 5) Bevollmächtigter zur Erstellung der technischen Unterlagen:
- 6) Verweis auf harmonisierte Normen:
- 7) Andere herangezogene nationale Normen, Bestimmungen oder Vorschriften:
Ort: Datum: Präsident: Unterschrift:

EU Overenstemmelseerklæring

- 1) Undertegnede, Takayoshi Fukai, som repræsenterer producenten erklærer herved, at produktet beskrevet nedenfor opfylder alle retningslinier i maskindirektivet. Produktet opfylder også bestemmelserne i:
- Direktiv om støjemission fra maskiner til udedørs brug: - EMC direktiv:
- 2) **Beskrivelse af produktet:**
а) Fællesbetegnelse: Havefræser б) Anvendelse: Jordbearbejdning
с) Type: д) Stelnummer:
- 3) **Direktiv om støjemission fra maskiner til udedørs brug:**
а) Målt støjniveau - б) Garanteret støjniveau - с) Støjparameter: Installeret motoreffekt
д) Overenstemmelsens vurderingsprocedure - е) Bemyndiget organ
- 4) Producent:
- 5) Autoriseret repræsentant for udfærdigelsen af den tekniske dokumentation:
- 6) Reference til harmoniserede standarder:
- 7) Andre nationale standarder eller specifikationer:
Sted: Dato: Formand: Underskrift:

Declaración de conformidad CE.

- 1) El firmante, Takayoshi Fukai, en representación del fabricante, adjunto declara que la máquina descrita más abajo cumple con todas los requisitos relevantes de la Directiva de Maquinaria. La máquina también cumple con los requisitos de la:
- Directiva sobre Ruido exterior:
- Directiva EMC:
- 2) **Descripción de la máquina:**
а) Denominación genérica: Motoazada б) Función: Preparar el suelo
с) Tipo: д) Número serie:
- 3) **Directiva Ruido Exterior:**
а) Potencia medida sonido - б) Potencia sonido garantizada - с) Parámetros ruido:
Potencia neta instalada - д) Procedimiento valoración conformidad - е) Organismo notificado.
- 4) Fabricante:
- 5) Representante autorizado para recopilar la Documentación Técnica:
- 6) Referencia de los estándar armonizados:
- 7) Otros estándar nacionales o especificaciones:
Realizado en: Fecha: Presidente: Firma:

EÜ Vastavusavaldus

- 1) Allakirjutanu, Takayoshi Fukai, kinnitab tootja volitatus esindajana, et alltoodud seadmed vastavad kõikidele tehnilist seadmete direktiivnõuetele. Lisaks selle vastavad seadmed järgmistele direktiivide nõuetele:
- Müratase vältimistingimustes:
- EMC direktiiv:
- 2) **Seadmete kirjeldus:**
а) Üldnimetus: Motoplokk б) Funktsioon: Pinnase ettevalmistamine
с) Tüüp: д) Seerianumber
- 3) **Müratase vältimistingimustes:**
а) Mõõdetav helivõimsuse tase - б) Tegelik helivõimsuse tase - с) Mõra mõjutavad tegurid: Toite võimsus - д) Vastavushindamise menetlus - е) Teavitatud asutus
- 4) Tootja:
- 5) Volitatus esindaja, kes on kvalifitseeritud koostama tehnilist dokumentatsiooni:
- 6) Viide ühtlustatud standarditele:
- 7) Siseriiklikud seadusaktid:
Koht: Kuupäev: President: Allkiri:

Déclaration CE de conformité

- 1) Le soussigné, Mr Takayoshi Fukai, représentant du constructeur, déclare par la présente que la machine décrite ci-dessous est conforme aux dispositions de la Directive Machine. Cette machine répond également aux dispositions de :
- Directive relative aux émissions sonores dans l'environnement des matériels destinés à être utilisés à l'extérieur des bâtiments :
- Directive relative à la compatibilité électromagnétique des équipements électriques et électroniques :
- 2) **Description de la machine :**
а) Dénomination générique : Motobineuse б) Fonction : Préparer le sol
с) Type : д) Numéro de série :
- 3) **Directive relative aux émissions sonores dans l'environnement des matériels destinés à être utilisés à l'extérieur des bâtiments :**
а) Puissance acoustique mesurée б) Puissance acoustique garantie с) Paramètres de bruit: Puissance nette installée д) Procédure d'évaluation de la conformité е) Organisme notifié.
- 4) Constructeur :
- 5) Représentant autorisé à valider la documentation technique :
- 6) Référence aux normes harmonisées :
- 7) Autres normes et spécifications techniques nationales :
Fait à : Date : Président : Signature :

EU-vaatimusten mukaisuusvakuutus

- 1) Allekirjoittanut valmistajan edustaja Takayoshi Fukai vakuuttaa täten, että tuote on kaikkien EU: n konedirektiivin vaatimusten mukainen. Tuote on lisäksi seuraavien EU: n direktiivien vaatimusten mukainen:
- Meludirektiivi:
- sähkömagneettista yhteensopivutta koskeva direktiivi:
- 2) **Tuotteen kuvaus:**
а) Yleisarvomäärä: Puutarhajyrin б) Toiminto: Maan muokkaminen
с) Tyyppi: д) Sarjanumero:
- 3) **Meludirektiivi:**
а) Mitattu äänitehotaso - б) Taattu äänitehotaso - с) Meluparametri: Asennettu nettoteho
д) Vaatimustenmukaisuuden arviointimenetelmä - е) Ilmoitettu laitos
- 4) Valmistaja:
- 5) Teknisen dokumentaation laatinnut valmistajan edustaja:
- 6) Viittaus yhdenmukaistettuihin standardeihin:
- 7) Muut kansalliset standardit tai tekniset eritelmät:
Laadittu: Päivämäärä: Pääjohtaja: Allekirjoitus:

EC-Declaration of Conformity

- 1) The undersigned, Mr Takayoshi Fukai, representing the manufacturer, herewith declares that the machinery described below complies with all the relevant provisions of the Machinery Directive 2006/42/EC, 98/37/EC. The machinery also complies with the provisions of the:
- outdoor noise Directive: **2000/14/EC - 2005/88/EC**
- EMC Directive: **2004/108/EC**
- 2) **Description of the machinery:**
а) Generic denomination: **Motor hoe**
б) Function: **Preparing the soil**
с) Type: **FG205 (DE)**
д) Serial number:

FG205 DE	FABF	1030000 ~ 1041146
-----------------	-------------	--------------------------
- 3) **Outdoor noise Directive**
а) Measured sound power: **91 dB(A)**
б) Guaranteed sound power: **93 dB(A)**
с) Noise parameter:
P = 1,3 kW
д) Conformity assessment procedure: **Annex VI**
е) Notified body: **CEMAGREF**
Groupement d'Antony - Parc de Tourvois - BP 44
92163 ANTONY Cedex - France

Πιστοποιητικό συμμόρφωσης Ε.Ε.

- 1) Ο υπογράφων, Takayoshi Fukai εκπροσωπώντας τον κατασκευαστή, δια του παρόντος δηλώνει ότι το μηχάνημα που αναφέρεται πιο κάτω βρίσκεται σε εναρμόνιση με τις προβλεπόμενες των οδηγιών της ΕΕ. Τα μηχανήματα βρίσκονται σε εναρμόνιση με τις προβλεπόμενες των:
- Οδηγιών θορύβου εξωτερικού χώρου:
- Οδηγίας EMC:
- 2) **Περιγραφή μηχανήματος:**
а) Γενική ονομασία: Μοτοσκαπτική φρέζα б) Λειτουργία: για προετοιμασία του εδάφους
γ) Τύπος: δ) Αριθμός παραγωγής:
- 3) **Οδηγία θορύβου εξωτερικού χώρου:**
а) Ισχύς μετρηθέντος θορύβου - β) Εγγυημένο επίπεδο θορύβου - γ) Παραμέτροι θορύβου: ισχύς κινητήρα - δ) Διαδικασία αξιολόγησης συμμόρφωσης - ε) Όνομα κοινοποιημένου οργανισμού
- 4) Κατασκευαστής:
- 5) Εγγεκριμένος αντιπρόσωπος ικανός για σύσταση τεχνικού συγγράμματος:
- 6) Αναφορά σε εναρμονισμένα πρότυπα:
- 7) Αναφορά σε άλλα εθνικά πρότυπα ή προδιαγραφές:
Η δοκιμή έγινε: Ημερομηνία: Πρόεδρος: Υπογραφή:

EK-Megfelelőségi nyilatkozat

- 1) Alulírott Takayoshi Fukai, mint a gyártó képviselője nyilatkozom, hogy az alábbi berendezés mindenben megfelel a Gépekre irányuló rendelkezéseknek: A berendezés megfelel a Külső Hangbocsátási és a EMC Direktíváknak
- 2) **A gép leírása:**
а) Általános megnevezés: Rotációs kapa б) Funkció: Talaj előkészítése
с) Típus: д) Sorozatszám:
- 3) **Külső hangbocsátási előírások:**
а) Mért hangerő б) Garantált hangerő с) Zaj paraméter: Üzembehelyezett zajszint
д) Becslési eljárás megfelelésséghez е) Bejegyzett teszt
- 4) Gyártó:
- 5) Műszaki dokumentáció összeállítására jogosult képviselő:
- 6) Hivatkozással a szabványokra:
- 7) Más belföldi előírások, megjegyzések:
Keltezés helye: Keltezés ideje: Elnök: Aláírás:

Declarazione di conformità

- Il sottoscritto, Takayoshi Fukai in rappresentanza del costruttore, dichiara qui di seguito che la macchina sotto descritta è conforme con tutte le condizioni pertinenti della Direttiva Macchine. La macchina è anche conforme alle condizioni della:
 - Direttiva sulle emissioni acustiche delle macchine destinate a funzionare all'aria aperta;
 - Direttiva sulla compatibilità elettromagnetica;
 - Descrizione della macchina:**
 - Denominazione generica: Motozappa
 - Funzione: Preparazione del terreno
 - Tipologia:
 - Numero di serie:
 - Direttiva emissioni acustiche:**
 - Livello di potenza sonora misurata - b) Livello di potenza sonora garantita
 - Parametri rumorosità: Potenza netta installata - d) Procedura di valutazione conformità
 - Organismo notificato.
 - Costruttore:
 - Rappresentante Autorizzato idoneo a compilare la documentazione tecnica:
 - Riferimento agli standard armonizzati:
 - Altri standard o specifiche nazionali
- Fatto a: _____ Data: _____ Presidente: _____ Firma: _____

EB Atitikties Deklaracija.

- Žemiau pasirašęs, p. Takayoshi Fukai atstovaujantis gamintoją, deklaruoja, kad įranga atitinka reikalavimus pagal direktyvą:
 - Mašinos aprašymas:**
 - Bendras pavadinimas: Moto-kultivatorius
 - Funkcija: Dirvos paruošimas
 - Tipas:
 - Serijsinis numeris:
 - Triukšmo direktyva:**
 - Išmatuotas triukšmo lygis - b) Garantuotas triukšmo lygis - c) Triukšmo parametrai: Nominali instaliuota galia - d) Atitikties įvertinimo procedūra - e) Atstovas.
 - Gamintojas:
 - Įgaliotas atstovas turintis techninę dokumentaciją:
 - Nuoroda į harmonizuotus standartus:
 - Kiti nacionaliniai standartai ir specifikacijos:
- Atlikta: _____ Data: _____ Prezidentas: _____ Parašas: _____

Declaração CE de conformidade

- O abaixo assinado, Takayoshi Fukai, representante do fabricante, declara que a maquinaria laboira descrita cumpre com todas as normas referentes à Diretiva de Maquinaria. A maquinaria também cumpre as diretivas de:
 - Diretiva de ruído no exterior;
 - Diretiva EMC;
 - Descrição da maquinaria:**
 - Denominação genérica: Motoenxada
 - Função: Preparar o solo
 - Tipo:
 - Número série:
 - Diretiva de ruído no exterior:**
 - Potência de som medida - b) Potência de som garantida - c) Parâmetros de ruído: d) Procedimento da avaliação da conformidade - e) Organismo notificado.
 - Fabricante:
 - Representante autorizado e apto para confirmar a documentação técnica:
 - Referência aos padrões harmonizados:
 - Outras normas nacionais ou especificações:
- Feito em: _____ Data: _____ Presidente: _____ Assinatura: _____

Deklaracija zgodnosti výrobu

- Nižej podpisany, Takayoshi Fukai reprezentujúci producenta, deklaruje iż urządzenie opisane poniżej jest zgodne z wszystkimi zasadniczymi wymaganiami Dyrektywy Maszynowej. Urządzenie spełnia dodatkowo wymagania:
 - Dyrektywy Hałasowej;
 - Dyrektywy EMC;
 - Opis urządzenia:**
 - Ogólne określenie: Redlica motorowa
 - Funkcja: Przygotowanie gleby
 - Typ:
 - Numer seryjne:
 - Dyrektywa Hałasowa:**
 - Zmierzony poziom mocy akustycznej - b) Gwarantowany poziom mocy akustycznej
 - Parametry charakterystyczne : Zainstalowana moc netto
 - Zastosowana procedura oceny zgodności - e) Jednostka Notyfikowana
 - Producent:
 - Upoważniony Przedstawiciel posiadający dostęp do dokumentacji technicznej:
 - Zastosowane normy zharmonizowane:
 - Pozostałe normy i przepisy krajowe:
- Miejsce: _____ Data: _____ Prezes: _____ Podpis: _____

UE -Declaratie de Conformitate

- Subsemnatul Takayoshi Fukai, reprezentand producatorul, declara prin prezenta ca echipamentele mai descrise mai jos respecta toate prevederile relevante din Directiva privind echipamentele Echipamentele respecta de-asemenea prevederile Directivei privind nivelul de zgomot exterior si Directiva EMC:
 - Descrierea echipamentului:**
 - Denumire generica: Motosapa
 - Domeniu de utilizare: Pregatirea patului germinativ
 - Tip:
 - Numar de serie:
 - Directiva privind zgomotul exterior:**
 - Puterea sonora masurata - b) Puterea sonora garantata - c) Parametrii de zgomot putere instalata neta - d) Procedura de evaluare a conformitatii - e) Organismul notificat.
 - Producator:
 - Reprezentantul Autorizat in masura sa intocmeasca documentatia tehnica:
 - Referinta la standardele armonizate:
 - Alte standarde nationale sau specificatii:
- Emisa la: _____ Data: _____ Prezident: _____ Semnatura: _____

EG-deklaration för överensstämmande

- Undertecknad, Takayoshi Fukai, representant för tillverkaren, försäkrar härmed att maskinerna beskrivna nedan uppfyller alla relevanta stadgar i Maskin Direktivet eller Maskinerna uppfyller också stadgarna för:
 - Utomhus bullerdirektiv;
 - EMC direktiv;
 - Maskinbeskrivning:**
 - Allmän benämning: Jordfräs
 - Funktion: Bearbeta jorden
 - Typ:
 - Serie nummer:
 - Utomhus bullerdirektiv:**
 - Uppmätt ljudeffekt - b) Garanterad ljudeffekt - c) Bullerparameter: Installerad nettoeffekt
 - Utvärderingsprocedur för överensstämmande - e) Anmälda organ.
 - Tillverkare:
 - Auktoriserad representant som kan sammanställa den tekniska dokumentationen:
 - Referens till överensstämmande standarder:
 - Andra nationella standarder eller specifikationer:
- Utfärdat vid: _____ Datum: _____ Ordförande: _____ Underskrift: _____

Vyhlasenie o sľade s predpismi ES

- Dolupodpísaný pán Takayoshi Fukai zastupujúci výrobcu týmto vyhlasuje, že stroje popísané nižšie vyhovujú všetkým relevantným predpisom smernice. Stroje vyhovujú predpisom:
 - EMC direktiva;
 - Popis strojov:**
 - Druhové označenie: Motorový kultivátor
 - Funkcia: Úprava pôdy
 - Typ:
 - Sériové číslo:
 - Smernica emisii hluku vo voľnom priestranstve:**
 - Nameraný akustický tlak - b) Garantovaný akustický tlak - c) Parameter hluku: Nominálny čistý výkon - d) Proces posudzovania zhody - e) Notifikovaný orgán.
 - Výrobca:
 - Autorizovaný zástupca schopný predložiť technickú dokumentáciu:
 - Referencia k harmonizovaným štandardom:
 - Ďalšie národné štandardy alebo špecifikácie:
- Miesto: _____ Dátum: _____ Predseda: _____ Podpis: _____

ES-izjava o skladnosti

- Spodaj podpisani, Takayoshi Fukai, ki predstavljamo proizvajalca, izjavljamo da so spodaj navedene naprave v skladu z direktivo. Naprave prav tako ustrezajo naslednjim direktivam:
 - Direktiva o hrupnosti;
 - EMC direktiva;
 - Opis naprav:**
 - Vrsta stroja: Motorni okopalnik
 - Funckija: Obdelava zemlje
 - Tip:
 - Serijska številka:
 - Direktiva o hrupnosti:**
 - Izmerjena zvočna moč - b) Garantirana zvočna moč - c) Parametri: Neto moč
 - Postopek meritve - e) Testiranjna opravila.
 - Proizvajalec:
 - Pooblaščen predstavnik, ki hrani tehnično dokumentacijo:
 - Upoštevanji harmonizirani standardi:
 - Ostali standardi:
- Kraj: _____ Datum: _____ Predsednik: _____ Podpis: _____

EU samsvarserklæring

- Undertegnede, Takayoshi Fukai representerer produsenten og erklærer herved at produktet beskrevet nedenfor er i samsvar med relevante forskrifter i Maskindirektivet. Produktet samsvarer også med forskrifter vedr:
 - rammedirektiv for utendørs støy;
 - EMC direktiv
 - Produktbeskrivelse:**
 - Felles benevnelse: Jordfræs
 - Funksjon: Jordbearbeiding
 - Typ:
 - Serienummer:
 - Rammedirektiv om utendørs støy:**
 - Målt lydeffekt - b) Garantert lydeffekt - c) Støyparameter: Netto installert effekt
 - Valgt samsvarsprosedyre - e) Teknisk kontrollorgan.
 - Produsent:
 - Authorisert representant/innhaver av teknisk dokumentasjon:
 - Referanse til harmoniserte standarder:
 - Øvrige nasjonale standarder eller spesifikasjoner:
- Sted: _____ Dato: _____ Formann: _____ Underskrift: **13**

- Manufacturer:**
Honda France Manufacturing S.A.S
Pôle 45 - Rue des Châtaigniers
45140 ORMES - FRANCE
- Authorized Representative able to compile the technical documentation:**

N/A

- Reference to harmonized standards**
EN 709 : 1997 / A2 : 2009
EN ISO 14982 : 1998

- Other national standards or specifications**

N/A

done at: _____ date: _____ President: _____ Signature: _____
ORMES 01 12 2009 Takayoshi Fukai

EK Atbilstības deklarācija

- Zemāk minētais Takayoshi Fukai, kā ražotāja pārstāvis ar šo apstiprina, ka atrunātā iekārta pilnībā atbilst visiem standartiem, kas atrunāti EC-Direktīvā Kā arī šī iekārta atbilst:
 - trokšņa līmeņa direktīvai;
 - EMC direktīvai;
 - Lekārtas apraksts:**
 - Vispārējais nosaukums: Zemes frēze
 - Funckija: Augsnes sagatavošana
 - Tipas:
 - Serijs numurs:
 - Trokšņa līmeņa direktīva:**
 - Nomērītā trokšņa jauda - b) Garantētā trokšņa jauda - c) Trokšņa parametri: Kopējā uzstādītā jauda - d) Atbilstības noteikšanas procedūra - e) Atbildīgā iestāde
 - Ražotājs:
 - Autorizētais pārstāvis, kas ir kompetents apkopot tehnisko dokumentāciju:
 - Atsaucošies uz saskaņotajiem standartiem:
 - Citi valsts noteiktie standarti vai specifikācijas:
- Vieta: _____ Datums: _____ Prezidents: _____ Paraksts: _____

EU-Conformiteitsverklaring

- Ondergetekende, Takayoshi Fukai, vertegenwoordiger van de constructeur, verklaart hierbij dat de hieronder beschreven machine in overeenstemming is met de bepalingen van de Veiligheidsrichtlijn voor machines. De machine voldoet eveneens aan de bepalingen van de richtlijnen voor geluidsemisatie van materieel voor gebruik buitenshuis en elektromagnetisme
 - Beschrijving van de machine:**
 - Algemene benaming: Motorhakfrees
 - Functie: De grond voorbereiden
 - Typ:
 - Serienummer:
 - Geluidsemisatie materieel voor gebruik buitenshuis:**
 - Gemeten geluidsvermogen - b) Gearandeerd Geluidsvermogen - c) Geluidsparameter: Geïnstalleerd vermogen - d) Conformiteitsbeoordelingprocedure - e) In kennis gestelde instantie
 - Constructeur:
 - Vertegenwoordiger die gemachtigd is om de technische documentatie samen te stellen:
 - Verwijzing naar geharmoniseerde normen:
 - Andere nationale normen of technische specificaties:
- Opgemaakt te: _____ Datum: _____ President: _____ Handtening: _____

HONDA
The Power of Dreams