

# HONDA FF300

## GEBRUIKERSHANDLEIDING



“e-SPEC” werd geboren uit onze wens om “de natuur te sparen voor toekomstige generaties”.

Nu staat het symbool tevens voor de milieuvriendelijkere technologieën die zijn toegepast bij motoren, power equipment, buitenboordmotoren enz. van Honda, en wordt het gebruikt om die producten herkenbaar te maken waarop het hoogste niveau van milieuvriendelijke technologieën zijn toegepast die ontwikkeld zijn door Honda.

---

Dank u voor het aanschaffen van deze Honda-frees.

Deze gebruikershandleiding behandelt de werking en het onderhoud van de frees FF300.

Alle in deze uitgave opgenomen informatie is gebaseerd op de meest recente beschikbare informatie bij het ter perse gaan.

Honda Motor Co., Ltd behoudt zich het recht voor om wijzigingen op ieder moment zonder voorafgaande kennisgeving door te voeren.

Honda kan helaas niet toestaan dat deze gebruikershandleiding geheel of gedeeltelijk zonder haar schriftelijke toestemming op enigerlei wijze wordt verveelvoudigd.

Deze gebruikershandleiding hoort bij de frees en dient daarom bij verkoop bij de frees te blijven.

Besteed extra aandacht aan de zinnen die worden voorafgegaan door één van de volgende woorden:

**▲ WAARSCHUWING** Als de aangegeven instructies niet worden opgevolgd, bestaat het gevaar van ernstig lichamelijk letsel of zelfs een dodelijk ongeval.

**VOORZICHTING:**

**Als de aangegeven instructies niet worden opgevolgd, bestaat het gevaar van ernstig lichamelijk letsel of ernstige schade aan de machine.**

AANWIJZING: Nuttige informatie.

Mocht u na het lezen van deze gebruikershandleiding vragen hebben of bij het in gebruik nemen van uw machine problemen ondervinden, dan zal uw officiële Honda-dealer u graag nadere informatie verstrekken dan wel hulp verschaffen.

**▲ WAARSCHUWING**

**De Honda-frees is zodanig ontworpen dat deze veilig en betrouwbaar is, mits op de juiste manier bediend. Bestudeer de gebruikershandleiding alvorens de frees te gebruiken. Als dit niet gebeurt, kan dit leiden tot persoonlijk letsel of beschadiging van het materiaal.**

# INHOUD

---

1. VEILIGHEIDSMATREGELEN.....	3
2. PLAATS VAN VEILIGHEIDSLABELS.....	8
Plaats van CE-merk en geluidslabels .....	9
3. IDENTIFICATIE VAN DE ONDERDELEN.....	10
4. CONTROLE VOORAF .....	12
5. STARTEN VAN DE MOTOR.....	19
• Gebruik op grote hoogte .....	22
6. GEBRUIK FREES .....	23
7. MOTOR UITZETTEN .....	31
8. ONDERHOUD.....	33
9. REINIGEN NA GEBRUIK.....	51
10. TRANSPORT/OPSLAG.....	52
11. STORINGZOEKEN .....	55
12. SPECIFICATIES.....	58
13. ADRESSEN VAN HONDA-IMPORTEURS IN EUROPA .....	59

# 1. VEILIGHEIDSMATREGELEN

## ⚠ WAARSCHUWING

Neem de volgende veiligheidsmaatregelen:

Schenk voor uw eigen veiligheid en die van anderen bijzondere aandacht aan de volgende voorzorgsmaatregelen:



- De Honda-frees is zodanig ontworpen dat deze veilig en betrouwbaar is, mits op de juiste manier bediend. Bestudeer de gebruikershandleiding alvorens de frees te gebruiken. Als dit niet gebeurt, kan dit leiden tot persoonlijk letsel of beschadiging van het materiaal.



- De uitlaatgassen bevatten koolmonoxide, een kleur- en geurloos giftig gas. Laat de frees nooit in een afgesloten ruimte draaien. Zorg voor voldoende ventilatie.



- De draaiende rotors zijn scherp en draaien met een hoog toerental. Uit onvoorzien contact kan ernstig letsel voortvloeien.
- Houd handen en voeten uit de buurt van de rotors wanneer de motor draait.
- Schakel de motor en de koppeling uit voordat u controle of onderhoud aan de rotors pleegt.
- Neem de bougiedop los om er zeker van te zijn dat de motor niet per ongeluk gaat draaien. Draag stevige handschoenen om uw handen te beschermen bij het reinigen, controleren of vervangen van de rotors.

## Verantwoordelijkheid van de gebruiker

- Houd de frees in een optimale conditie. Het gebruik van een frees in een slechte of twijfelachtige conditie kan ernstig letsel tot gevolg hebben.
- Zorg ervoor dat alle veiligheidsvoorzieningen werken en alle waarschuwingslabels geplaatst zijn. Deze zaken dienen uw veiligheid.
- Zorg ervoor dat de beschermkappen (rotorkappen, ventilatordeksel en repeteerstarterdeksel) gemonteerd zijn.
- Zorg ervoor dat u weet hoe u de motor en de rotors in een noodsituatie snel kunt uitschakelen. Ken alle bedieningsmogelijkheden en weet hoe deze gebruikt moeten worden.
- Houd de handgrepen stevig vast. Ze kunnen omhoogschieten op het moment dat de koppeling aangrijpt.

---

## **▲ WAARSCHUWING**

### **Neem de volgende veiligheidsmaatregelen:**

#### **Verantwoordelijkheid van de gebruiker**

- Lees de gebruikershandleiding zorgvuldig. Maak uzelf vertrouwd met het gebruik en de bediening van de frees voordat u aan het werk gaat.
- Gebruik de frees waarvoor hij bedoeld is, namelijk het bewerken van grond. Ieder ander gebruik kan gevaar of schade aan het materiaal opleveren. Gebruik de machine vooral niet voor het cultiveren van grond die stenen, kabels of andere harde materialen bevat.
- Kinderen en personen die niet met de bediening en de gebruikershandleiding bekend zijn, mogen de frees niet gebruiken. Het is mogelijk dat plaatselijke verordeningen een minimum leeftijd voor het gebruik van frezen stellen.
- Controleer de frees inclusief de onderdelen vóór elk gebruik op slijtage, beschadigingen en loszitten. Vervang beschadigde onderdelen indien nodig compleet.
- Bedenk dat de eigenaar respectievelijk gebruiker van de machine wettelijk aansprakelijk is voor schade en letsel toegebracht aan derden. Zorg bij verhuur dat de bedieningsinstructies aan de gebruiker worden doorgegeven.
- Houd handen en voeten uit de buurt van de rotors wanneer de motor draait.
- Laat niemand met deze frees werken zonder dat hij eerst goed geïnstrueerd is, om letsel te voorkomen.
- Draag stevig schoeisel dat de voeten volledig bedekt. Blootsvoets of met open schoenen bedienen van deze frees vergroot de kans op letsel.
- Draag de juiste kleding. Loshangende kleding kan door de draaiende delen gegrepen worden, waardoor de kans op letsel toeneemt.
- Wees voorzichtig. Het bedienen van deze frees wanneer u moe, ziek of onder invloed bent van drank of medicijnen kan ernstig letsel tot gevolg hebben.
- Houd alle personen en dieren uit de buurt van de plaats waar gefreesd wordt.
- Zorg ervoor dat de sleepvoet gemonteerd is en goed is afgesteld.
- Wijzig de instelling van de motor niet en laat de motor niet met een te hoog toerental draaien.
- Start de motor volgens de instructies in deze gebruikershandleiding, terwijl uw voeten zich op veilige afstand van de rotors bevinden.
- Houd uw voeten uit de buurt van de rotors wanneer de motor gestart wordt.
- Gebruik de frees nooit 's nachts, bij slecht weer of bij slecht zicht, aangezien de kans op een ongeval dan groot is.
- Loop tijdens het gebruik altijd langzaam.
- Let vooral op personen en obstakels achter u wanneer u tijdens het gebruik achteruitloopt.
- Controleer of de motor is uitgeschakeld voordat u de frees vervoert of optilt.

---

## **▲ WAARSCHUWING**

### **Neem de volgende veiligheidsmaatregelen:**

#### **Verantwoordelijkheid van de gebruiker**

- Schakel in de onderstaande gevallen de motor uit:
  - Als u de frees zonder toezicht achterlaat.
  - Als u de brandstoftank moet vullen.
- Zet bij het uitschakelen van de motor de gashendel in stand LAAG en draai de contactschakelaar vervolgens in stand UIT. Zorg ervoor dat de brandstofkraan in stand UIT wordt gezet wanneer de frees voorzien is van een brandstofkraan.
- Zorg ervoor dat alle moeren, bouten en schroeven goed vastzitten, om ervan verzekerd te zijn dat de frees goed en veilig blijft werken. Regelmatig onderhoud is van essentieel belang voor de veiligheid van de gebruiker en het leveren van optimale prestaties.
- Berg de frees nooit op met benzine in de tank in een gebouw waar met open vuur, vonken of sterke warmtebronnen wordt gewerkt.
- Berg het apparaat pas op als de motor volledig is afgekoeld.
- U kunt het risico van brand verregaand beperken door bladeren, gras, vet en olie te verwijderen van de frees, in het bijzonder van de motor, de uitlaatdemper en de brandstoftank. Bewaar containers met plantaardig afval niet in of in de buurt van een gebouw.
- Als de tank afgetapt moet worden, moet dit in de buitenlucht bij koude motor gebeuren.
- Vervang versleten of beschadigde onderdelen met het oog op veiligheid.

#### **Kinderen en veiligheid**

- Houd kinderen binnenshuis en onder toezicht als er in de buurt een frees wordt gebruikt. Kleine kinderen bewegen snel en het werken met frezen heeft op hen een bijzondere aantrekkingskracht.
- Ga er nooit van uit dat kinderen op dezelfde plaats blijven. Blijf opletten en schakel de frees uit als er kinderen in de buurt komen.
- Kinderen mogen de frees in geen geval gebruiken, zelfs niet onder toezicht van een volwassene.

#### **Gevaar van wegspringende voorwerpen**

Voorwerpen die door de draaiende rotors worden geraakt, kunnen met grote kracht worden weggeslingerd en daardoor ernstig letsel veroorzaken.

- Verwijder takken, grote stenen, kabels, glas enz. voordat u gaat frezen. Gebruik de frees alleen bij daglicht.
- Controleer de frees altijd op beschadiging als u een vreemd voorwerp heeft geraakt. Repareer of vervang beschadigde onderdelen voordat u verder gaat.
- Delen die van versleten of beschadigde rotors wegspringen, kunnen ernstig letsel veroorzaken. Controleer de rotors altijd eerst alvorens de frees te gebruiken.

---

**▲ WAARSCHUWING****Neem de volgende veiligheidsmaatregelen:****Gevaar van brand en verbranding**

Benzine is uiterst brandbaar, en brandstofdampen kunnen exploderen. Ga uiterst zorgvuldig te werk met benzine. Houd benzine buiten bereik van kinderen.

- Vul brandstof bij voor het starten van de motor. Verwijder de dop van de brandstoftank nooit en vul geen benzine bij als de motor draait of als deze warm is.
- Vul brandstof bij in een goed geventileerde omgeving terwijl de motor is uitgeschakeld.
- Vul alleen in de buitenlucht brandstof bij en rook niet tijdens het bijvullen en het omgaan met brandstof.
- Laat de motor voor het bijvullen eerst afkoelen. Gemorste brandstof en brandstofdampen kunnen ontbranden.
- De uitlaat kan erg heet worden en ook na het uitzetten van de motor nog enige tijd heet blijven. Aanraking met hete motoronderdelen kan brandwonden en ontbranding van bepaalde materialen veroorzaken.
- Voorkom aanraking van hete delen van motor en uitlaatsysteem.
- Laat de motor eerst afkoelen alvorens onderhoud aan de frees te plegen of deze op te bergen.
- Draai de dop van de benzinetank en van de jerrycan(s) goed vast.
- Bewaar benzine alleen in daarvoor geschikte jerrycans.
- Probeer de motor niet te starten als er benzine is geknoeid en verwijder de frees van de plaats waar geknoeid is. Niet roken en geen vuur maken. Wacht tot alle benzine is verdampt.

---

**▲ WAARSCHUWING**

**Neem de volgende veiligheidsmaatregelen:**

### **Gevaar van koolmonoxidevergiftiging**

Het uitlaatgas bevat koolmonoxide, een kleur- en reukloos giftig gas. Het inademen ervan kan leiden tot bewusteloosheid en de dood.

- Als u de motor in een afgesloten ruimte, of zelfs in een gedeeltelijk afgesloten ruimte, laat draaien, kan de hoeveelheid giftig uitlaatgas in de lucht gevaarlijk worden. Zorg voor voldoende ventilatie om te voorkomen dat uitlaatgassen zich ophopen.
- Vervang een defecte uitlaatdemper.
- Laat de motor niet draaien in een (gedeeltelijk) afgesloten ruimte waar het gevaarlijke koolmonoxide blijft hangen.

### **Gebruik op een helling**

- Houd de brandstoftank bij het frezen op een helling steeds minder dan half gevuld om het risico van overlopen zo gering mogelijk te houden.
- Frees dwars over de helling (gelijkmatige banen) in plaats van omhoog en omlaag.
- Ga zeer zorgvuldig te werk bij het veranderen van richting op een helling.
- Gebruik de frees niet op een helling van meer dan 10°.

De maximum hoek die hierboven genoemd is, dient alleen ter referentie en is afhankelijk van het soort werktuig. Controleer vóór het starten van de motor of de frees niet beschadigd is en of deze in goede conditie verkeert. Wees in verband met de veiligheid van uzelf en anderen zeer voorzichtig bij het gebruik van de frees helling op- of afwaarts.



## 2. PLAATS VAN VEILIGHEIDSLABELS

---

Deze labels waarschuwen voor mogelijke gevaren die ernstig letsel kunnen veroorzaken. Lees de labels, veiligheidsaanwijzingen en voorzorgsmaatregelen zorgvuldig door.

Als een label loslaat of slecht leesbaar is, vraag uw Honda-dealer dan om een nieuw exemplaar.

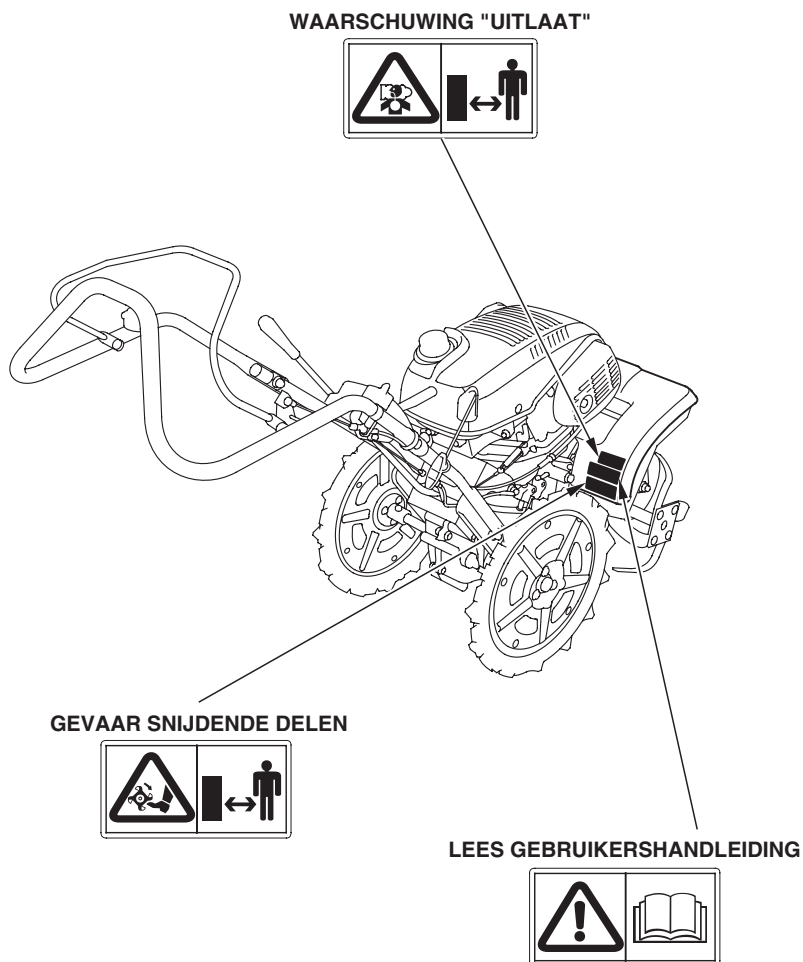

## Plaats van CE-merk en geluidslabels

### CE-MERK

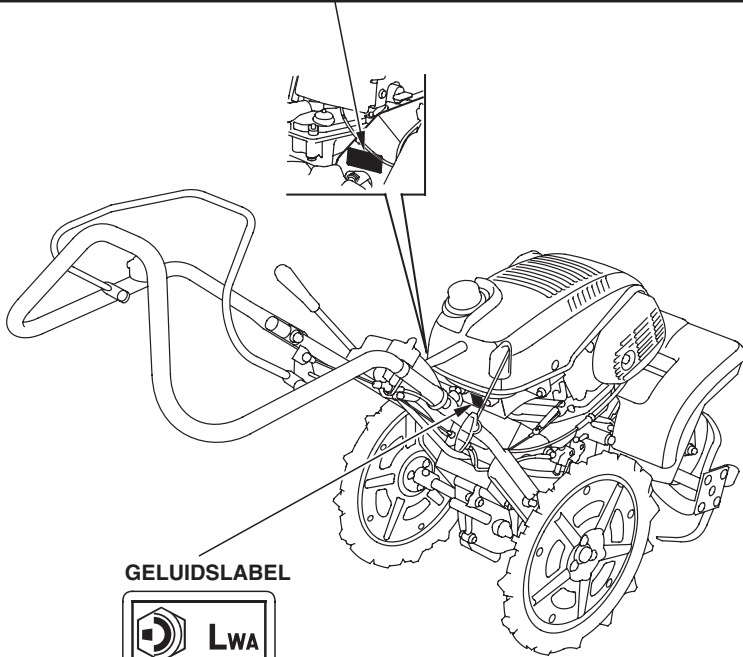
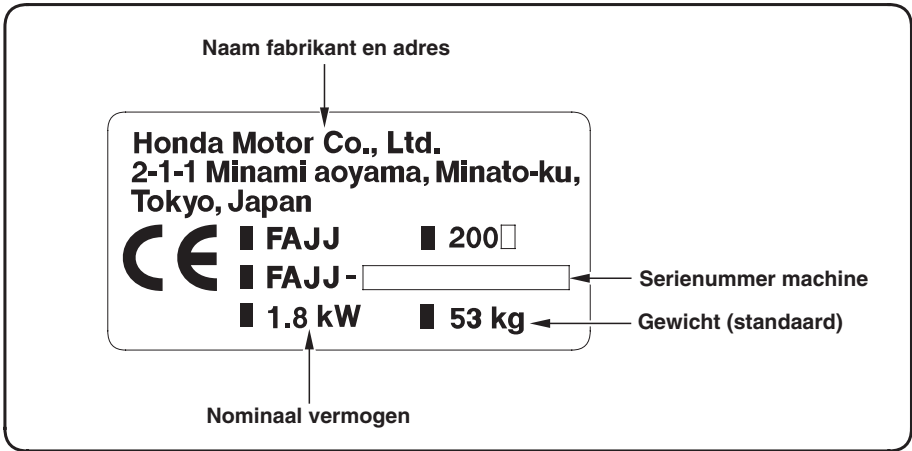

### GELUIDSLABEL



### 3. IDENTIFICATIE VAN DE ONDERDELEN

---

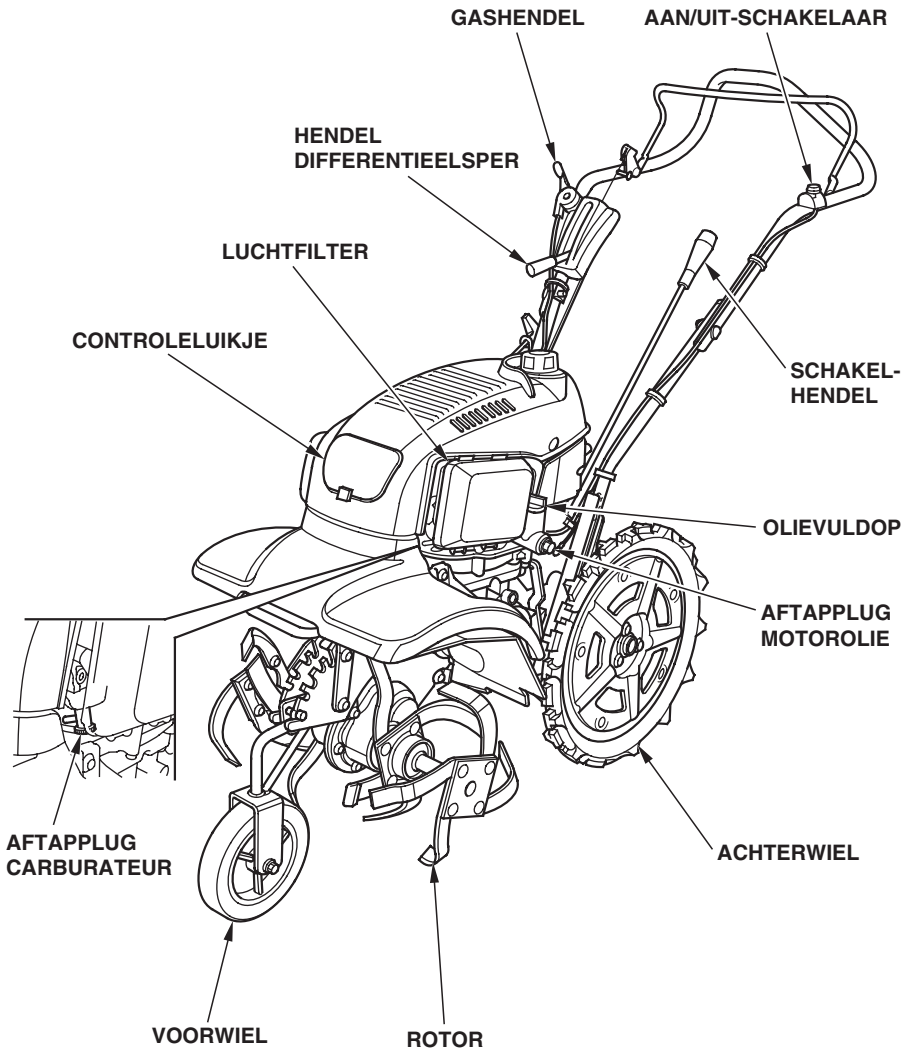

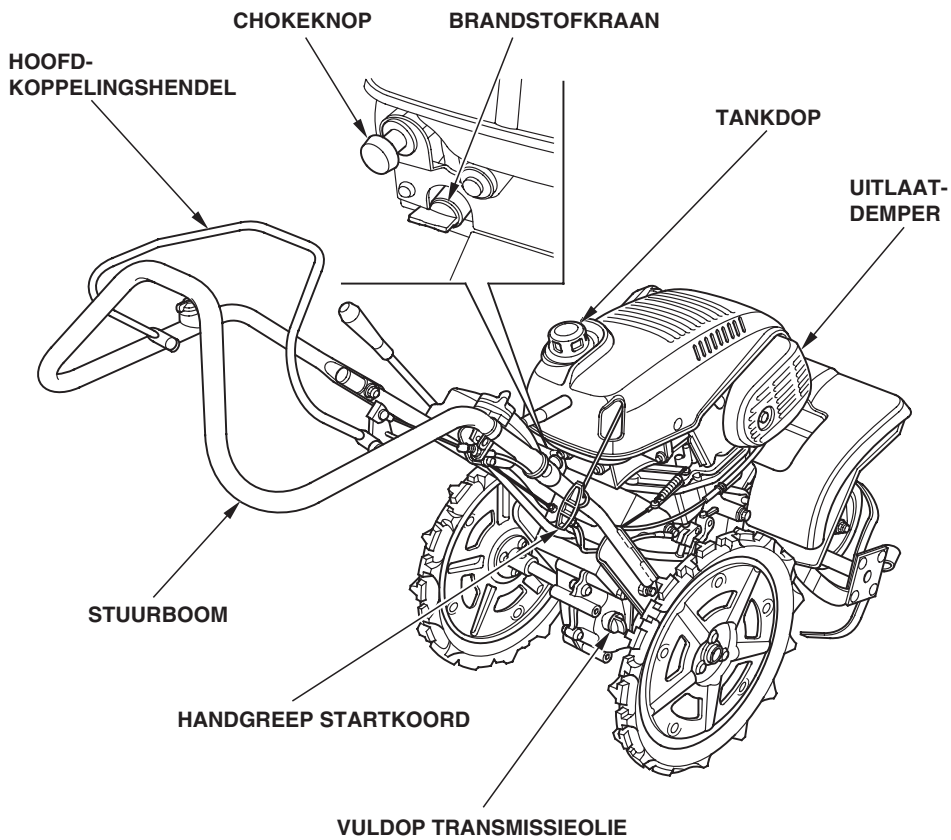

## 4. CONTROLE VOORAF

---

### ▲ WAARSCHUWING

Zet de frees op een stevige ondergrond horizontaal (d.w.z. met de rotors en de achterwielen op de grond). Zet de motor uit alvorens onderhoud aan de frees te plegen. Het plegen van onderhoud aan de frees op een niet-stabiele ondergrond of bij een draaiende motor kan letsel en/of schade aan de frees veroorzaken.

Dagelijkse controle van en onderhoud aan de frees zijn essentieel voor een betrouwbare en veilige werking. Voer voor de frees te gebruiken de volgende controle uit.

#### 1. Buitenzijde frees

Is er sprake van brandstof- of olie lekkage?

Is er brandbaar materiaal (stof, stro, enz.) aanwezig op de motor?

#### 2. Werking van hendel

Werkt de hendel soepel?

Heeft het uiteinde van de hendel de voorgeschreven vrije slag (zie bladzijde 42 – 44)?

#### 3. Bedrading en kabels

Is de isolatie van de bedrading en de kabels in orde?

Zitten de bedrading en de kabels niet bekneld tussen andere onderdelen?

#### 4. Werking van motor

- Start de motor. Maakt de motor een abnormaal geluid? (Zie bladzijde 19 – 21 voor de startprocedure.)
- Kan de motor op de juiste manier worden uitgezet met de motorschakelaar? (Zie bladzijde 31 en 32 voor de stopprocedure.)
- Neem contact op met uw Honda-dealer als u iets abnormaals opmerkt.

## 5. Motorolie

### VOORZICHTIG:

Als de motor met te weinig olie draait, kan dit leiden tot ernstige motorschade.

1. Zet de motor uit en plaats de frees horizontaal, met de achterwielen en de rotors op de grond zoals aangegeven.
2. Verwijder de olievuldop en controleer het olieniveau via de vulopening.
3. Vul bij met de voorgeschreven olie tot aan het bovenste streepje als het niveau te laag is.

Gebruik Honda-viertaktolie of een overeenkomstige kwaliteitsmotorolie met een groot vuilopnemend vermogen die aan de eisen van Amerikaanse autofabrikanten voldoet (aanduiding SF of SH). (De kwaliteit SF of SH is aangegeven op de verpakking.)

### VOORZICHTIG:

Het gebruik van een niet-vuilopnemende olie of tweetaktolie kan een negatieve invloed hebben op de levensduur van de motor.

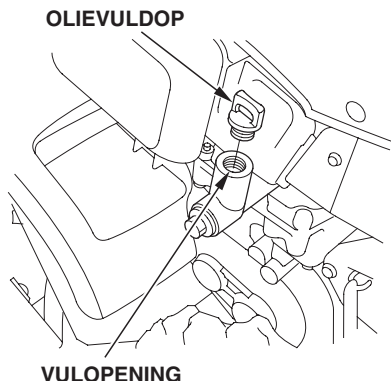
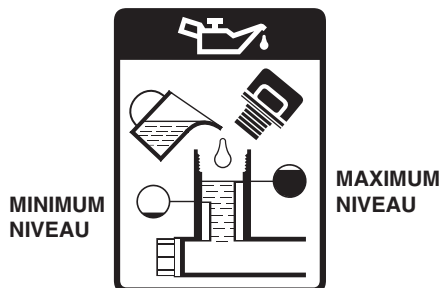
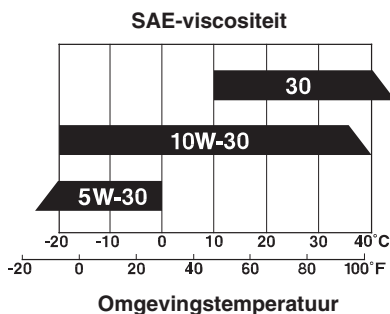
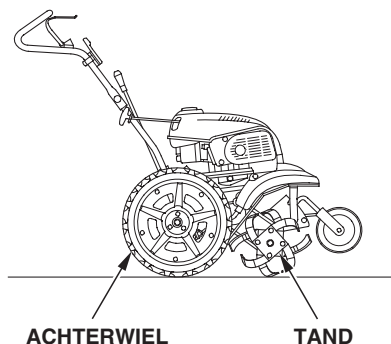

## 6. Luchtfilter

### VOORZICHTIG:

Laat de motor nooit draaien zonder luchtfilter. Dit zal leiden tot versnelde motorslijtage.

1. Druk de borglippen in en trek het luchtfilterdeksel van het luchtfilterhuis, neem de onderste haken los van het luchtfilterhuis en verwijder het luchtfilterdeksel.
2. Controleer het luchtfilter op vervuiling en verstopping en reinig het element indien nodig (bladzijde 36).

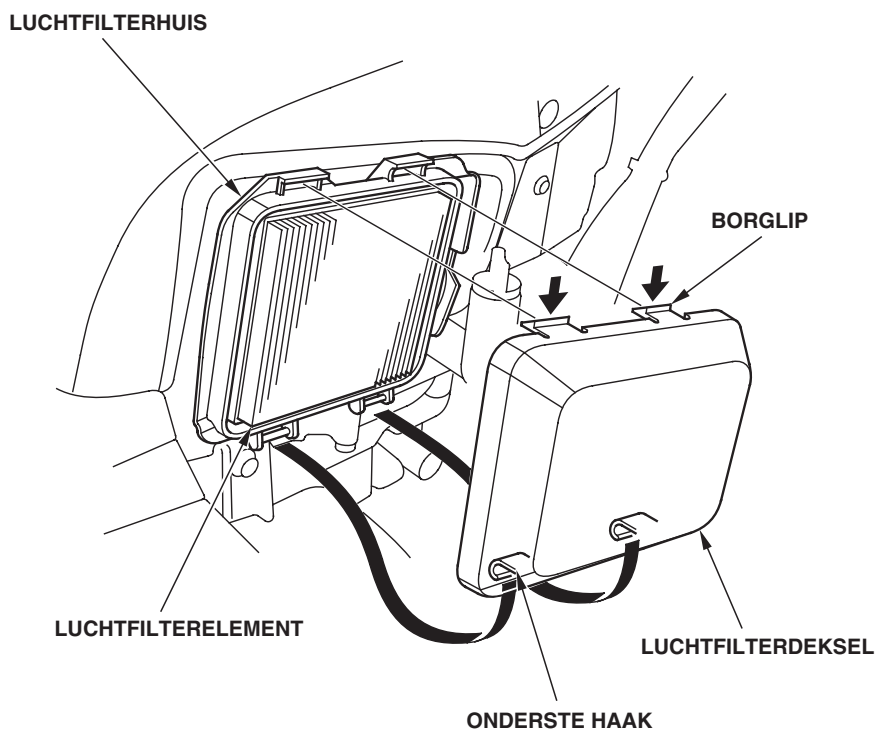

## 7. Brandstof

Zet de motor uit en plaats de frees horizontaal, met de achterwielen en de rotors op de grond.

Controleer het brandstofniveau en vul de brandstoftank indien nodig bij.

Gebruik loodvrije autobenzine van 91 RON of meer.

Gebruik nooit oude/vervuilde benzine of een olie/benzinemengsel.

Voorkom dat er vuil of water in de brandstoftank komt.

### ▲ WAARSCHUWING

- **Benzine is uiterst brandbaar en kan onder bepaalde omstandigheden exploderen.**
- **Vul brandstof bij in een goed geventileerde omgeving terwijl de motor is uitgeschakeld. Rook niet en voorkom open vuur en vonken tijdens het tanken en in ruimten waar brandstof is opgeslagen.**
- **Doe de brandstoftank niet te vol (er mag zich geen brandstof in de vulpijp bevinden). Controleer na het bijvullen of de tankdop goed is vastgedraaid.**
- **Mors geen brandstof. Gemorste brandstof of brandstofdamp kan ontploffen. Verwijder gemorste brandstof alvorens de motor te starten.**
- **Voorkom herhaaldelijk of langdurig contact met de huid en het inademen van benzinedampen. HOUD BENZINE BUITEN HET BEREIK VAN KINDEREN.**

**Inhoud brandstoftank:** 1,1 l (0,29 US gal , 0,24 Imp gal)

Draai de tankdop na het vullen goed dicht.

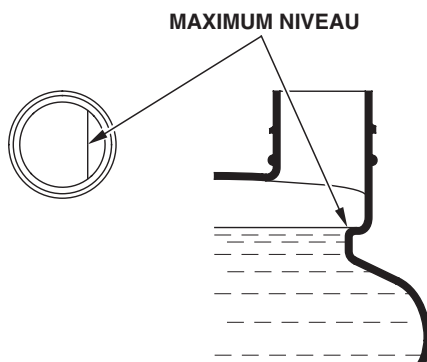
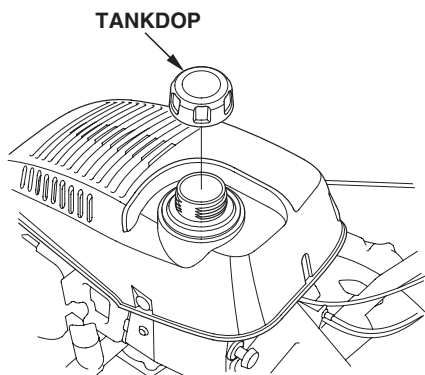



---

#### AANWIJZING:

Benzine verouderd erg snel afhankelijk van factoren als blootstelling aan licht, temperatuur en tijd.

In het ergste geval is de benzine binnen een maand vervuild.

Het gebruik van vervuilde benzine kan ernstige schade aan de motor veroorzaken (verstopte carburateur, kleppen die blijven hangen).

Schade die veroorzaakt wordt door het gebruik van vervuilde benzine wordt niet gedekt door de garantie.

Volg om dergelijke schade te voorkomen de volgende aanbevelingen strikt op:

- Gebruik alleen de voorgeschreven benzine (zie bladzijde 15).
- Bewaar benzine in een officiële brandstofcontainer om verslechtering van de kwaliteit tegen te gaan.
- Tap de brandstof uit de tank en de carburateur af (zie bladzijde 54) als het apparaat langer dan 1 maand wordt opgeborgen.

#### **Benzine met alcohol**

Als benzine met alcohol gebruikt wordt, zorg er dan voor dat het octaangetal minimaal zo hoog is als voorgeschreven door Honda. De benzine kan vermengd zijn met 2 soorten alcohol: ethanol of methanol.

Gebruik geen benzine met meer dan 10% ethanol. Gebruik geen benzine met methanol waaraan geen cosolventen en corrosieremmende middelen zijn toegevoegd.

Gebruik geen benzine met meer dan 5% methanol, ook niet als deze wel cosolventen en corrosieremmende middelen bevat.

#### AANWIJZING:

- Schade aan het brandstofsysteem en slechte prestaties ten gevolge van het gebruik van benzine met alcohol vallen niet onder de garantie.  
Honda kan het gebruik van benzine met methanol niet goedkeuren, aangezien nog niet voldoende is aangetoond of deze brandstof geschikt is.
- Stel bij het kopen van benzine bij een onbekende leverancier eerst vast of de benzine alcohol bevat en zo ja, welk type alcohol en welk percentage.  
Als u bij gebruik van benzine met alcohol abnormale verschijnselen waarneemt, ga dan over op het gebruik van benzine zonder alcohol.

---

## 8. Gereedschap en hulpstukken

Volg de instructies bij het werktuig of het hulpstuk wanneer u dit voor de frees wilt gebruiken. Vraag uw Honda-dealer om advies wanneer u problemen of moeilijkheden ondervindt bij het monteren van een werktuig of hulpstuk.

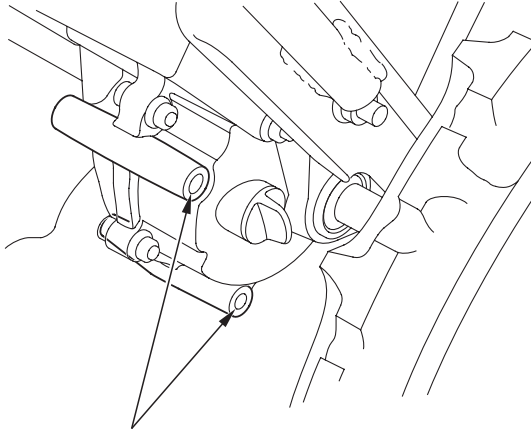

BEVESTIGINGSPUNTEN HULPSTUKKEN

## 9. Wielpen

Controleer of de wielpen en de borgpen goed geplaatst zijn.

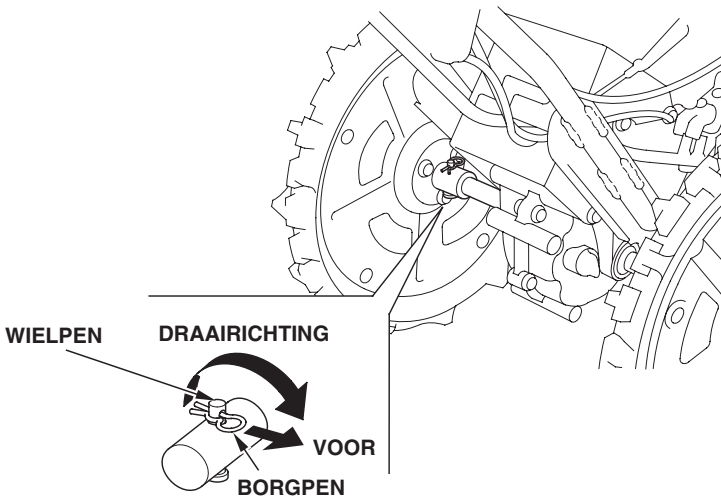

## 10. Bevestigingen die moeten worden gecontroleerd op vastzitten

### VOORZICHTIG:

- Zorg ervoor dat de motor tijdens het controleren uit is en dat de frees op een vlakke ondergrond staat.
- Draag beschermende handschoenen bij het controleren en vastzetten van draaiende delen.

Controleer op de aangegeven punten op loszittende onderdelen. Zet alle loszittende onderdelen zorgvuldig vast.

Controleer de rotors op slijtage, verbuiging en beschadiging.

Onderdelen die moeten worden vastgezet

- Bevestigingsbout stuurboom
- Bevestigingsbout onderste hefboom
- Rotor en meenemer

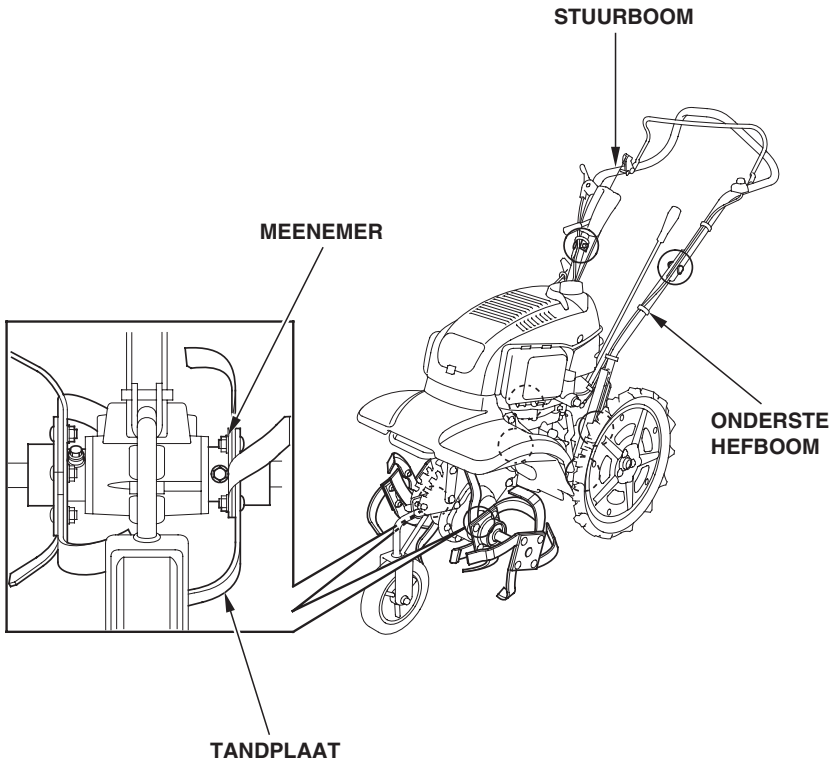

## 5. STARTEN VAN DE MOTOR

1. Draai de brandstofkraan in stand OPEN.  
Controleer voor het opendraaien van de brandstofkraan of de aftapplug dicht is.

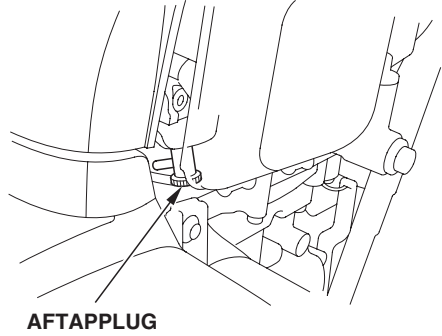
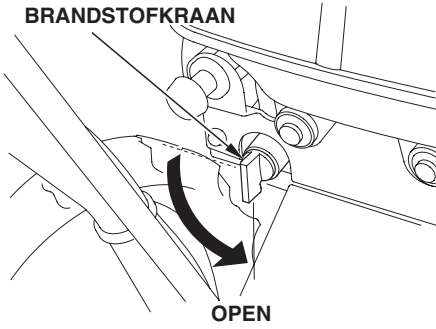

2. Controleer of de koppelingshendel in de stand ONTKOPPELD staat.

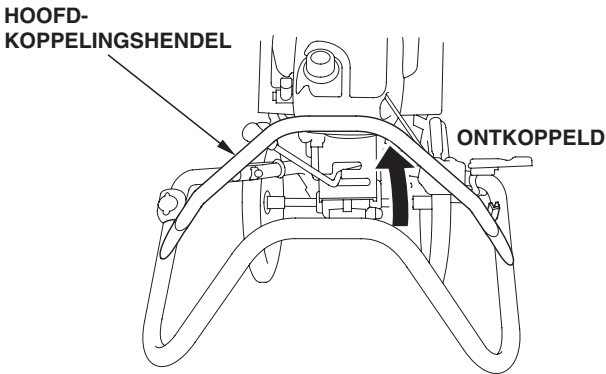

3. Controleer of de versnellingspook in de stand VRIJ staat.

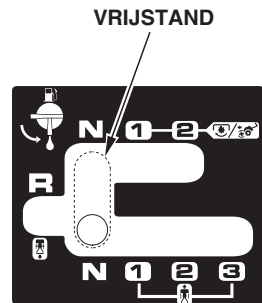
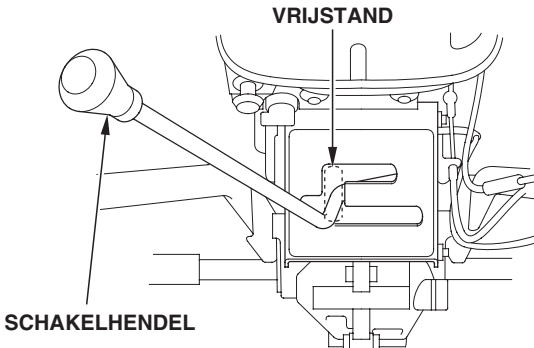

4. Trek bij lage temperaturen en koude motor de chokeknop in de stand DICHT.

AANWIJZING:

Gebruik de choke niet als de motor op temperatuur is of als de buitentemperatuur hoog is.

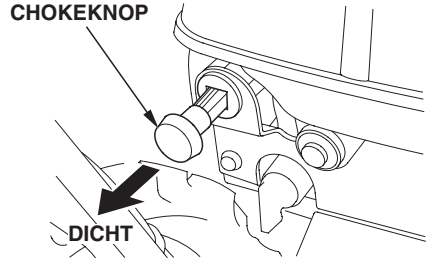
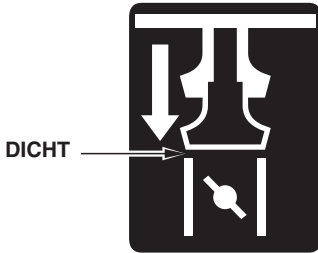

5. Zet de AAN/UIT-schakelaar in de stand AAN.

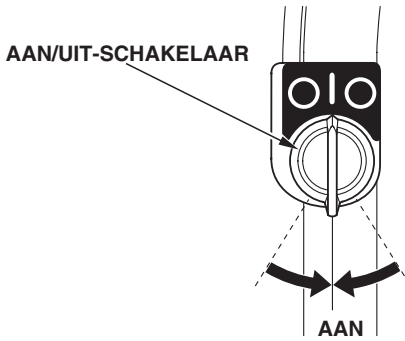

6. Breng het merkteken "△" op de gashendel in lijn met het merkteken "●" (stand START) zoals aangegeven.

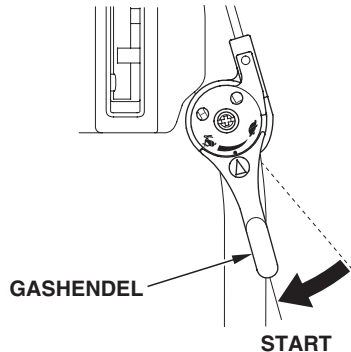
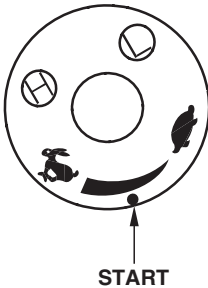

7. Trek licht aan de handgreep totdat er weerstand voelbaar is en laat de handgreep één keer los. Houd de stuurboom tegen met uw linkerhand en start de motor door aan de handgreep te trekken.

**VOORZICHTIG:**

**Laat het startkoord niet terugschieten. Geleid de handgreep terug om schade aan het startmechanisme te voorkomen.**

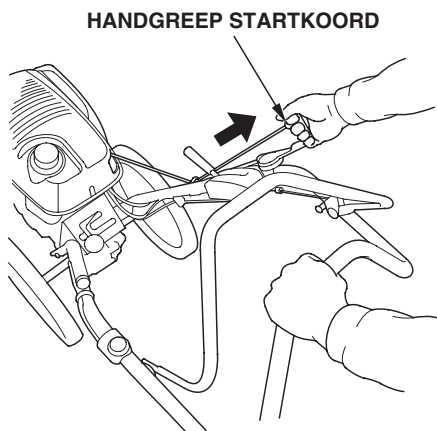

8. Laat de motor gedurende enkele minuten op bedrijfstemperatuur komen. Als de chokeknop voor het starten in stand CLOSE was gezet, zet deze dan gedurende de opwarmfase van de motor geleidelijk naar stand OPEN.

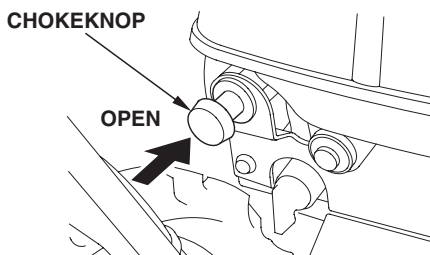
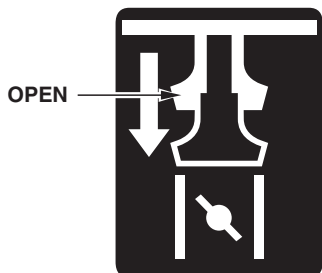

9. Stel het gewenste motortoerental af met de gashendel.

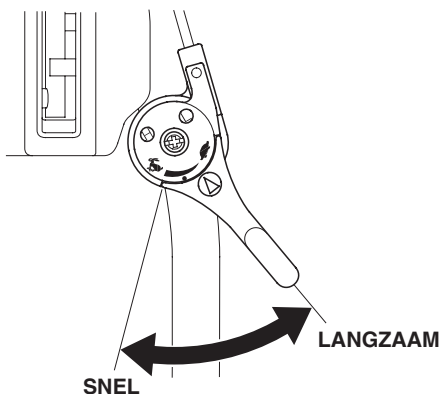

---

- **Gebruik op grote hoogte**

Op grote hoogte is het standaard lucht/brandstofmengsel te rijk. Hierdoor zal het vermogen afnemen en het brandstofverbruik toenemen.

De werking op grote hoogtes kan verbeterd worden door bepaalde aanpassingen aan de carburateur. Als de frees uitsluitend gebruikt wordt op een hoogte van 1.500 m (5.000 feet) of meer, kunt u deze afstellingen door een officiële Honda-dealer laten aanpassen.

Zelfs met een optimale sproeierbezetting neemt het motorvermogen elke 300 m (1.000 feet) hoger met 3,5% af.

Als de carburateur niet aangepast wordt, zal het vermogen nog meer afnemen.

**VOORZICHTIG:**

**Als de frees wordt gebruikt op een lagere hoogte dan die waarvoor de sproeier is gekozen, kan dat leiden tot een afname van het vermogen, oververhitting en ernstige motorschade vanwege een te arm lucht/brandstofmengsel.**

## 6. GEBRUIK FREES

### Afstellen voorwielpositie

De voorwielhoogte kan worden afgesteld om de freesdiepte in te stellen en voor transport van de frees.

1. Plaats de frees op een stevige horizontale ondergrond en ondersteun hem met een geschikt blok onder het transmissiehuis.
2. Trek de voorwielarm naar voren om de pen uit de groef te nemen en plaats de pen in de gewenste groef. Zet de pen in die positie vast.

### AANWIJZING:

Als de grond te zacht is en de frees de neiging heeft zich in de grond te werken of als de grond te hard is, stel de frees dan minder diep in.

- ① : Transportstand:
- ② : Freesdiepte: Ongeveer 20 mm (0,8 in)
- ③ : Freesdiepte: Ongeveer 60 mm (2,4 in)
- ④ : Freesdiepte: Ongeveer 120 mm (4,7 in)
- ⑤ : Freesdiepte: Ongeveer 160 mm (6,3 in)

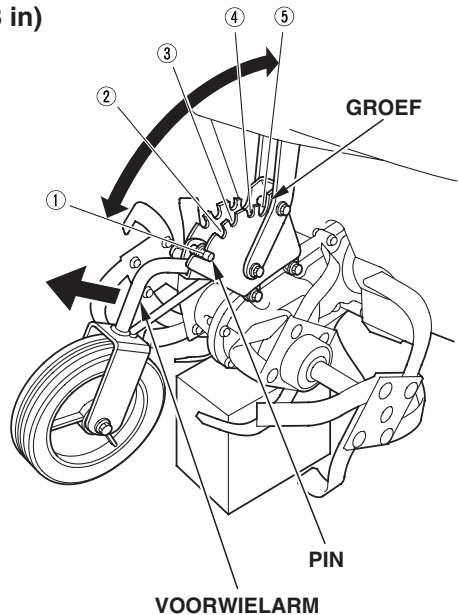
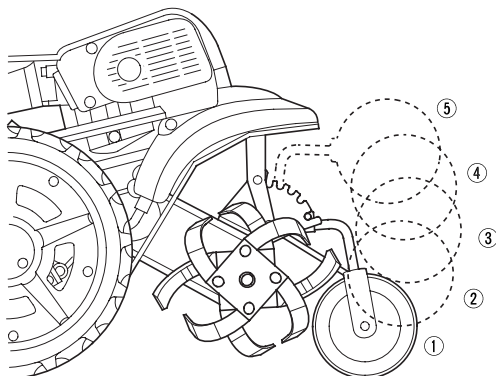



## Hoogteverstelling stuurboom

De stuurboom kan in de stand HOOG of LAAG worden ingesteld, afhankelijk van de werkzaamheden of van de lengte van de gebruiker.

1. Zet het voorwiel in de freesstand (stand ②–⑤, zie bladzijde 23). Plaats de frees op een horizontale ondergrond met de achterwielen en de rotors op de grond en zorg ervoor dat de frees niet kan bewegen.
2. Draai de bovenste bevestigingsbout en -moer van de stuurboom los. Verwijder de bevestigingsbout echter niet.
3. Verwijder de moer en verwijder de onderste bout (stelbout).
4. Zet de stuurboom in de gewenste positie. Breng de boutgaten in lijn, plaats de onderste bout en moer en draai de moeren goed vast.

### Hoogte stuurboom:

- ① 100 cm (3 ft 4 in)
- ② 89 cm (3 ft)

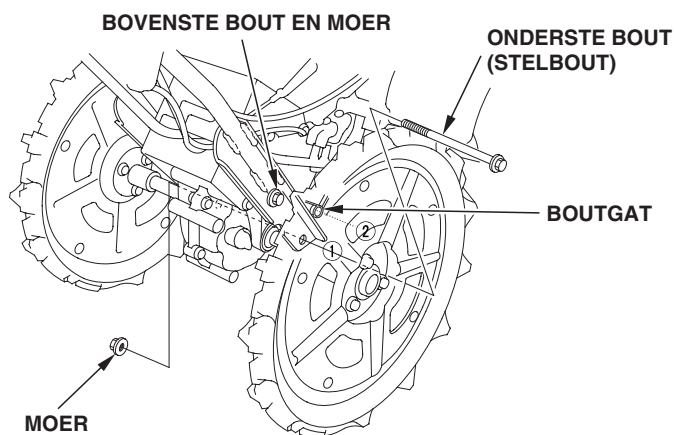
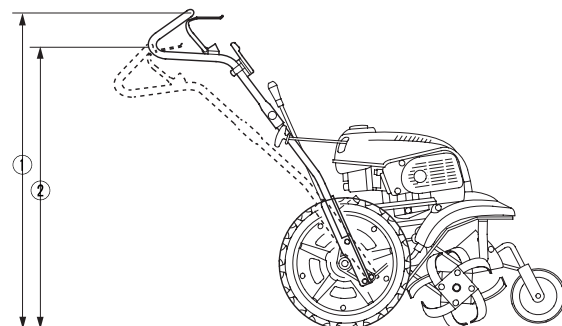

## Afstellen spoorbreedte achterwielen

De spoorbreedte van de achterwielen kan worden afgestemd op de werkzaamheden.

1. Plaats de frees op een stevige horizontale ondergrond en ondersteun hem met een geschikt blok onder het transmissiehuis zodat de achterwielen van de grond komen.
2. Verwijder de borgpen en wielpen en schuif het achterwiel in de gewenste stand.
3. Breng de gaten voor de wielpen in lijn en plaats de wielpen en de borgpen. Zorg ervoor dat beide wielen in dezelfde stand geplaatst worden.

① (Binnenzijde) Spoorbreedte: 280 mm (11 in)

② (Buitenzijde) Spoorbreedte: 410 mm (16 in)

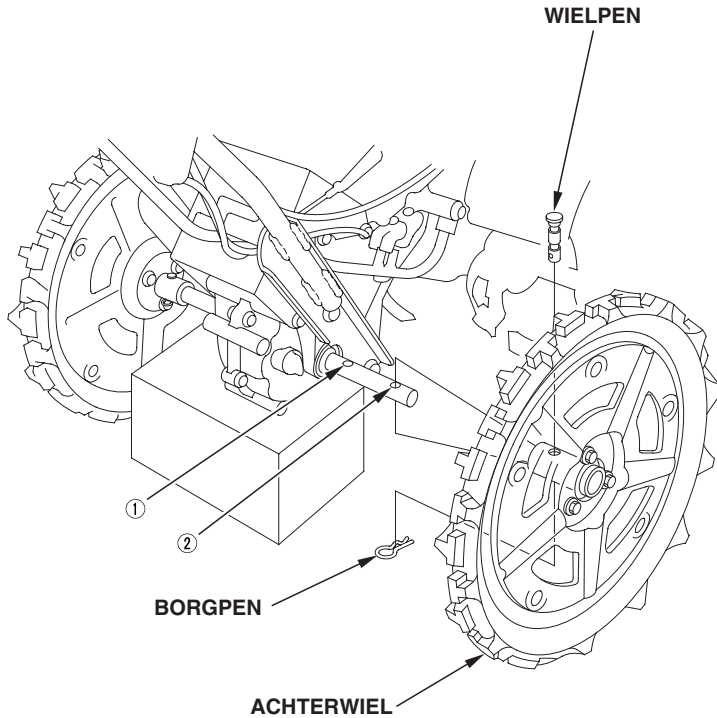

## Inschakelen versnelling

### VOORZICHTIG:

**Draai de handgreep van de gashendel naar stand LANGZAAM en ontkoppel voordat de schakelhendel bewogen wordt. Oefen geen overmatige kracht uit op de schakelhendel.**

Kies de juiste versnelling met behulp van de tabel (bladzijde 27).

- Bedien de schakelhendel pas nadat de hoofdkoppeling ontkoppeld is.
- Als de schakelhendel moeilijk verplaatst kan worden, knijp dan de hoofdkoppeling eenmaal in, laat hem los, knijp hem nogmaals in en probeer de schakelhendel opnieuw te verplaatsen.
- Let bij het achteruitrijden op uw voeten en neem de volgende voorzorgsmaatregelen in acht:
  - Controleer of er zich geen personen of objecten achter u bevinden.
  - Verlaag het motortoerental.
  - Houd de stuurboom met twee handen stevig vast.
  - Laat de koppeling voorzichtig in aangrijping komen en zorg ervoor dat hij op elk moment ontkoppeld kan worden.

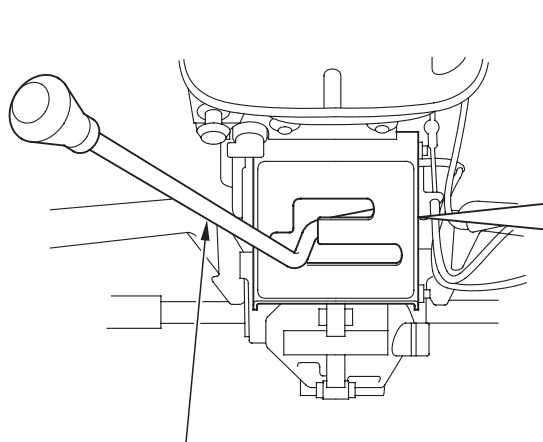

SCHAKELHENDEL

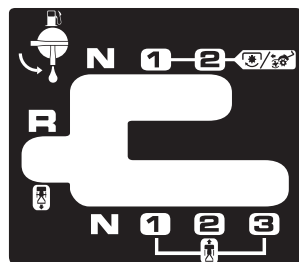

## Selectietabel versnellingen (motortoerental 3.000 omw/min)

Ingeschakelde versnelling	*Freessnelheid	Toerental rotors	Bedrijfsomstandigheden
1	0,15 m/s (0,49 ft/s)	—	Verplaatsen van de frees, plaatsen van de frees op een vrachtwagen/aanhanger, op- of afrijden van het veld
2	0,29 m/s (0,95 ft/s)	—	Verplaatsen van de frees, plaatsen van de frees op een vrachtwagen/aanhanger, op- of afrijden van het veld
3	0,94 m/s (3,08 ft/s)	—	Verplaatsen van de frees
R	0,34 m/s (1,12 ft/s)	—	Verplaatsen van de frees, verplaatsen van de frees uit een spoor, op- of afrijden van het veld
Rotor/wiel stand 1	0,15 m/s (0,49 ft/s)	141 omw/min	Frezen, grond verkrumelen, wieden
Rotor/wiel stand 2	0,29 m/s (0,95 ft/s)	141 omw/min	Frezen, grond verkrumelen, wieden

\* Deze snelheid geldt als er standaardbanden zijn gemonteerd.

### Tips voor het gebruik

- Stel de stuurboom in op een comfortabele hoogte (heuphoogte bij normaal frezen).
- Als de machine niet vooruitgaat, knijp dan de koppeling in, duw de stuurboom naar beneden om de rotors iets omhoog te bewegen, trek de frees iets achteruit en laat vervolgens de stuurboom weer omhoogkomen en laat de koppeling weer in aangrijping komen.
- Zet de rotors stil alvorens met de frees een verhard pad of een weg over te steken. Blijf alert op verborgen gevaren en het verkeer.
- Zet de motor onmiddellijk stil als de frees abnormaal gaat trillen. Controleer de frees op beschadigde of loszittende onderdelen en repareer of vervang deze alvorens de frees weer te gebruiken.
- Draaien:  
Laat de koppelingshendel los en verlaag het motortoerental.  
Zet de hendel van de differentieelsper in de stand ONTGRENDELEN.  
Zet de schakelhendel in stand 1.  
Druk op de stuurboom om de rotors iets omhoog te verplaatsen en trek de koppeling in. Draai de frees. Laat na het draaien de koppelingshendel los en zet de schakelhendel in de stand waarin wielen en rotors in aangrijping zijn om verder te gaan met het werk.

## Werking hoofdkoppeling

De koppeling vormt de verbinding tussen het motorvermogen en de transmissie.

### VOORZICHTIG:

**Loopt tijdens het werken met de frees altijd midden achter de frees en houd de stuurboom met beide handen vast. Als de frees uit balans raakt, kan er een ongeluk gebeuren.**

Wanneer de koppelingshendel wordt ingeknepen, grijpt de koppeling aan en wordt het vermogen overgebracht naar de transmissie.

HOOFDKOPPELINGSHENDEL

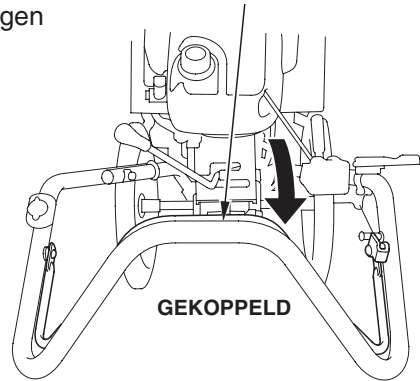

GEKOPPELD

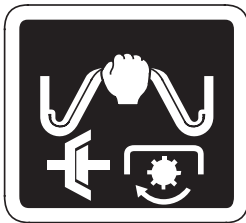

Houd de koppeling goed op een van de onderstaande manieren vast, afhankelijk van de aard van de werkzaamheden en van uw postuur.

FREZEN

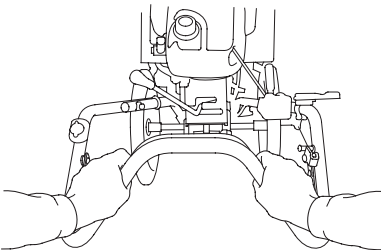

VERPLAATSEN EN DRAAIEN

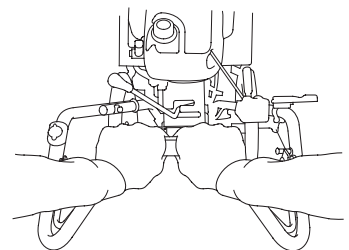

VERKRUIMELEN

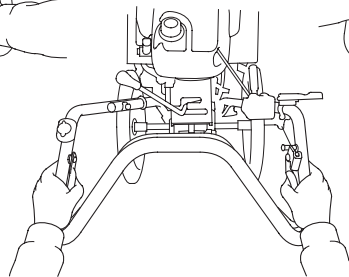

**VOORZICHTIG:**

Knijp de koppelingshendel voorzichtig in om te voorkomen dat uw hand tussen de stuurboom en de koppelingshendel bekneld raakt.

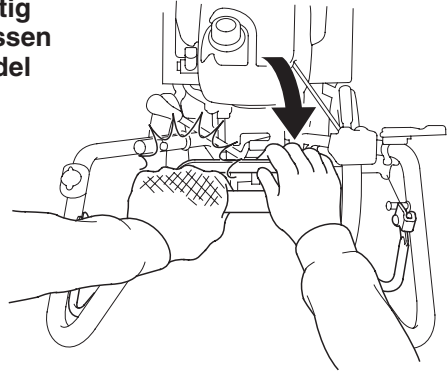

Wanneer de koppelingshendel wordt losgelaten, wordt er ontkoppeld en wordt het vermogen niet langer overgebracht naar de transmissie.

**HOOFDKOPPELINGSHENDEL**

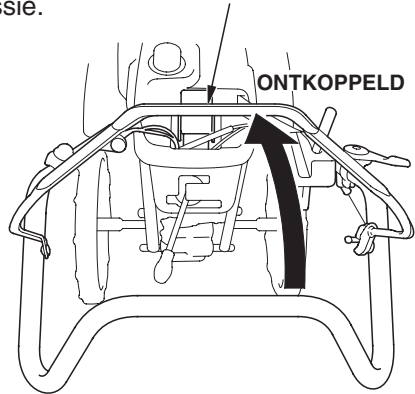

**AANWIJZING:**

- Bedien de hoofdkoppelingshendel voorzichtig.
- Als de koppelingshendel te snel wordt ingeknepen, kan de frees wegschieten of kan de motor afslaan.

## Werking differentieelsper

Onder normale omstandigheden moet de hendel van de differentieelsper in de stand **ONTGRENDELEN** staan. Dit verbetert de wendbaarheid van de frees.

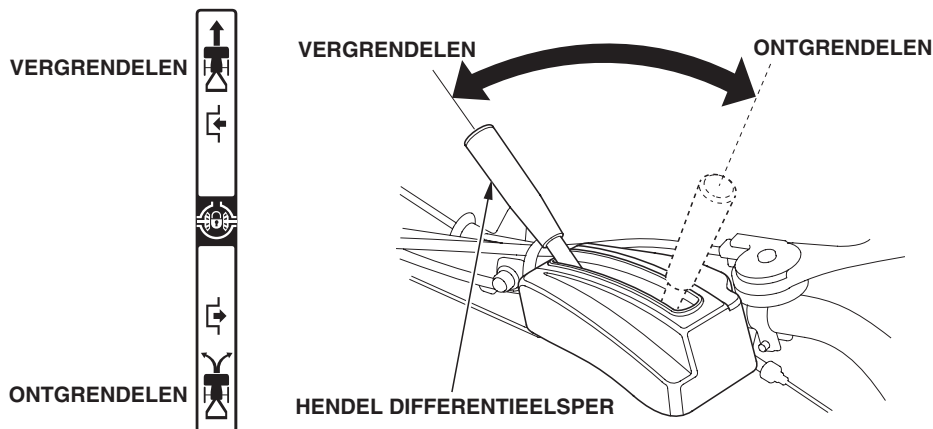

Als de ondergrond zacht is of als een van de wielen dreigt door te slippen of als er maar aan een zijde gefreesd moet worden, moet de hendel in de stand **VERGRENDELEN** worden gezet. Dit verbetert de voorwaartse beweging van de frees.

Bedien de hendel pas nadat de hoofdkoppeling ontkoppeld is en de frees tot stilstand is gekomen.

- Bij het verplaatsen van de frees moet de hendel van de differentieelsper in de stand **ONTGRENDELEN** staan.
- Als de hendel van de differentieelsper wordt bediend terwijl de koppeling is ingeknepen, kan het spermechanisme beschadigd raken. Bedien de hendel daarom alleen bij losgelaten koppeling.
- Bij het rijden met de frees op een helling of een ongelijkmatige ondergrond, moet de hendel van de differentieelsper in de stand **VERGRENDELEN** staan.

### VOORZICHTIG:

- **Probeer de frees niet te draaien bij een hoge snelheid. De frees draait in dat geval zeer snel, waardoor het rijgedrag onstabiel wordt en de gebruiker of omstanders letsel kunnen oplopen.**
- **Probeer de frees niet te draaien op een helling. De frees kan hierdoor een onverwachte richting op gaan en letsel veroorzaken bij de gebruiker of schade aanrichten.**

## 7. MOTOR UITZETTEN

- In een noodsituatie:  
Zet de AAN/UIT-schakelaar in de stand UIT.

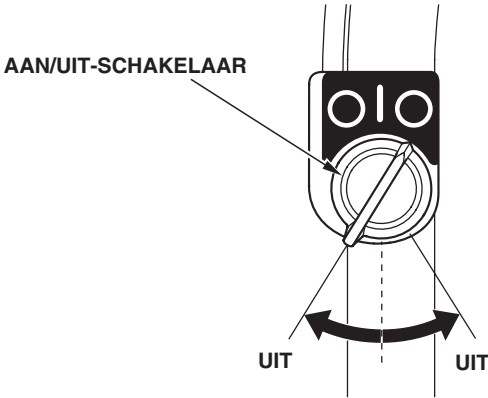

- Onder normale omstandigheden:  
1. Zet de koppelingshendel in stand ONTKOPPELD.

HOOFDKOPPELINGSHENDEL

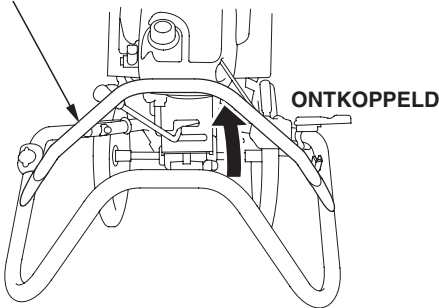

- 2. Beweeg de gashandels naar stand LANGZAAM om het motortoerental te verlagen.

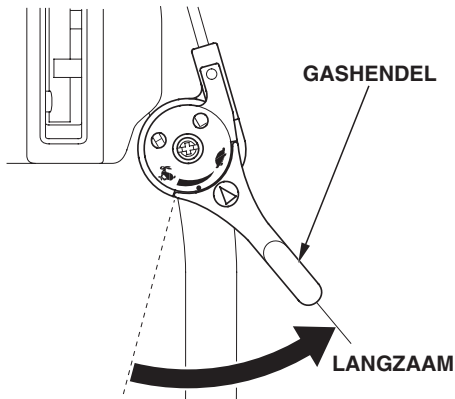



3. Zet de bedieningshendel in stand N.

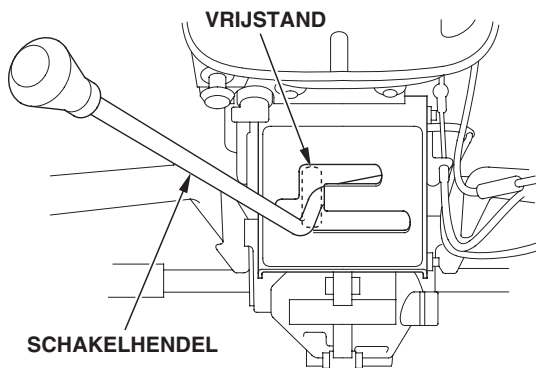

4. Zet de AAN/UIT-schakelaar in de stand UIT.

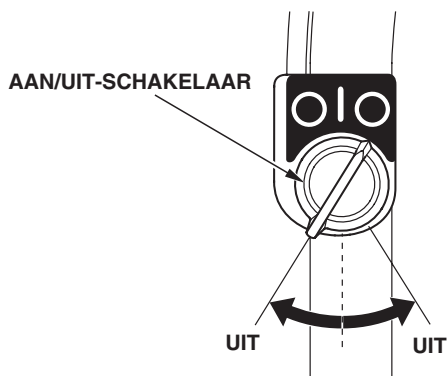

5. Draai de brandstofkraan dicht.

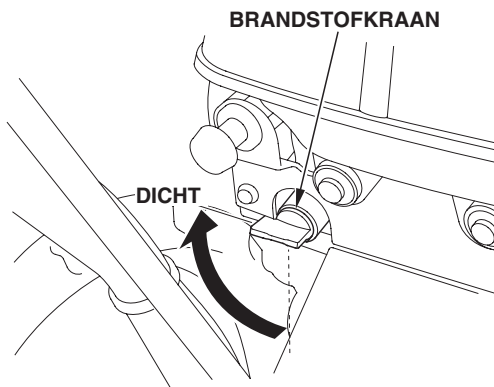

Het onderhoudsschema dient om de frees in een optimale conditie te houden. Houd u aan het onderhoudsschema op bladzijde 34.

### **⚠ WAARSCHUWING**

- **Zet de motor uit alvorens hier werkzaamheden aan uit te voeren. De uitlaatgassen bevatten onder andere het giftige gas koolmonoxide; inademing hiervan kan leiden tot bewusteloosheid en kan zelfs dodelijk zijn. Zorg ervoor dat de ruimte goed geventileerd is.**
- **Neem de bougiekop los om er zeker van te zijn dat de motor niet per ongeluk gestart wordt.**

### **VOORZICHTIG:**

**Gebruik voor onderhoud en reparatie alleen originele Honda-onderdelen of gelijkwaardige onderdelen. Door het gebruik van kwalitatief minder goede vervangingsonderdelen kan de frees beschadigd raken.**

## Onderhoudsschema

ONDERHOUDSINTERVAL (2)		Aan het begin van het seizoen	Voor elk gebruik	Eerst 20 uur	Elke 50 uur	Elke 100 uur	Elk jaar of 300 uur
ONDERDEEL							
Motorolie	Niveau controleren		○				
	Verversen	○		○		○ (4)	
Luchtfilter	Controleren		○				
	Reinigen				○ (1)		
	Vervangen						○
Buitenzijde frees	Controleren		○				
Werking van hendel	Controleren		○				
Bouten en moeren op loszitten	Controleren - vastzetten		○				
Bedrading & kabels	Controleren		○				
Werking van motor	Controleren		○				
Transmissieolie	Niveau controleren	○ (6)					
Koppelingolie	Niveau controleren	○ (6)					
Koppelingsschoen	Controleren						○ (3)
Bougie	Controleren - afstellen					○	
	Vervangen						○
Gaskabel	Controleren - afstellen						○
Koppelingskabel	Controleren - afstellen			○		○	
Kabel differentieelsper	Controleren - afstellen			○		○	
Klepspeling	Controleren - afstellen						○ (3)
Verbrandingskamer	Reinigen	Na elke 300 uur (3) (5)					
Brandstoftank en filter	Reinigen	○ (3)					○ (3)
Brandstofslang	Controleren	Elke 2 jaar (indien nodig vervangen) (3)					

(1) Na iedere 10 bedrijfsuren of elke dag bij gebruik in een stoffige omgeving.

(2) Voer de werkzaamheden uit binnen de aangegeven termijnen of bedrijfsuren, afhankelijk van wat het eerst wordt bereikt.

(3) Om deze onderhoudswerkzaamheden uit te kunnen voeren, moet u over de juiste gereedschappen en vaardigheden beschikken. Neem voor onderhoud contact op met uw officiële Honda-dealer.

(4) Ververs de motorolie iedere 50 draaiuren wanneer de machine onder zware belasting of bij hoge temperaturen gebruikt is.

(5) Voer het onderhoud uit met de aangegeven intervallen.

(6) Laat ernstig verontreinigde olie vervangen door uw officiële Honda-dealer.

---

## Motorolie verversen

1. Verwijder de olievuldop en de aftapplug en tap de olie af.
2. Monteer de aftapplug en draai hem stevig vast.
3. Vul bij met de voorgeschreven olie en controleer het olieniveau (zie bladzijde 13).
4. Plaats de olievuldop.

**Inhoud oliecarter:** 0,26 l (0,27 US qt, 0,23 Imp qt)

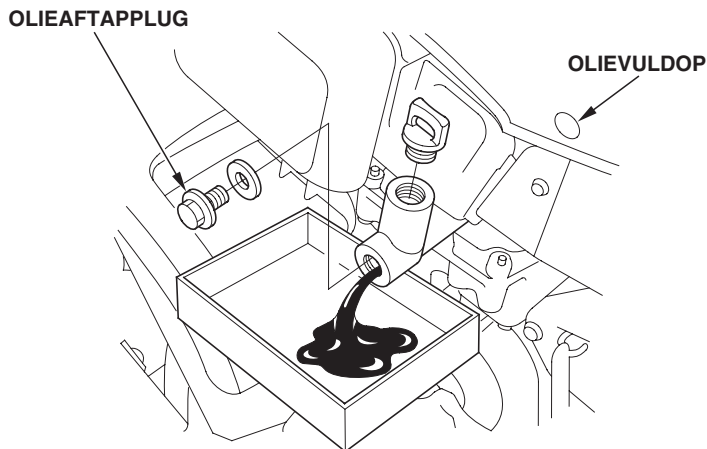

Was uw handen met water en zeep na het omgaan met afgewerkte olie.

### AANWIJZING:

Voer afgewerkte motorolie op de wettelijk voorgeschreven manier af. U dient de olie in een afgesloten verpakking bij een daarvoor bestemd inzamelpunt in te leveren. Niet bij het afval, in het riool of in de natuur gooien.

## Luchtfilter reinigen

Een vervuild luchtfilter beperkt de hoeveelheid lucht die naar de carburateur stroomt. Reinig het luchtfilter regelmatig om storing aan de carburateur te voorkomen. Reinig het luchtfilter vaker als de frees in stoffige gebieden wordt gebruikt.

### VOORZICHTIG:

**Laat de motor nooit draaien zonder luchtfilter. Dit zal leiden tot versnelde motorslijtage.**

1. Druk de borglippen in en trek het luchtfilterdeksel van het luchtfilterhuis, neem de onderste haken los van het luchtfilterhuis en verwijder het luchtfilterdeksel.

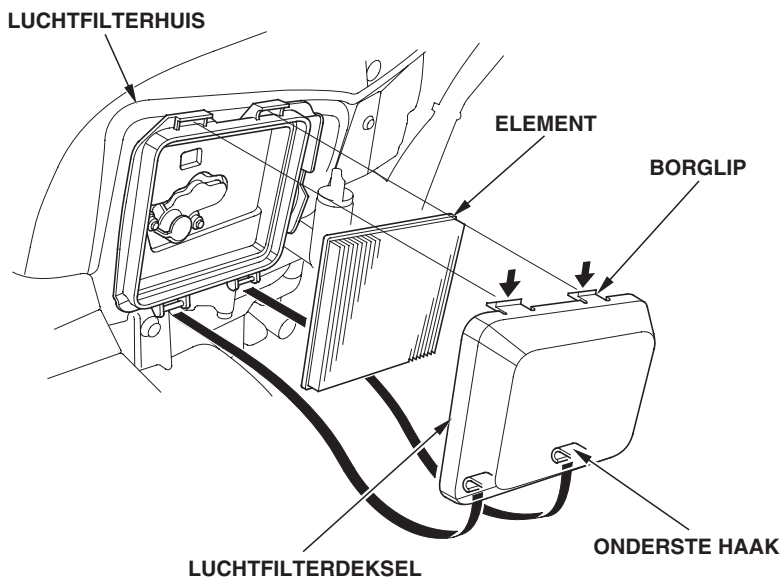

2. Verwijder het element. Controleer het element zorgvuldig op gaatjes en scheuren en vervang het indien nodig.

3. Tik het filterelement voorzichtig op een hard voorwerp om overtollig vuil te verwijderen of blaas het element met perslucht vanaf de binnenkant schoon. Gebruik geen borstel omdat het vuil dan vast gaat zitten in de vezels. Vervang het element als het erg vuil is.

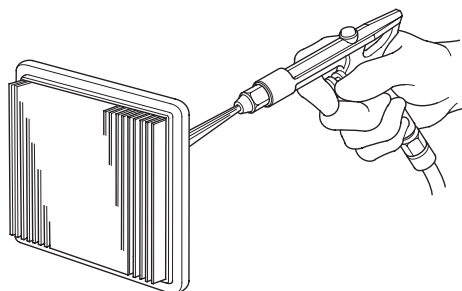

4. Plaats het element en het luchtfilterdeksel.  
Plaats eerst de onderste haken op de pennen in het luchtfilterhuis en druk daarna het luchtfilterdeksel aan zodat de borglippen in de groef van het luchtfilterhuis vallen.

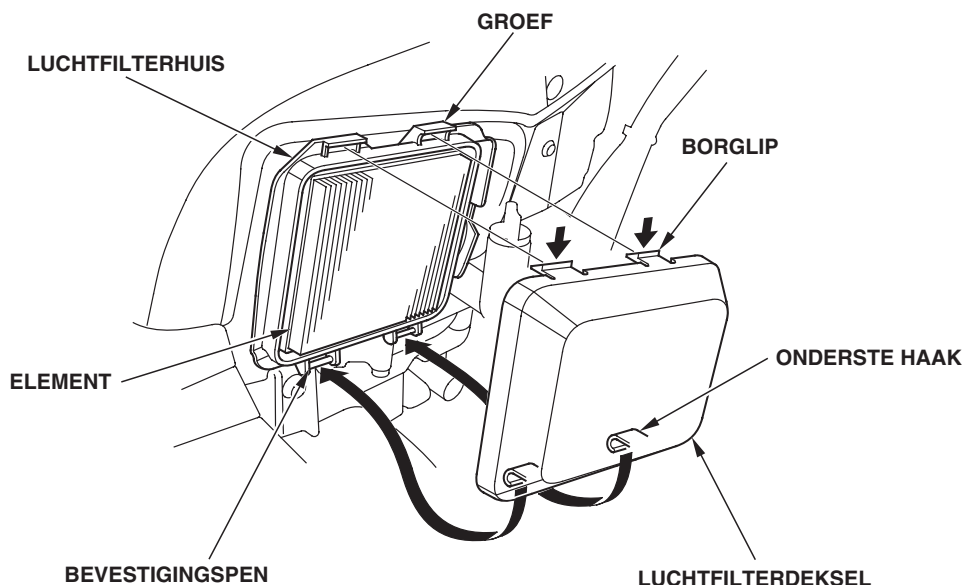

## Controle koppelingsolie

1. Zet de motor uit en plaats de frees horizontaal, met de achterwielen en de rotors op de grond.
2. Plaats een 60 mm (2,4 inch) dik blok onder de achterwielen zoals aangegeven.
3. Verwijder de controlebout en controleer of de olie tot aan de onderrand van de controleopening staat.

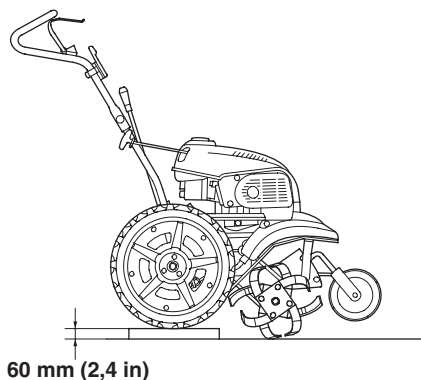

### OLIENIVEAUPLOG

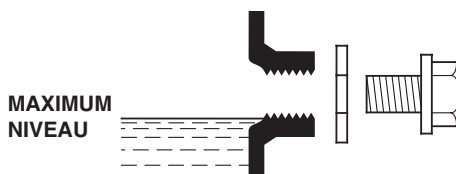
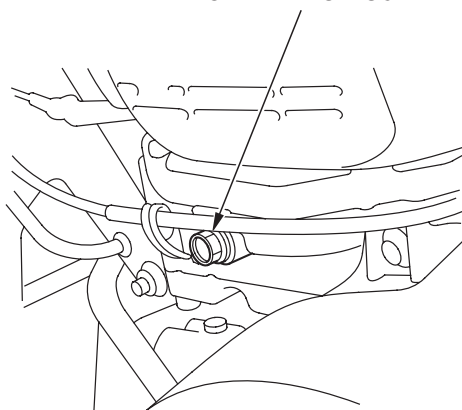

4. Verwijder de olievuldop en vul olie bij als het niveau te laag is.

### Voorgeschreven olie:

Gebruik Honda SAE 0W-20 viertakt motorolie of een andere hoogwaardige motorolie.

5. Monteer de controleplug en draai deze stevig vast.

### OLIEVULDOP

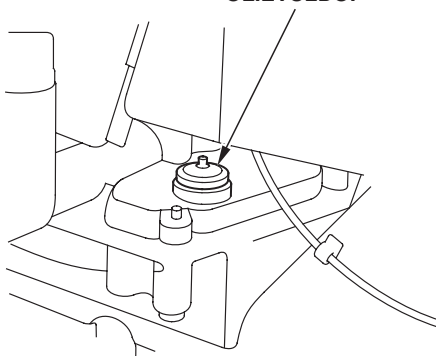

## Controle transmissieolie

1. Zet de motor uit en plaats de frees horizontaal, met de achterwielen en de rotors op de grond.
2. Verwijder de olievuldop en controleer of de olie tot aan de onderrand van de controleopening staat.

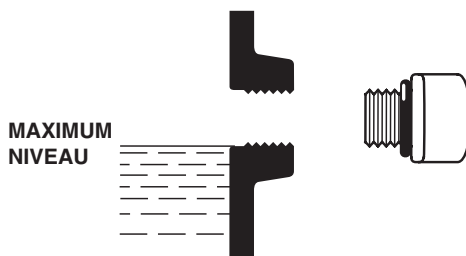
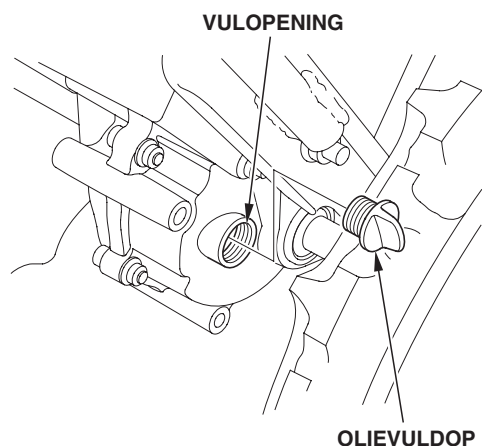
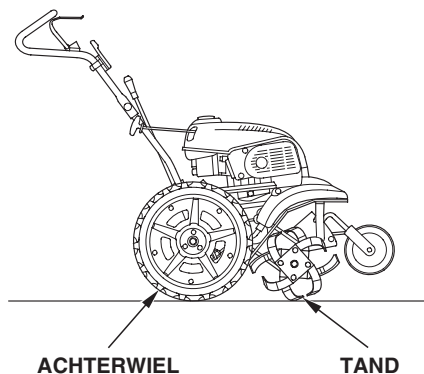

3. Vul olie bij als het niveau te laag is.

### Voorgeschreven olie:

SAE 10W-30 Honda viertaktolie of gelijkwaardig die voldoet aan de classificatie SF of SH zoals deze door automobiefabrikanten wordt gehanteerd. (Deze classificatie wordt vermeld op de verpakking.)

4. Plaats de olievuldop.



## Onderhoud bougie

**Aanbevolen bougie:** CR4HSB (NGK), U14FSR-UB (DENSO)

### VOORZICHTIG:

**Gebruik geen bougie met een verkeerde warmtegraad.**

Voor een goede werking van de motor moet de bougie goed afgesteld en schoon zijn.

1. Verwijder het controleluikje en neem de bougiedop los.
2. Verwijder de bougie met een bougiesleutel.

### ▲ WAARSCHUWING

**Als de motor heeft gedraaid, is de uitlaat erg heet. Raak de uitlaat dan niet aan.**

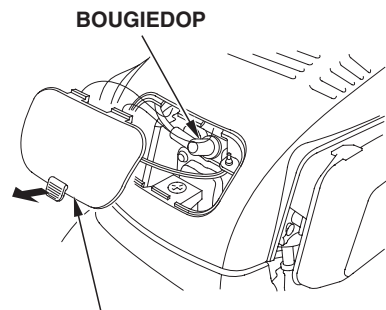

CONTROLELUIKJE

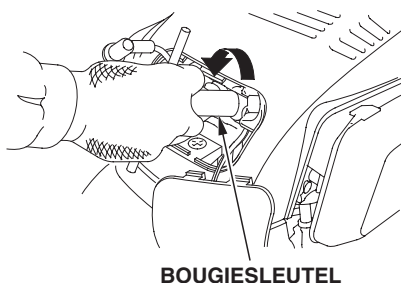

BOUGIESLEUTEL

3. Controleer de bougie visueel. Gooi de bougie weg als de isolator scheurtjes of andere beschadigingen vertoont. Reinig de bougie, als deze opnieuw gebruikt wordt, met een staalborstel.

4. Meet de elektrodenafstand met een voelmaatje.

Elektrodenafstand:

0,60 – 0,70 mm (0,024 – 0,028 in)

Verbuig de elektrode voorzichtig indien nodig.

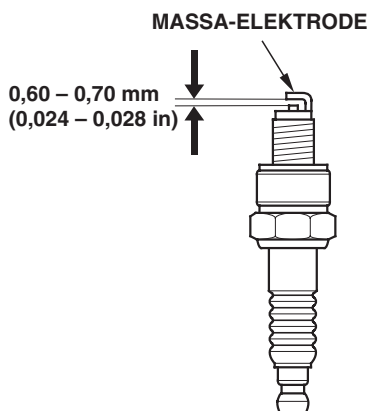

- 
- Controleer of de afdichtring van de bougie in goede staat verkeert en draai de bougie met de hand in om te voorkomen dat deze er scheef ingedraaid wordt.
  - Als de bougie aanligt, moet hij verder vast worden gedraaid om de afdichtring samen te drukken.  
Draai een nieuwe bougie nog een halve slag verder om de afdichtring in te drukken.  
Draai een gebruikte bougie nog 1/8 tot 1/4 slag verder om de afdichtring in te drukken.

**VOORZICHTIG:**

**De bougie moet goed vastgedraaid worden. Een onjuist vastgedraaide bougie kan zeer heet worden en daardoor motorschade veroorzaken.**

- Plaats na het vastdraaien de bougiedop stevig op de bougie en breng het controleluikje weer aan.

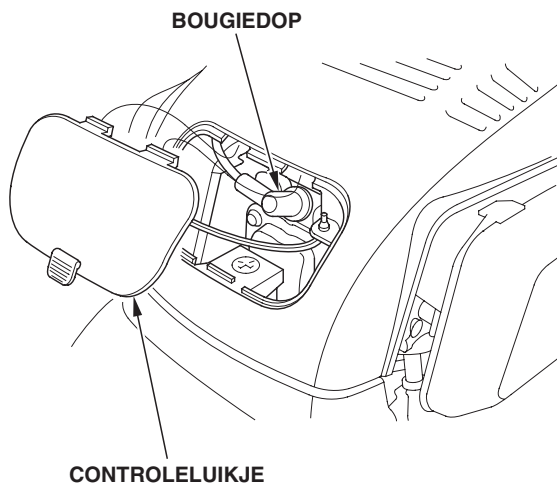

## Afstellen gaskabel

1. Zet de gashendel in stand **LANGZAAM**.
2. Controleer de vrije slag aan het uiteinde van de hendel.  
Vrije slag gashendel:  
10 – 15 mm (0,4 – 0,6 in)
3. Draai de borgmoer los en draai de stelmoer naar binnen of naar buiten om de vrije slag op de juiste waarde af te stellen.
4. Zet de borgmoer na het afstellen goed vast.

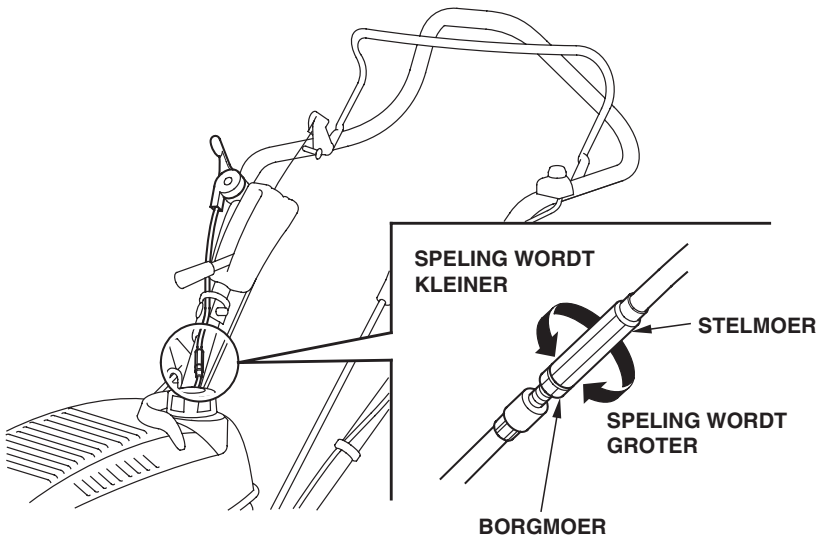
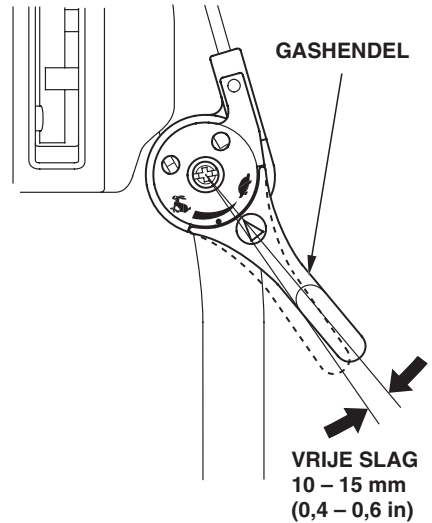

## Afstellen hoofdkoppelingskabel

1. Trek de koppelingshendel aan zodat de koppeling in aangrijping is en controleer de uitrekwaarde aan het lange einde van de veer zoals aangegeven.  
Uitrekwaarde: 1,5 – 2,5 mm (0,06 – 0,10 in)

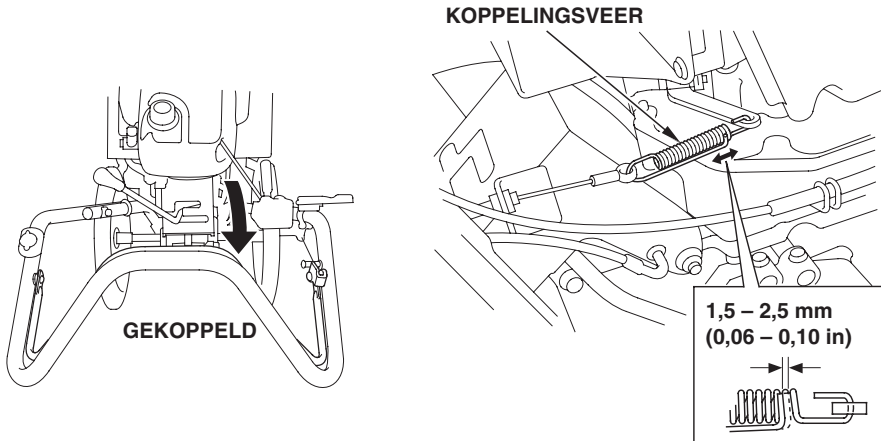

2. Zet de koppelingshendel in stand ONTKOPPELD als afstellen noodzakelijk is.
3. Draai de borgmoer los en draai de stelmoer tot de uitrekwaarde aan de specificatie voldoet.
4. Zet de borgmoer na het afstellen goed vast.

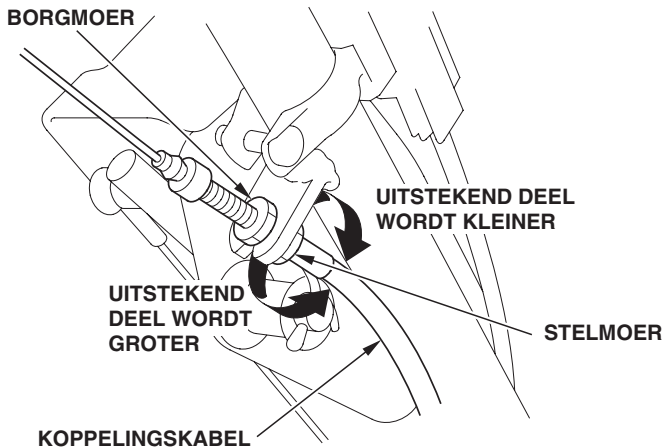

## Afstellen kabel differentieelsper

1. Zet de bedieningshendel in de stand **ONTGRENDELEN**.
2. Controleer de vrije slag aan het uiteinde van de hendel.  
Vrije slag aan het uiteinde van de hendel: 1 – 5 mm (0,04 – 0,20 in)

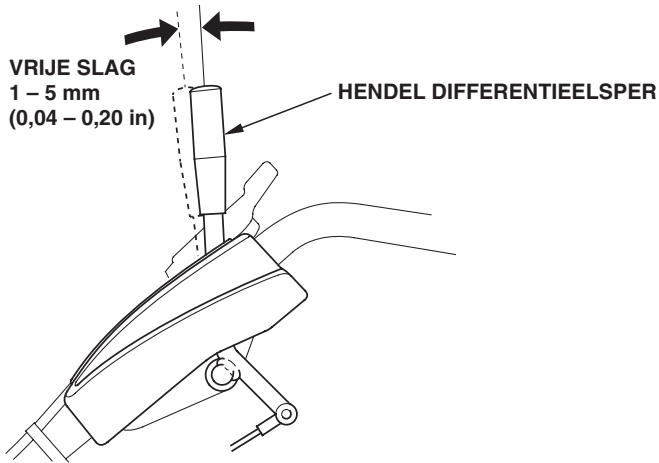

3. Draai de borgmoer los en draai de stelmoer naar binnen of naar buiten om de vrije slag op de juiste waarde af te stellen.
4. Zet de borgmoer na het afstellen goed vast.

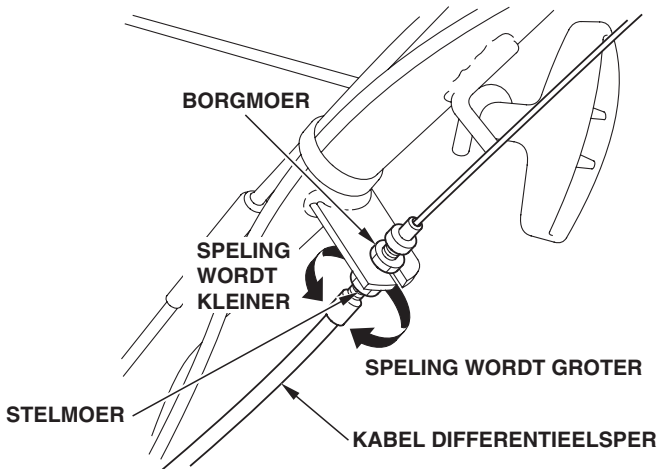

---

## Controle en vervangen van rotors

### ⚠ WAARSCHUWING

- Draag stevige handschoenen om uw handen te beschermen.
- Zorg ervoor dat de motor tijdens het controleren en vervangen uit is en dat de frees op een vlakke ondergrond staat. Neem de bougiedop los om er zeker van te zijn dat de motor niet per ongeluk gestart wordt.
- Plaats een houten blok onder de rotor om te voorkomen dat de rotor valt.
- De binnenste en buitenste rotors draaien in tegengestelde richting. Houd er rekening mee dat de rotors kunnen gaan draaien bij het controleren of vervangen van draaiende onderdelen. De rotors kunnen in een onverwachte richting gaan draaien, waardoor letsel kan ontstaan.

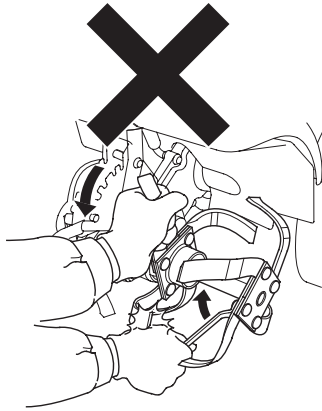

Zet voor de controle of de vervangingswerkzaamheden het voorwiel in de laagste stand (voor transport zie bladzijde 23), zet de frees op een stevige, horizontale ondergrond en zorg ervoor dat de frees niet kan bewegen.

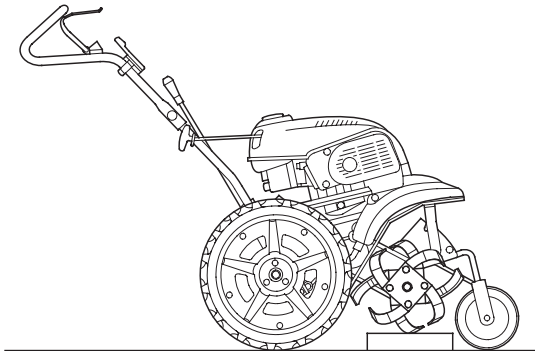

## Controle:

1. Controleer de rotors op beschadiging, verbuiging en loszitten. Zet loszittende onderdelen vast en vervang beschadigde onderdelen.
2. Draai de bevestigingsbouten van de rotors indien nodig goed vast.
3. Controleer de rotorpen en de borgpenen op beschadiging en aanwezigheid, vervang ze indien nodig door nieuwe exemplaren (bladzijde 49).

## AANWIJZING:

Gebruik originele Honda-onderdelen of gelijkwaardige onderdelen bij het vervangen van de rotortanden.

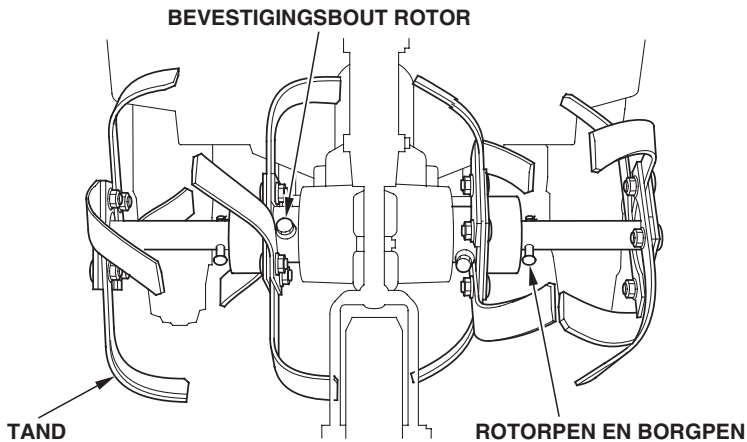

4. Controleer de tanden op slijtage. Vervang een tand als de breedte ervan gesleten is tot minder dan 15 mm (0,6 in) in het gedeelte op 80 mm (3,2 in) van het uiteinde van de tand. Voor effectief freeswerk is het noodzakelijk dat de tanden op tijd vervangen worden.

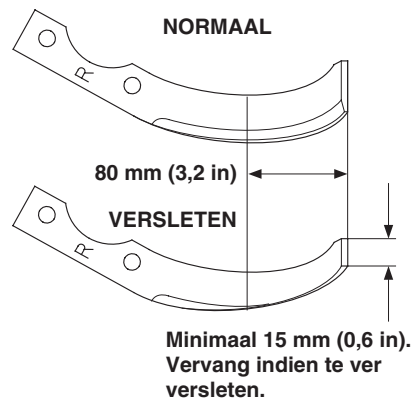

## Verwijderen rotor:

1. Verwijder de borgpen en de rotorpen en verwijder de buitenste rotor.
2. Verwijder de bevestigingsbout en de veerring en verwijder vervolgens de binnenste rotor en de spie. Raak de spie niet kwijt.

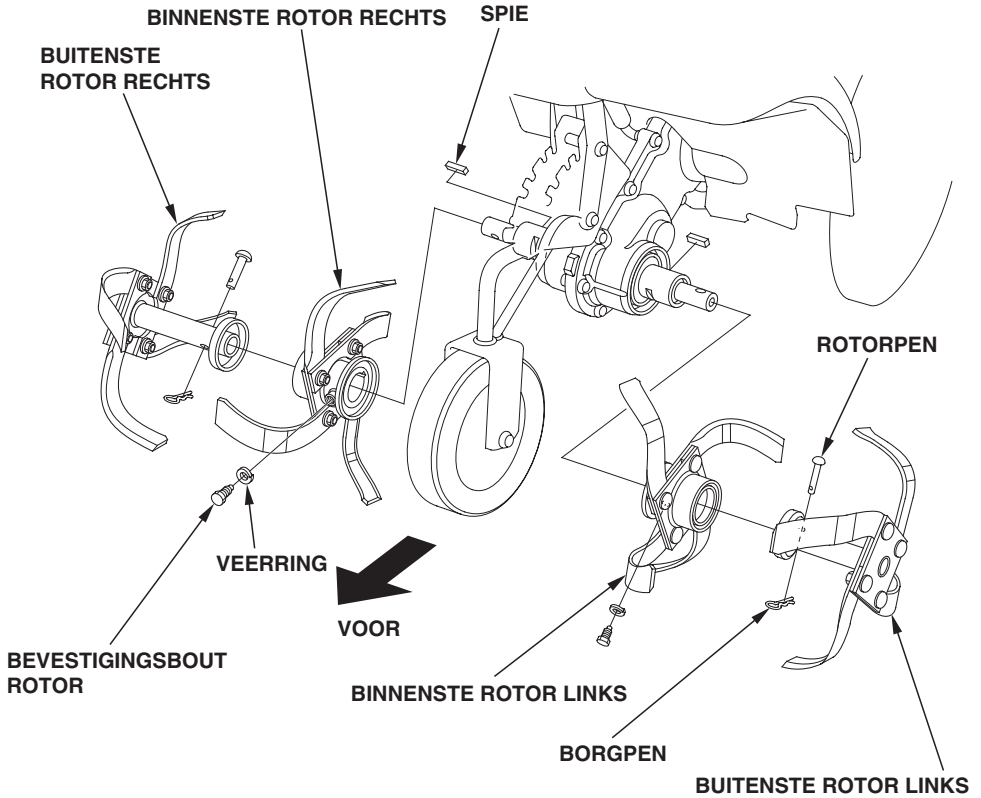



## Plaatsen rotor:

1. Breng vet aan op de spie en plaats de spie in de groef van de rotoras.
2. Plaats de binnenste rotor door de groef in de rotor in lijn te brengen met de spie. Zorg ervoor dat het merkteken R (rechter rotor) of L (linker rotor) naar buiten wijst, zoals afgebeeld.
3. Plaats de veerring en de bevestigingsbout en draai de bout zorgvuldig vast. Controleer of de bout goed aanligt tegen de veerring.

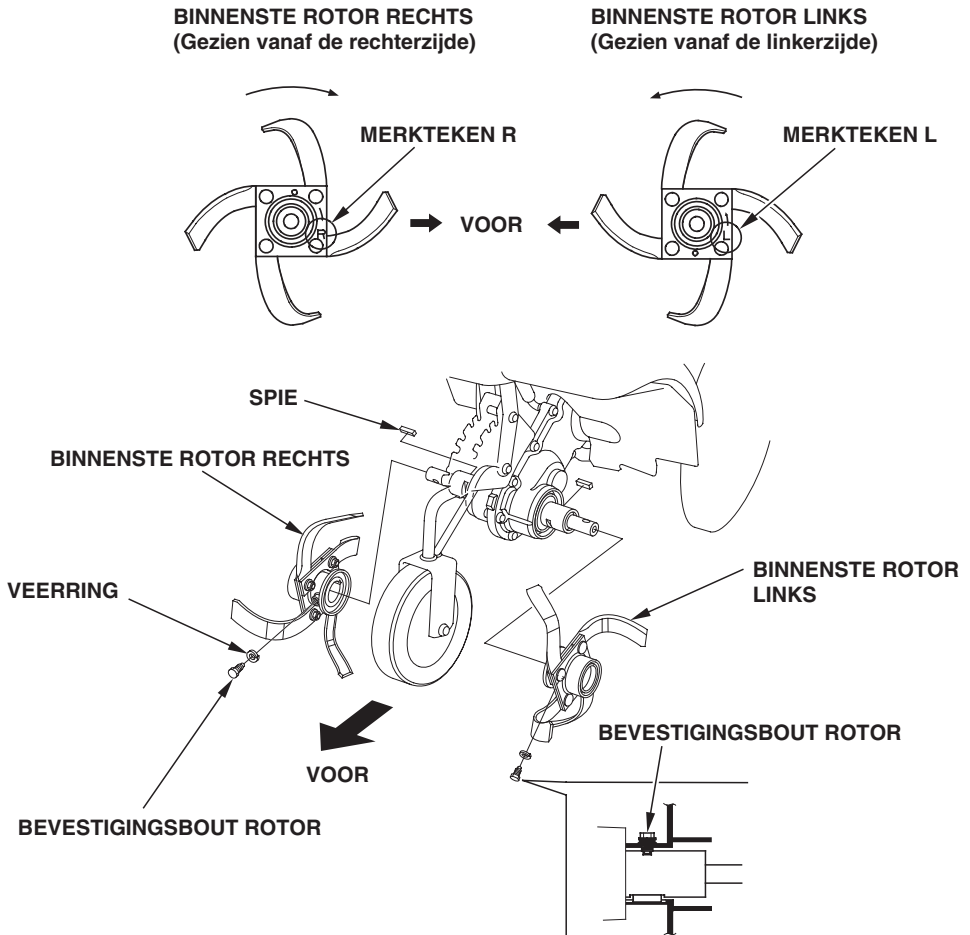

4. Plaats de buitenste rotor met het merkteken R (rechter rotor) of L (linker rotor) naar buiten, zoals afgebeeld.
5. Breng de gaten in de buitenste rotor en de rotoras in lijn en plaats de rotorpen.
6. Plaats de borgpen zoals aangegeven.

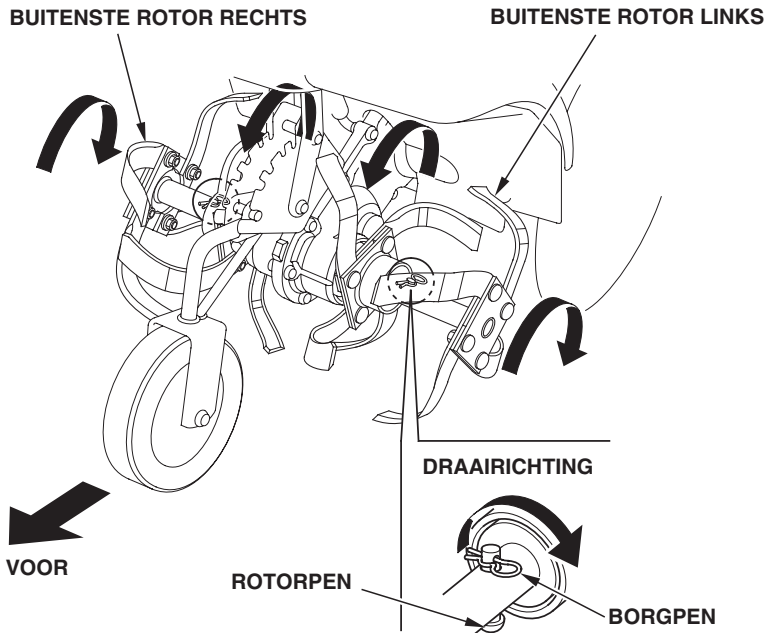
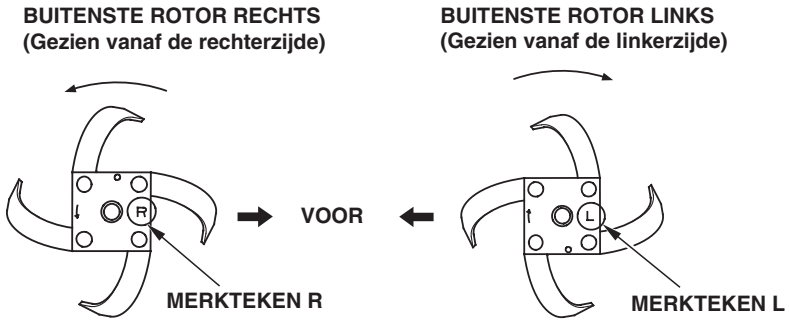

## Plaatsen van tanden:

Plaats de tanden in de juiste stand.

Een onjuiste volgorde en verkeerd om geplaatste tanden zullen trillingen veroorzaken en een negatieve invloed hebben op het freesresultaat.

### • Buitenste tanden:

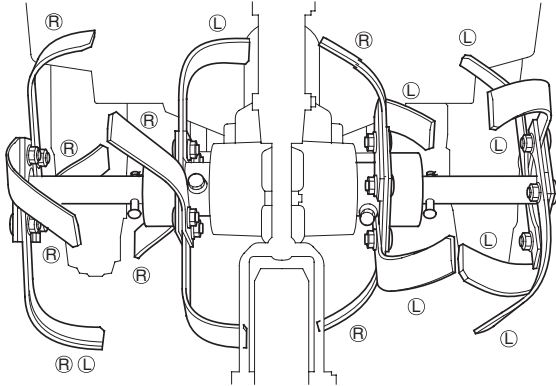

Ⓡ : R ROTOR

MERKTEKEN R

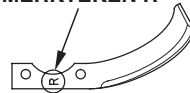

Ⓛ : L ROTOR

MERKTEKEN L



**BINNENSTE ROTOR RECHTS**  
(Gezien vanaf de rechterzijde)

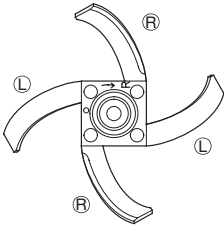

**BINNENSTE ROTOR LINKS**  
(Gezien vanaf de linkerzijde)

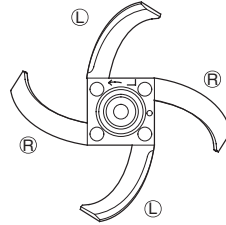

**BUITENSTE ROTOR RECHTS**  
(Gezien vanaf de rechterzijde)

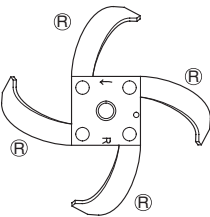

**BUITENSTE ROTOR LINKS**  
(Gezien vanaf de linkerzijde)

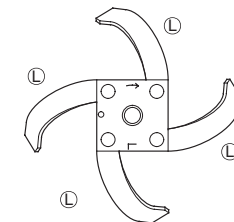

## 9. REINIGEN NA GEBRUIK

### VOORZICHTIG:

- Laat de motor eerst minimaal 30 minuten afkoelen als deze heeft gedraaid.
  - Draag stevige werkhandschoenen om uw handen te beschermen als u werkzaamheden nabij of aan de tanden uitvoert.
  - Zorg ervoor dat de motor tijdens het schoonmaken uit is en dat de frees op een vlakke ondergrond staat.
1. Verwijder modder, gras, vuil en andere verontreinigingen van het freeshuis en de tanden.
  2. Verwijder modder en vuil rond het luchtfilterdeksel.
  3. Was de frees, inclusief het gedeelte rond de tanden.
  4. Was de motor met de hand en voorkom dat er water in het luchtfilter terechtkomt.

### AANWIJZING:

Voorkom bij het wassen met een tuinslang of hogedrukreiniger dat er water in de bedieningsorganen en kabels terechtkomt of in het luchtfilter of het uitlaatsysteem.

5. Wrijf na het wassen alle delen van de frees waar u bij kunt droog.

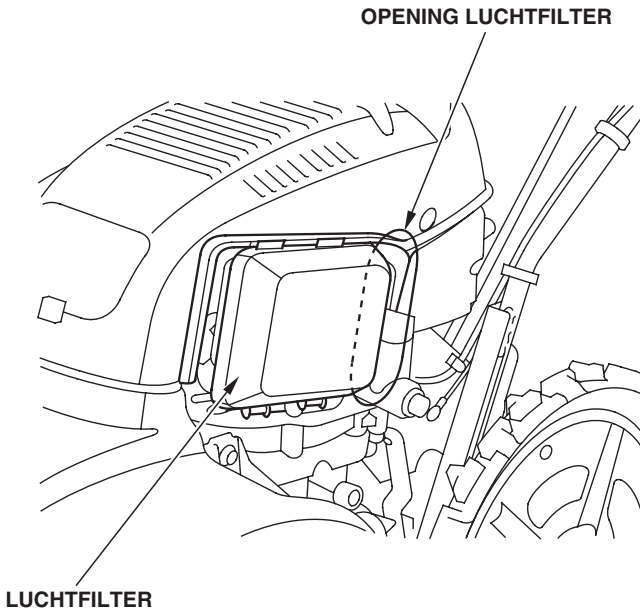

## 10. TRANSPORT/OPSLAG

### Transport

#### ⚠ WAARSCHUWING

**Benzine is licht ontvlambaar en onder bepaalde omstandigheden explosief. Niet roken en geen open vuur of vonken in de nabijheid.**

#### VOORZICHTIG:

**Laat de frees na gebruik gedurende ten minste 15 minuten afkoelen voordat u deze inlaadt. Een hete motor en een heet uitlaatsysteem kunnen brandwonden en ontbranding van bepaalde materialen veroorzaken.**

- Laat de frees tijdens transport niet vallen en zorg ervoor dat deze nergens tegenaan stoot.
- Gebruik een aanhanger/bestelwagen enz. die groot genoeg is om de frees te transporteren en die over voldoende draagvermogen beschikt.

#### Inladen

1. Zet het voorwiel in de hoogste stand (bladzijde 23).
2. Laad de frees in en transporteer hem altijd vlak.

#### ⚠ WAARSCHUWING

**Gebruik een oprijplank voor het in- en uitladen van de frees. Loop voorzichtig op de oprijplank en zorg ervoor dat u er niet afvalt.**

- Parkeer het transportvoertuig (bijv. aanhanger) op een horizontale ondergrond en laad de frees in of uit met een oprijplank. Val niet van de oprijplank.
- Zorg ervoor dat de oprijplank sterk genoeg is om het gewicht van de frees en de gebruiker te dragen en lang genoeg is om de hoek waarover de frees gekanteld moet worden kleiner te houden dan 15°. Gebruik een oprijplank die voorzien is van een antislippoppervlak en haken waarmee hij kan worden vastgezet aan het voertuig. De breedte van de oprijplank moet groter zijn dan de spoorbreedte van de frees.

(Richtlijn: de lengte van de oprijplank moet 4 of meer keer de afstand tussen het wegdek en de laadvloer van het voertuig zijn.)

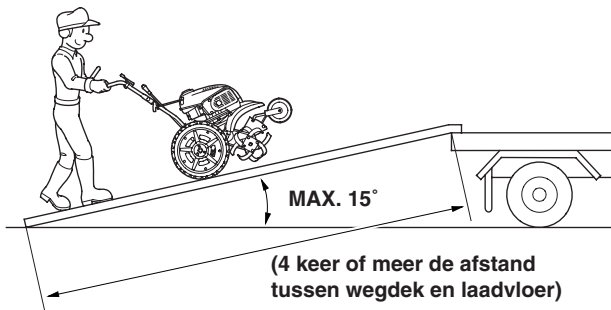

- 
- Bevestig de oprijplank recht en goed aan het transportvoertuig (truck enz.).
  - Plaats de oprijplank parallel aan de laadvloer van het transportvoertuig. Ga in het midden van de oprijplank staan en controleer of de achterwielen van de frees parallel aan de oprijplank staan.
  - Laat de koppelingshendel tijdens het in- of uitladen niet los. Als u dat wel doet, kan de frees een onverwachte beweging maken.
  - Zet de schakelhendel in stand TRANSPORT 1 en controleer of de rotors niet draaien alvorens de frees in of uit te laden.
  - Zet de bedieningshendel van de differentieelsper in de stand VERGRENDELEN.
  - Zet de schakelhendel in stand VOORUIT voor het inladen en in stand ACHTERUIT voor het uitladen.
  - Start de motor en laat hem 2 – 3 minuten stationair draaien alvorens hem in te laden.
3. Zet de frees op de laadvloer vast met touwen om de stuurboom en de beugel aan de voorzijde, zoals afgebeeld.

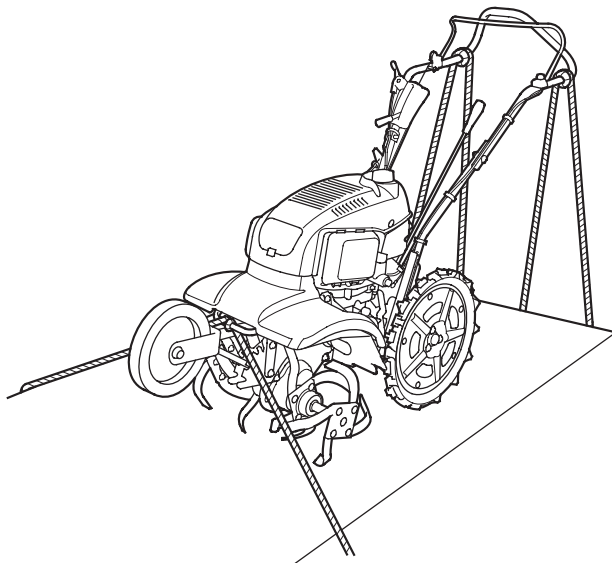

4. Om het morsen van brandstof tijdens vervoer te voorkomen, moet de carburateur worden afgetapt (zie bladzijde 54), moet de brandstofkraan in stand UIT staan en moet de frees rechtop staan.

## Opslag

Let op de volgende punten als het apparaat gedurende langere tijd wordt opgeslagen:

- Zorg ervoor dat de opslagruimte niet te vochtig of stoffig is.

1. Tap de brandstof af.

### ▲ WAARSCHUWING

**Benzine is licht ontvlambaar en onder bepaalde omstandigheden explosief. Rook niet en voorkom open vuur en vonken tijdens het aftappen van brandstof.**

- a. Tap de brandstof af.
- b. Draai de brandstofkraan in stand OPEN.
- c. Draai de aftapplug van de carburateur los en tap de benzine af in een geschikte bak.
- d. Draai na het aftappen de aftapplug goed vast en draai de brandstofkraan in stand DICHT.

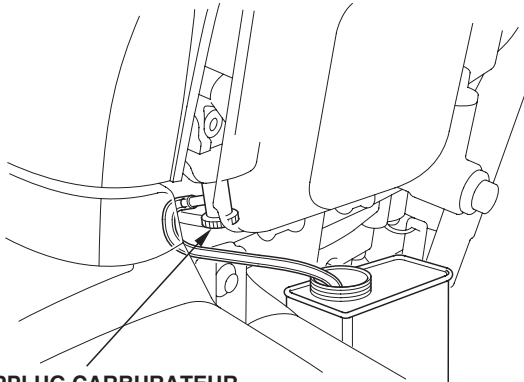

AFTAPPLUG CARBURATEUR

2. Ververs de motorolie (zie bladzijde 35).
3. Reinig het luchtfilter (zie bladzijde 36).
4. Trek aan de handgreep van het startkoord tot er compressieweerstand voelbaar is. Op dat punt zijn de in- en uitlaatkleppen dicht, waardoor de motor beter beschermd is tegen corrosie.
5. Zet de chokeknop in stand DICHT.
6. Breng op delen die kunnen roesten een dun laagje olie aan. Dek de frees af en sla hem horizontaal op in een droge, stofvrije ruimte.

## 11. STORINGZOEKEN

Zie onderstaand storingzoekschema als u iets abnormaals opmerkt aan uw frees. Raadpleeg een officiële Honda-dealer als u het probleem niet met onderstaande aanwijzingen kunt verhelpen. Probeer de frees niet zelf te demonteren.

### Slaat moeilijk aan

Volg-orde	Controle-onderwerp	Conditie/oplossing	Zie blz.
1	Startprocedure	Start de motor volgens de startprocedure in de handleiding.	19 - 21
2	Brandstofniveau	Vul benzine bij.	15
3	Benzine	Als de benzine in de tank verouderd is. Tap de oude benzine af en vul de tank met nieuwe benzine.	54
4	Gebruikte brandstof	Gebruik Euro-loodvrije autobenzine.	15
5	Motorolieniveau	Vul motorolie bij tot het voorgeschreven niveau.	13
6	Luchtfilter	Reinig indien vervuild. Vervang indien nodig.	36
7	Bougiedop	Plaats de bougiedop stevig op de bougie.	41
8	Bougie	Veeg de bougie schoon en laat hem drogen als hij nat en vuil is.	40

### Motor slaat aan maar slaat weer af.

Volg-orde	Controle-onderwerp	Conditie/oplossing	Zie blz.
1	Chokeknop	Zet de chokeknop in stand OPEN.	21
2	Brandstofkraan	Draai de brandstofkraan in stand OPEN.	19
3	Brandstofniveau	Vul benzine bij.	15
4	Luchtfilter	Reinig indien vervuild. Vervang indien nodig.	36

### Achterwielen/rotors draaien zonder dat de koppeling is ingeknepen.

Volg-orde	Controle-onderwerp	Conditie/oplossing	Zie blz.
1	Koppelingskabel	Stel de koppelingskabel goed af.	43
2	Oliepeil koppeling	Te veel olie Breng het oliepeil op het juiste niveau.	38



---

**Achterwielen draaien niet als de koppeling is ingeknepen.**

Volg-orde	Controle-onderwerp	Conditie/oplossing	Zie blz.
1	Positie schakelhendel	Zet de schakelhendel in de juiste stand (vooruit of achteruit).	26 - 27
2	Wielpen	Plaats de wielpen en de borgpen op de juiste manier als deze ontbreken of niet goed zitten.	25
3	Koppelingskabel	Stel de koppelingskabel goed af.	43
4	Oliepeil koppeling	Breng het koppelingsoliepeil op het juiste niveau.	38
5	Transmissie-oliepeil	Breng het transmissieoliepeil op het juiste niveau.	39

**Rotors draaien niet als de koppeling is ingeknepen.**

Volg-orde	Controle-onderwerp	Conditie/oplossing	Zie blz.
1	Positie schakelhendel	Zet de schakelhendel in de juiste stand (vooruit of achteruit).	26 - 27
2	Rotorpen	Plaats de rotorpen en de borgpen op de juiste manier als deze ontbreken of niet goed zitten.	49
3	Rotor	Verwijder vreemde materialen (stenen enz.) uit de rotor.	45 - 46
4	Koppelingskabel	Stel de koppelingskabel goed af.	43
5	Oliepeil koppeling	Breng het koppelingsoliepeil op het juiste niveau.	38
6	Transmissie-oliepeil	Breng het transmissieoliepeil op het juiste niveau.	39

**Moeilijk frezen/frees beweegt moeilijk.**

Volg-orde	Controle-onderwerp	Conditie/oplossing	Zie blz.
1	Voorwiel	Zet in de juiste positie.	23

### Slecht freesresultaat.

Volg-orde	Controle-onderwerp	Conditie/oplossing	Zie blz.
1	Hendel differentieelsper	Zet de hendel in stand VERGRENDELEN.	30
2	Choeknop	Zet de knop in stand OPEN.	21
3	Voorwiel	Zet in de juiste positie, passend bij de freesdiepte.	23
4	Achterwiel	Zet de beide achterwielen symmetrisch.	25
5	Hoogte stuurboom	Zet de stuurboom in de juiste positie.	24
6	Bouten/moeren	Draai alles stevig vast.	18
7	Rotor	Verwijder vreemde materialen (gras enz.) uit de rotor.	45 - 46
8	Tanden	Monteer de tanden op de juiste wijze.	50
9	Koppelingskabel	Stel de koppelingkabel goed af.	43
10	Toerental	Verhoog met de gashendel het motortoerental als het te laag is.	—
11	Gaskabel	Stel de gaskabel zo af dat de speling van de gashendel correct is.	42

### Differentieel/differentieelsper werkt niet goed.

Volg-orde	Controle-onderwerp	Conditie/oplossing	Zie blz.
1	Hendel differentieelsper	Bedien op de juiste manier.	30
2	Arm differentieelsper	Verwijder eventueel aanwezige vreemde materialen (stenen enz.).	
3	Kabel differentieelsper	Stel de kabel van de differentieelsper zo af dat de speling van de hendel correct is.	44

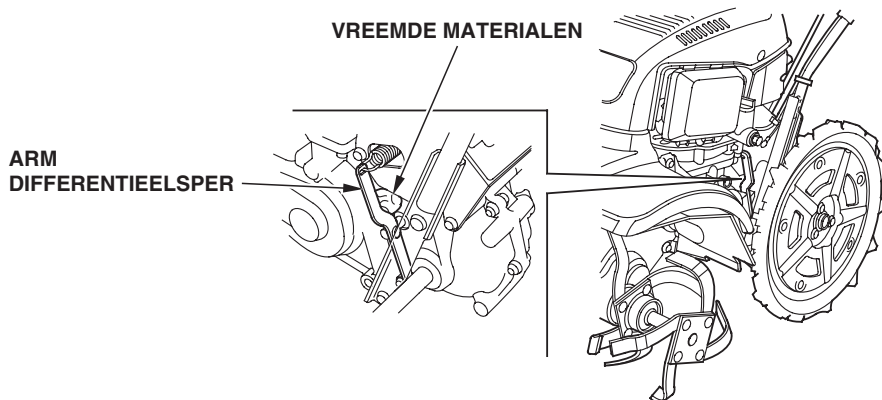

## 12. TECHNISCHE GEGEVENS

---

Model	FF300
Honda Power Equipment typecode	FAJJ

### Afmetingen en gewicht

Model	FF300
Totale lengte	1.465 mm (57,7 in)
Totale breedte	465 mm (18,3 in)
Totale hoogte	1.010 mm (39,8 in)
Leeggewicht	50,5 kg (111,3 lbs)

### Motor

Model	GXV57
Motortype	4-takt, bovenliggende nokkenas, 1 cilinder
Cilinderinhoud	57 cm <sup>3</sup> (3,5 cu-in)
Boring x slag	45 x 36 mm (1,77 x 1,42 in)
Koelsysteem	Geforceerde luchtkoeling
Ontsteking	Transistor-magneetontsteking
Bougie	CR4HSB (NGK), U14FSR-UB (DENSO)
Inhoud oliecarter	0,26 l (0,27 US qt, 0,23 Imp qt)
Inhoud brandstoftank	1,1 l (0,29 US gal, 0,24 Imp gal)
Compressieverhouding	8,0 : 1

### Bijgeluiden en trillingen

Geluidsdruk niveau (LpA) gemeten volgens EN709	76 dB
Maximaal geluidsvermogensniveau (LWA) Gemeten volgens 2000/14/EC	92 dB
Trillingen Getest volgens EN709	4,6 m/s <sup>2</sup>

#### AANWIJZING:

Specificaties kunnen zonder voorafgaande kennisgeving worden gewijzigd.

## 13. ADRESSEN VAN HONDA-IMPORTEURS IN EUROPA

### Voor Europa

NAAM BEDRIJF	ADRES	TEL: FAX:
Honda (U.K.) Limited	470 London Road, Slough, Berkshire, SL38QY, Groot-Brittannië	Tel: 01753-590-590 Fax: 01753-590-000
Honda Europe Power Equipment S.A.	Pole 45 Rue des Chataigniers 45140 Ormes Frankrijk	Tel: 1-38-65-06-00 Fax: 1-38-65-06-05
Honda Motor Europe (North) GmbH.	Sprendlinger, Landstraße 166 D-63069 Offenbach/Main Duitsland	Tel: 069-83-09-0 Fax: 069-83-09-519
Honda Belgium H.V.	Wijngaardveld 1, 9300 Aalst België	Tel: 053-725-111 Fax: 053-725-100
Honda Italia Industriale S.P.A.	Via della Cecchignola, 5/7 00143 ROMA	Tel: 06-54928-1 Fax: 06-54928-400
Honda (Suisse) S.A.	Route des Moulières 10 Case postale Ch 1214 Vernier-Geneve, Zwitserland	Tel: 022-341-22-00 Fax: 022-341-09-72
Honda Nederland B.V.	Capronilaan 1 1119 NN Schiphol-Rijk Nederland	Tel: <u>???</u> <b>HONDA</b> <u>???</u> Fax: <u>???</u> <b>HONDA</b> <u>???</u>
Honda Austria G.M.B.H.	Honda Strasse 1 A-2351 Wiener Neudorf Oostenrijk	Tel: 223-66-900 Fax: 223-66-4130
Honda Power Equipment Sweden A.B.	Ostmästargränd 8 Stockholm-Årsta Zweden	Tel: 08-602-24-60 Fax: 08-722-36-27
Honda Produtos De Força, Portugal, S.A.	Lugar da Abrunheira S. Pedro de Penaferrim 2710 Sintra, Portugal	Tel: 351-1-9150374 Fax: 351-1-9111021
Berema A/S	Berghagan 5, Langhus Box 454, 1401 Ski Noorwegen	Tel: 64-86-05-00 Fax: 64-86-05-49

## Voor Europa (vervolg)

NAAM BEDRIJF	ADRES	TEL: FAX:
OY Brandt AB	Tuupakantie 4 SF-01740, Vantaa Finland	Tel: 90-895-501 Fax: 90-878-5276
TIMA PRODUCTS A/S	Tårnfalkevej 16, Postboks 511 DK 2650 Hvidovre Denemarken	Tel: 31-49-17-00 Fax: 36-77-16-30
Greens	Polig. Industrial Congost 08530, La Garriga (Barcelona), Spanje	Tel: 93-871-84-50 Fax: 93-871-81-80
Automocion Canarias S.A. (AUCASA)	Apartado de Correos, num 206 Santa Cruz de Tenerife Canarische Eilanden	Tel: 922-61-13-50 Fax: 922-61-13-44
The Associated Motors Company Ltd.	148, Rue D'Argens, Msida Malta	Tel: 356-333001 Fax: 356-340473
Two Wheels Ltd.	Crosslands Business Park, Ballymount Road, Dublin 12, Ierland	Tel: 4602111 Fax: 4566539
General Automotive Co., S.A.	P.O. Box 1200, 101 73 Athens Griekenland	Tel: 346-5321 Fax: 346-7329
BG Technik s.r.o.	Radlická 117/520 158 01 Praha 5 Tsjechië	Tel: 2-5694 573 Fax: 2-5694 571
Aries Power Equipment Ltd.	01-493 Warszawa, ul Wroclawska 25a Polen	Tel: 22-685 17 06 Fax: 22-685 16 03
MO.TOR.PEDO Ltd.	1134 Budapest, Dózsa Gy.út 61-63 Hongarije	Tel: 1-4652080 Fax: 1-4652081