

R 700

STIHL



Gebrauchsanleitung

045 421-D



Inhoudsopgave

1	Voorwoord.....	35
2	Informatie met betrekking tot deze handleiding.....	35
3	Overzicht.....	36 4
	Veiligheidsinstructies.....	37
5	Bladblazer inzetgereed maken.....	41
6	Bladblazer completeren.....	41
7	Bladblazer voor de gebruiker instellen.....	42
8	Brandstof mengen en bladblazer bijvullen	43
9	Motor starten en afzetten.....	44
10	Bladblazer controleren.....	45
11	Werken met de bladblazer.....	45
12	Na de werkzaamheden.....	46
13	Vervoeren.....	46
14	Opslaan.....	46
15	Reinigen.....	47
16	Onderhoud.....	47
17	Repareren.....	47
18	Storingen opheffen.....	47
19	Technische gegevens.....	48
20	Onderdelen en toebehoren.....	49
21	Milieuverantwoord afvoeren.....	49
22	EU-conformiteitsverklaring.....	49
23	UKCA-conformiteitsverklaring.....	50

1 Voorwoord

Geachte cliënt(e),

Wij zijn blij dat u hebt gekozen voor STIHL. Wij ontwikkelen en produceren onze producten in topkwaliteit in overeenstemming met de behoeften van onze klanten. Zo ontstaan producten met een hoge betrouwbaarheid, ook bij extreme belasting.

STIHL staat ook voor service met topkwaliteit.

Onze dealers staan garant voor deskundig advies

en instructie alsmede een uitgebreide technische begeleiding.

STIHL kiest uitdrukkelijk voor een duurzame en verantwoordelijke omgang met de natuur. Deze gebruiksaanwijzing is voor u bedoeld als ondersteuning om uw STIHL-product gedurende een lange levensduur veilig en milieuvriendelijk te gebruiken.

Wij danken u voor uw vertrouwen in ons en wensen u veel plezier met uw STIHL product.

Dr. Nikolas Stihl

BELANGRIJK! VOOR GEBRUIK GOED DOORLEZEN EN BEWAREN.

2 Informatie met betrekking tot deze handleiding

2.1 Aanduiding van de waarschuwingen in de tekst



WAARSCHUWING

- De aanwijzing duidt op gevaren die kunnen leiden tot ernstig letsel of zelfs tot de dood.
- 
- De genoemde maatregelen kunnen ernstig letsel of de dood voorkomen.

LET OP

- De aanwijzing duidt op gevaren die kunnen leiden tot materiële schade.
 - De genoemde maatregelen kunnen materiele schade voorkomen.

2.2 Symbolen in de tekst

000009005030303 orienale handleiding
 Gedrukt op chloorvrij gebleekt papier.
 Drukken b...
 abaar.

Dit symbool verwijst naar een hoofdstuk in deze handleiding.

De combischakelaar dient voor het draaien en stopzetten van de motor. De combischakelaar dient voor het vastzetten van de gashendel.

2 Bougie

De bougie ontsteekt het brandstof-luchtmengsel in de motor.

3 Bougiestekker

De bougiestekker verbindt de bougiekabel met de bougie.

4 Uitlaatdemper

De uitlaatdemper reduceert de geluidsemmissie van de bladblazer.

5 Chokeknop

De chokeknop dient voor het instellen van het startproces.

6 Starthandgreep

De starthandgreep dient voor het starten van de motor.

7 Hand-benzinepomp

De hand-benzinepomp vergemakkelijkt het starten van de motor.

3 Overzicht

8 Luchtfilter

Het luchtfilter filtert de door de motor aangezogen lucht.

9 Brandstoftankdop

De brandstoftankdop sluit de brandstoftank af.

10 Filterdeksel

© ANDREAS STIHL AG & Co. KG 2022
0458-459-9421-D, VA0.B22.

3 Overzicht

3.1 Bladblazer

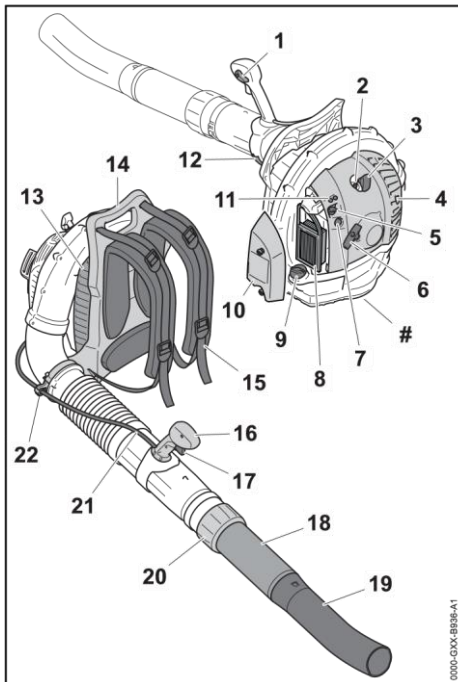

1 Combischakelaar

Nederlands

- Het filterdeksel dekt het luchtfilter af.
- 11 Carburateurstelschroeven
De carburateurstelschroeven dienen voor het afstellen van de carburateur.
- 12 Snelspanner
De snelspanner zet de bedieningshandgreep vast.
- 13 Beschermerooster
Het beschermerooster beschermt de gebruiker tegen bewegende onderdelen in de bladblazer.
- 14 Handgreep
De handgreep dient voor het dragen van de bladblazer.
- 15 Draagriem
De draagriem verdeelt het gewicht van de bladblazer over het lichaam.
- 16 Bedieningshandgreep
De bedieningshandgreep dient voor het bedienen en hanteren van de bladblazer.
- 17 Gashendel
De gashendel dient voor het oplopen van het toerental van de motor.
- 18 Blaaspijp
De blaaspijp geleidt de luchtstroom.
- 19 Blaasmond
De blaasmond geleidt en bundelt de luchtstroom.
- 20 Wartelmoer
De wartelmoer dient voor het instellen van de lengte van blaaspijp.
- 21 Gaskabel
De gaskabel verbindt de gashendel met de motor.
- 22 Gaskabelhouder
De gaskabelhouder dient voor het bevestigen van de gaskabel.
- # Typeplaatje met machinenummer

3.2 Pictogrammen

De pictogrammen kunnen op de bladblazer staan en hebben de volgende betekenis:

4 Veiligheidsinstructies

Gegarandeerd geluidvermogensniveau

L_{WA} volgens de richtlijn 2000/14/EG in dB(A) om de geluidsemisatie van producten vergelijkbaar te maken.



Dit pictogram duidt de brandstoftank aan.



Dit pictogram duidt de hand-benzinepomp aan.



In deze stand van de combischuif draait de motor.



In deze stand van de combischuif is de motor uitgeschakeld. In deze stand van de chokeknop wordt de motor gestart.



In deze stand van de chokeknop wordt de motor voorbereid op het starten.



In deze stand staat de schuif op de Winterstand.



In deze stand staat de schuif op de Zomerstand.



Het product niet met het huisvuil afvoeren.

4 Veiligheidsinstructies

4.1 Waarschuwingssymbolen

De waarschuwingssymbolen op de bladblazer hebben de volgende betekenis: Op de veiligheidsinstructies en de maatregelen hierin letten.



en bewaren. De gebruiksaanwijzing lezen, begrijpen



dragen. Veiligheidsbril en gehoorbeschermers



Op de veiligheidsinstructies voor opgeslingerde voorwerpen en de maatregelen hiertegen letten.

Uitlaatgassen niet inademen.

Lang haar zo bedekken dat dit niet in de bladblazer kan worden gezogen.

Houd de veiligheidsafstand aan.

4.2 Gebruik conform de voorschriften

De bladblazer STIHL BR 700 dient voor het wegblazen van bladeren, gras, papier en soortgelijke materialen.

▲ WAARSCHUWING

- Als de bladblazer niet volgens de voorschriften wordt gebruikt, kunnen situaties ontstaan waarbij er gevaar voor ernstig of dodelijk letsel aanwezig is en waarbij materiële schade kan ontstaan.
 - ▶ Bladblazer zo gebruiken als in deze handleiding staat beschreven.

4.3 Vereisten aan de gebruiker

▲ WAARSCHUWING

- Gebruikers die niet zijn geïnstrueerd kunnen de gevaren van de bladblazer niet herkennen of niet inschatten. De gebruiker of andere personen kunnen ernstig of zelfs dodelijk letsel oplopen.



- ▶ De gebruiksaanwijzing lezen, begrijpen en bewaren.

- ▶ Als de bladblazer aan een andere persoon wordt overhandigd: de handleiding meegeven.

- ▶ Zorg ervoor dat de gebruiker aan de volgende vereisten voldoet:

- De gebruiker is uitgerust.
- De gebruiker is lichamelijk, sensorisch en geestelijk in staat om de bladblazer te bedienen en hiermee te werken. Als de gebruiker met lichamelijke, sensorische of geestelijke beperkingen daartoe in staat is, mag de gebruiker er alleen onder toezicht of na instructie door een verantwoordelijke persoon mee werken.
- De gebruiker kan de gevaren van de bladblazer herkennen en inschatten.
- De gebruiker is meerderjarig of de gebruiker wordt conform nationale regelgeving onder toezicht voor een beroep opgeleid.
- De gebruiker is geïnstrueerd door een STIHL dealer of een vakkundig persoon, voordat hij voor de eerste keer met de bladblazer werkt.
- De gebruiker is niet onder invloed van alcohol, medicijnen of drugs.
- ▶ Als er onduidelijkheid bestaat: contact opnemen met een STIHL dealer.

- Het ontstekingsstelsel van de bladblazer genereert een elektromagnetisch veld. Het elektromagnetische veld kan pacemakers beïnvloeden. De gebruiker kan ernstig of dodelijk letsel oplopen.

- ▶ Als de gebruiker een pacemaker draagt: garandeer dat de pacemaker niet wordt beïnvloed.

4.4 Kleding en uitrusting

▲ WAARSCHUWING

- Tijdens de werkzaamheden kunnen lange haren in de bladblazer worden gezogen. De gebruiker kan hierdoor ernstig letsel oplopen.



► Lang haar in een paardenstaart binden en dusdanig vastmaken dat het zich boven de schouders

bevindt en niet in de bladblazer kan worden gezogen.

- Tijdens de werkzaamheden kunnen voorwerpen met een hoge snelheid naar boven worden geslingerd. De gebruiker kan letsel oplopen.



► Draag een nauwsluitende veiligheidsbril. Geschikte veiligheidsbrillen zijn aan de hand

van de norm EN 166 of de nationale voorschriften getest en met de betreffende codering te koop.

► Een lange broek dragen.

- Tijdens de werkzaamheden wordt geluid geproduceerd. Geluid kan het gehoor beschadigen.



► Een gehoorbeschermer dragen.

- Tijdens het werken kan er stof opstuiwen. Ingeademd stof kan de gezondheid schaden en allergische reacties veroorzaken. ► Als er stof opstuift: draag een stofmasker.
- Ongeschikte kleding kan blijven haken in hout, struikgewas en in de bladblazer. Gebruikers zonder geschikte kleding kunnen ernstig letsel oplopen.
 - Draag nauwsluitende kleding.
 - Doe sjaals en sieraden af.
- Als de gebruiker ongeschikte schoenen draagt, kan hij uitglijden. De gebruiker kan letsel oplopen.
 - Draag stevige, dichte schoenen met stroeve zool.

4 Veiligheidsinstructies

4.5 Werkgebied en omgeving

⚠ WAARSCHUWING

- Onbevoegde personen, kinderen en dieren kunnen de gevaren van de bladblazer en de opgeworpen voorwerpen niet herkennen en de gevaren hiervan niet inschatten.

Buitenstaanders, kinderen en dieren kunnen ernstig letsel oplopen en er kan materiële schade ontstaan.



15m (50ft) ► Buitenstaanders, kinderen en dieren buiten een afstand van een cirkel van 15 m om het werkgebied houden.

- Een afstand van 15 m ten opzichte van voorwerpen/obstakels aanhouden.
- Bladblazer niet zonder toezicht laten.
- Zorg ervoor dat kinderen niet met de bladblazer kunnen spelen.
- Als de motor draait, stromen hete uitlaatgassen uit de uitlaatdemper. Hete uitlaatgassen kunnen licht ontvlambare materialen ontsteken en branden veroorzaken.
 - Houd hete uitlaatgassen uit de buurt van licht ontvlambare materialen.

4.6 Veilige staat

De bladblazer verkeert in de veilige staat als aan de volgende voorwaarden is voldaan:

- De bladblazer is niet beschadigd.
- De bladblazer is schoon.
- Er lekt geen brandstof uit de bladblazer.
- De brandstoftankdop is gesloten.
- De bedieningselementen werken en zijn niet gewijzigd.
- De slijtagegrenzen zijn niet overschreden.
- Originele STIHL toebehoren voor deze bladblazer zijn gemonteerd.

- Het toebehoren is correct gemonteerd.

▲ WAARSCHUWING

- In een niet-veilige staat kunnen de componenten niet meer correct functioneren en kunnen de veiligheidsinrichtingen worden uitgeschakeld en kan er olie weglekken. Personen kunnen ernstig of dodelijk letsel oplopen.
 - ▶ Alleen met een onbeschadigde bladblazer werken.
 - ▶ Als er brandstof uit de bladblazer lekt: niet met de bladblazer werken en contact opnemen met een STIHL dealer.
 - ▶ Sluit de brandstoftankdop.
 - ▶ Als de bladblazer verontreinigd is: bladblazer reinigen.
 - ▶ Als de bedieningselementen niet functioneren: niet met de bladblazer werken.

4 Veiligheidsinstructies

- ▶ Originele STIHL toebehoren voor deze bladblazer monteren.
- ▶ Het toebehoren monteren zoals in deze gebruiksaanwijzing of in de gebruiksaanwijzing van het toebehoren beschreven staat.
- ▶ Geen voorwerpen in de openingen van de bladblazer steken.
- ▶ Versleten of beschadigde stickers vervangen.
- ▶ Als er onduidelijkheid bestaat: contact opnemen met een STIHL dealer.

4.7 Brandstof en tanken

▲ WAARSCHUWING

- De voor deze bladblazer gebruikte brandstof bestaat uit een mengsel van benzine en tweetaktmotorolie. De brandstof en benzine vatten zeer gemakkelijk vlam. Als brandstof of benzine in contact komen met open vuur of

hete voorwerpen, kunnen de brandstof of de benzine branden of explosies veroorzaken. Personen kunnen ernstig of dodelijk letsel oplopen en er kan materiële schade ontstaan.

- ▶ Bescherm de brandstof en benzine tegen hitte en vuur.
- ▶ Mors niet met brandstof en benzine.
- ▶ Als er brandstof is gemorst: verwijder de brandstof met een doek en probeer de motor pas te starten als alle onderdelen van de bladblazer droog zijn.
- ▶ Niet roken.
- ▶ Niet tanken in de nabijheid van vuur.
- ▶ Schakel de motor vóór het tanken uit en laat deze afkoelen.
- ▶ Start de motor op ten minste 3 m afstand van de plek waar getankt werd.
- Ingeademde brandstof- en benzinedampen kunnen personen vergiftigen.
 - ▶ Adem de brandstof- en benzinedampen niet in.
 - ▶ Tank op een goed geventileerde plaats.
- Tijdens de werkzaamheden wordt de bladblazer warm. De brandstof zet uit en in de brandstoftank kan overdruk ontstaan. Als de brandstoftankdop wordt geopend, kan er brandstof naar buiten spuiten. Deze brandstof kan ontsteken. De gebruiker kan hierdoor ernstig letsel oplopen.
 - ▶ Laat de bladblazer eerst afkoelen en open daarna de brandstoftankdop.
- Kleding, die in contact komt met brandstof of benzine, is lichter ontvlambaar. Personen kunnen ernstig of dodelijk letsel oplopen en er kan materiële schade ontstaan.
 - ▶ Als kleding in contact komt met brandstof of benzine: verwissel de kleding.
- Brandstof, benzine en tweetaktmotorolie kunnen schadelijk zijn voor het milieu.

- ▶ Mors niet met brandstof, benzine en tweetaktmotorolie.
- ▶ Voer de brandstof, benzine en tweetaktmotorolie volgens de voorschriften en milieuvriendelijk af.
- Als de brandstof, benzine of tweetaktmotorolie in contact komen met de huid of ogen, kunnen de huid of ogen geïrriteerd raken.
 - ▶ Vermijd contact met brandstof, benzine en tweetaktmotorolie.
 - ▶ Als contact met de huid heeft plaatsgevonden: was de betreffende plekken op de huid met veel water en zeep.
 - ▶ Als contact met de ogen heeft plaatsgevonden: was de ogen ten minste 15 minuten met veel water en raadpleeg een arts.
- Het ontstekingsstelsel van de bladblazer genereert vonken. Vonken kunnen naar buiten treden en in een licht ontvlambare of een explosieve omgeving brand en explosies veroorzaken. Personen kunnen ernstig of dodelijk letsel oplopen en er kan materiële schade ontstaan.
 - ▶ Maak gebruik van bougies die in deze handleiding staan beschreven.
 - ▶ Breng de bougie aan en draai deze stevig vast.
 - ▶ Druk de bougiestekker stevig vast.
- Als de bladblazer wordt gevuld met een brandstof die bestaat uit een mengsel van ongeschikte benzine of ongeschikte tweetaktmotorolie of die een verkeerde mengverhouding van benzine en tweetaktmotorolie heeft, kan de bladblazer beschadigd raken.
 - ▶ Meng de brandstof zoals in deze handleiding staat beschreven.
- Als brandstof gedurende langere tijd wordt opgeslagen, kan het mengsel van benzine en

tweetaktmotorolie zich ontmengen of verouderen. Als de bladblazer wordt gevuld met ontmengde of oude brandstof kan de bladblazer beschadigd raken.

- ▶ Voordat de bladblazer wordt gevuld: meng de brandstof door.
- ▶ Gebruik een mengsel van benzine en tweetaktmotorolie dat niet ouder is dan 30 dagen (STIHL MotoMix: 5 jaar).

4.8 Werken

WAARSCHUWING

- Als de gebruiker de motor niet correct start, kan de gebruiker de controle over de bladblazer verliezen. De gebruiker kan hierdoor ernstig letsel oplopen.
 - ▶ Start de motor zoals in deze handleiding staat beschreven.
- De gebruiker kan in bepaalde omstandigheden niet meer geconcentreerd werken. De gebruiker kan struikelen, vallen en ernstig letsel oplopen. ▶ Werk rustig en doordacht.
 - ▶ Als de lichtomstandigheden en het zicht slecht zijn: niet met de bladblazer werken.
 - ▶ Bladblazer alleen bedienen.
 - ▶ Niet boven schouderhoogte werken.
 - ▶ Pas op voor obstakels.
 - ▶ Werk rechtop staand op de grond en zorg voor goed evenwicht. Als in de hoogte moet worden gewerkt: een hoogwerker of een veilige steiger gebruiken.
 - ▶ Als er vermoeidheidsverschijnselen optreden: las een pauze in.
 - ▶ In de windrichting blazen.
- Als de motor draait, worden uitlaatgassen geproduceerd. Ingeademde uitlaatgassen kunnen personen vergiftigen. ▶ Uitlaatgassen niet inademen.

- ▶ Werk op een goed geventileerde plaats met de bladblazer.
- ▶ Als er misselijkheid, hoofdpijn, blindheidsverschijnselen, gehoorverlies of duizeligheid optreedt: beëindig de werkzaamheden en neem contact op met een arts.
- Tijdens de werkzaamheden kunnen voorwerpen met een hoge snelheid naar boven worden geslingerd. Personen en dieren kunnen letsel oplopen en er kan materiële schade ontstaan.



- ▶ Niet in de richting van personen, dieren en voorwerpen blazen.

- Als de gebruiker gehoorbeschermers draagt en de motor draait, kan de gebruiker geluiden beperkt waarnemen en inschatten.
 - ▶ Werk rustig en doordacht.
- Als de werking van de bladblazer tijdens de werkzaamheden wijzigt of deze zich ongewoon gedraagt, kan de bladblazer in een onveilige staat verkeren. Personen kunnen ernstig letsel oplopen en er kan materiële schade ontstaan.

4 Veiligheidsinstructies

- ▶ Beëindig de werkzaamheden en neem contact op met een STIHL dealer.
- Tijdens de werkzaamheden kunnen er trillingen door de bladblazer ontstaan.
 - ▶ Neem pauzes.
 - ▶ Als er tekenen van een doorbloedingsstoornis optreden: raadpleeg een arts.
- Het opgedwarrelde stof kan een elektrostatische lading van de bladblazer veroorzaken. Onder bepaalde omgevingsomstandigheden (bijv. een droge omgeving), kan de bladblazer zich plotseling ontladen en kunnen er vonken ontstaan. Vonken kunnen in een makkelijk brandbare of

explosieve omgeving brand of een explosie veroorzaken. Personen kunnen ernstig of dodelijk letsel oplopen en er kan materiële schade ontstaan.

- ▶ Niet in een makkelijk brandbare of explosieve omgeving werken.
- In een gevaarlijke situatie kan de gebruiker in paniek raken en het draagsysteem niet afdoen. De gebruiker kan hierdoor ernstig letsel oplopen.
 - ▶ Oefen het afdoen van het draagsysteem.

4.9 Vervoer

⚠ WAARSCHUWING

- Tijdens het vervoer kan de bladblazer omvallen of verschuiven. Personen kunnen letsel oplopen en er kan beschadiging optreden.
 - ▶ Schakel de motor uit.
 - ▶ Bladblazer met spanbanden, riemen of een net dusdanig beveiligen, dat deze niet kan kantelen en niet kan verschuiven.
- Nadat de motor heeft gedraaid, kunnen de uitlaatdemper en de motor heet zijn. De gebruiker kan bij contact hiermee brandwonden oplopen.
 - ▶ Draag de bladblazer op de rug.

4.10 Opslag

⚠ WAARSCHUWING

- Kinderen kunnen de gevaren van de bladblazer niet herkennen en ook niet inschatten. Kinderen kunnen ernstig letsel oplopen.
 - ▶ Schakel de motor uit.
 - ▶ De bladblazer buiten het bereik van kinderen opslaan.

- De elektrische contacten op de bladblazer en metalen onderdelen kunnen door vocht corroderen. De bladblazer kan worden beschadigd.

- ▶ Bladblazer schoon en droog opslaan.

5 Bladblazer inzetgereed maken

4.11 Reiniging, onderhoud en reparatie

⚠ WAARSCHUWING

- Als tijdens de reinigings-, onderhouds- of reparatiewerkzaamheden de motor draait, kan de bladblazer onbedoeld starten. Personen kunnen ernstig letsel oplopen en er kan materiële schade ontstaan.

- ▶ Schakel de motor uit.

- ▶ Bougiestekker lostrekken.

- Nadat de motor heeft gedraaid, kunnen de uitlaatdemper en de motor heet zijn. Personen kunnen zich verbranden.

- ▶ Wacht tot de uitlaatdemper en de motor zijn afgekoeld.

- Agressieve reinigingsmiddelen, het reinigen met een waterstraal of puntige voorwerpen kunnen de bladblazer beschadigen. Als de bladblazer niet zo wordt gereinigd als staat beschreven in deze handleiding, kunnen componenten niet meer correct functioneren en kunnen de veiligheidsinrichtingen worden uitgeschakeld. Personen kunnen ernstig letsel oplopen.

- ▶ De bladblazer zo reinigen als in deze handleiding staat beschreven.

- Als de bladblazer niet zo wordt onderhouden of gerepareerd als staat beschreven in deze handleiding, kunnen componenten niet meer correct functioneren en kunnen de veiligheidsinrichtingen worden uitgeschakeld.

Personen kunnen ernstig of dodelijk letsel oplopen.

- ▶ Bladblazer zo onderhouden of repareren als in deze handleiding staat beschreven.

5 Bladblazer inzetgereed maken

5.1 Bladblazer klaarmaken voor gebruik

Voorafgaand aan de werkzaamheden moeten altijd de volgende stappen worden gezet:

- ▶ Controleren dat de bladblazer zich in een veilige staat bevindt, 4.6.
- ▶ Bladblazer reinigen, 15.1.
- ▶ Blaaspipj monteren, 6.1.
- ▶ Bedieningshandgreep monteren, 6.2.
- ▶ Blaasmond monteren, 6.3.
- ▶ Bladblazer vullen met brandstof, 8.2.
- ▶ Draagsysteem omdoen, 7.1.
- ▶ Bedieningshandgreep instellen, 7.3.
- ▶ Blaaspipj verstellen, 7.4.
- ▶ Bedieningselementen controleren, 10.1.
- ▶ Als de stappen niet kunnen worden uitgevoerd: bladblazer niet gebruiken en contact opnemen met een STIHL dealer.

6 Bladblazer completeren

6.1 Blaaspipj monteren

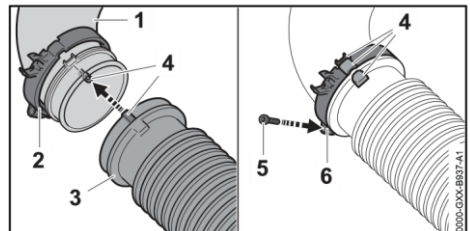

Bladblazer completeren

Blaaspipj monteren

- ▶ “Klem met gaskabelhouder” (2) op het kniestuk (1) schuiven.
- ▶ Harmonicaslang (3) zodanig op het kniestuk (1) schuiven dat de markeringen (4) op één lijn liggen.

De harmonicaslang (3) ligt gelijk met het kniestuk (1).

- ▶ “Klem met gaskabelhouder” (2) zodanig over het kniestuk (1) en de harmonicaslang (3) trekken dat de markeringen (4) op één lijn liggen en het schroefoog (6) omlaag wijst. ▶ Bout (5) aanbrengen en vastdraaien.

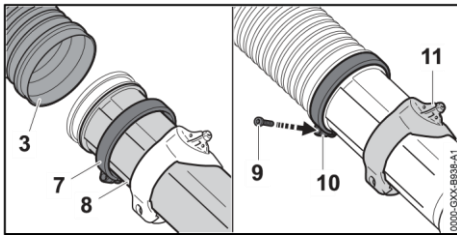

- ▶ Klem (6) op de blaaspijp (7) schuiven.
- ▶ Blaaspijp (7) tot de aanslag in de harmonicaslang (3) schuiven.
- ▶ Blaaspijp (7) zo uitlijnen dat de houder (10) voor de bedieningshandgreep omhoog wijst.
- ▶ Klem (6) tot de aanslag op de harmonicaslang (3) schuiven en zo uitlijnen dat het schroefoog (9) omlaag wijst.
- ▶ Bout (8) aanbrengen en vastdraaien.

6.2 Bedieningshandgreep monteren

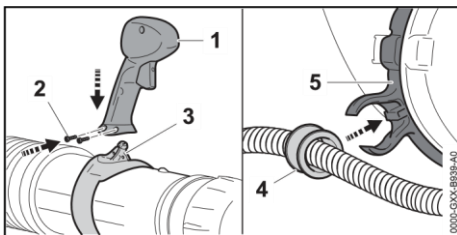

- ▶ Bedieningshandgreep (1) op de houder (3) zetten.
- ▶ Bouten (2) aanbrengen en vastdraaien.

- ▶ Bus (4) in de gaskabelhouder (5) drukken. De bus klikt hoorbaar vast.

6.3 Blaasmond monteren en demonteren

- ▶ Schakel de motor uit.

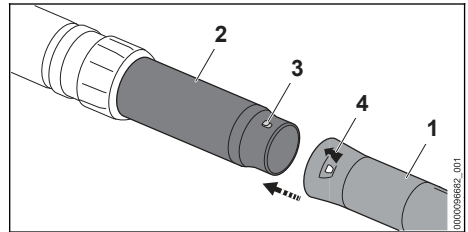

- ▶ Pen (3) en gat (4) op dezelfde hoogte brengen.
- ▶ Blaasmond (1) op de blaaspijp (2) schuiven.
- ▶ Mondstuk (1) zo lang verdraaien tot deze vastklikt.

De blaasmond hoeft niet meer gedemonteerd te worden.

7 Bladblazer voor de gebruiker instellen

7.1 Draagsysteem omdoen en afstellen

- ▶ Bladblazer op de rug plaatsen.

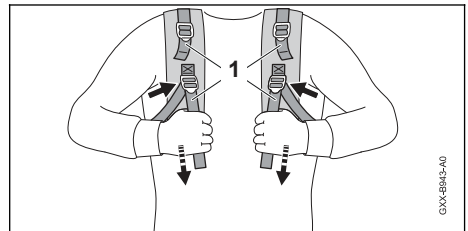

7 Bladblazer voor de gebruiker instellen

- ▶ De gordel (1) spannen tot het rugkussen tegen de rug ligt.

Heupgordel omdoen en afstellen

Of de heupgordel tot de leveringsomvang behoort, is afhankelijk van de betreffende markt. ► Bladblazer op de rug plaatsen.

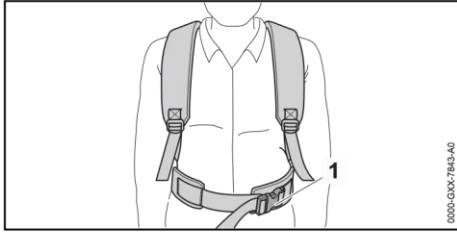

- De sluiting (1) van de heupgordel dichtdrukken.

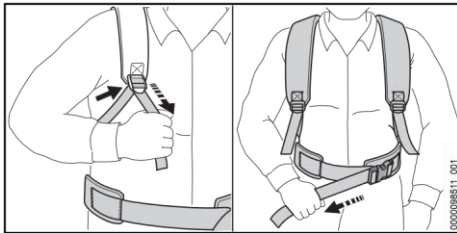

- De gordels spannen tot de heupgordel op de heup en het rugkussen tegen de rug ligt.

7.2 Draagsysteem afdoen

- Schakel de motor uit.
- De gordels losmaken.
- Indien aanwezig: sluiting op de heupgordel openen.
- De bladblazer van de rug nemen.

7.3 Bedieningshandgreep instellen

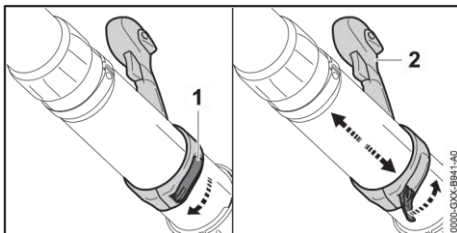

- Snelspanner (1) openen.

- Bedieningshandgreep (2) in de gewenste stand schuiven.
- Snelspanner (1) sluiten.

De snelspanner klikt hoorbaar vast.

8 Brandstof mengen en bladblazer bijvullen

7.4 Blaaspijp verstellen

De blaasmond kan, afhankelijk van de lichaamslengte van de gebruiker en de werksituatie, traploos worden ingesteld.

- Schakel de motor uit.

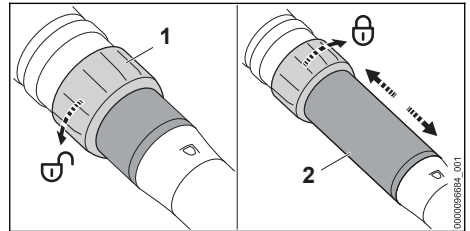

- Wartelmoer (1) een halve slag in de richting draaien.
- Blaaspijp (2) op de gewenste lengte instellen.
- Wartelmoer (1) tot aan de aanslag in de richting draaien.

8 Brandstof mengen en bladblazer bijvullen

8.1 Brandstof mengen

De voor deze bladblazer benodigde brandstof bestaat uit een mengsel van tweetaktmotorolie en benzine in de mengverhouding 1:50.

STIHL adviseert de kant-en-klaar gemengde brandstof STIHL MotoMix.

Als brandstof zelf wordt gemengd, mag alleen een STIHL tweetaktmotorolie of een andere hoogwaardige motorolie van de klasse JASO FB, JASO FC, JASO FD, ISO-L-EGB, ISO-L-EGC of ISO-L-EGD worden gebruikt.

STIHL schrijft de tweetaktmotorolie STIHL HP Ultra of een gelijkwaardige hoogwaardige

motorolie voor om de emissiegrenswaarden gedurende de machinelevensduur te kunnen waarborgen.

- ▶ Controleer of het octaangetal van de benzine ten minste 90 RON bedraagt en het alcoholpercentage van de benzine niet hoger is dan 10%. (voor Brazilië 27%).
- ▶ Controleer of de gebruikte tweetaktmotorolie voldoet aan de eisen.
- ▶ Meet afhankelijk van de gewenste hoeveelheid brandstof de juiste hoeveelheden tweetaktmotorolie en benzine in de mengverhouding 1:50 af. Voorbeelden van brandstofmengsels:
 - 20 ml tweetaktmotorolie, 1 l benzine
 - 60 ml tweetaktmotorolie, 3 l benzine
 - 100 ml tweetaktmotorolie, 5 l benzine
- ▶ Vul eerst tweetaktmotorolie, dan benzine in een schone, voor brandstof geschikte jerrycan.
- ▶ Meng de brandstof.

8.2 Bladblazer vullen met brandstof

- ▶ Schakel de motor uit.
- ▶ Plaats de bladblazer zodanig op een vlakke ondergrond dat de brandstoftankdop omhoog wijst.
- ▶ Maak het gebied rondom de brandstoftankdop schoon met een vochtige doek.

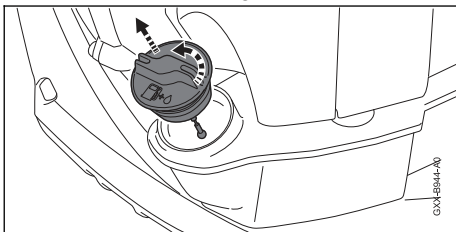

- ▶ Blijf de brandstoftankdop linksom draaien totdat deze eraf kan worden gehaald. ▶ Verwijder de brandstoftankdop.

LET OP

- Brandstof kan onder inwerking van licht, zonnestraling en extreme temperaturen sneller ontmengen of verouderen. Als er ontmengde of oude brandstof wordt getankt, kan de bladblazer worden beschadigd.
 - ▶ Meng de brandstof.
 - ▶ Tank geen brandstof die langer dan 30 dagen (STIHL MotoMix: 5 jaar) is bewaard.
- ▶ Tank de brandstof dusdanig dat er geen brandstof wordt gemorst en laat ten minste 15 mm tot aan de rand van de brandstoftank vrij.

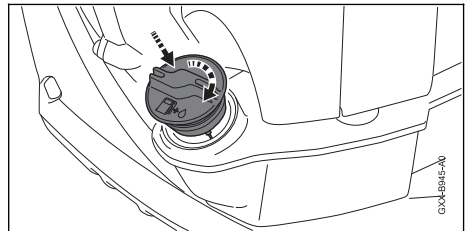

- ▶ Plaats de brandstoftankdop op de brandstoftank.

- ▶ Draai de brandstoftankdop rechtsom handvast aan.
De brandstoftank is gesloten.

9 Motor starten en afzetten

9.1 Juiste startprocedure kiezen

Wanneer moet de motor op het starten worden voorbereid?

De motor moet op het starten worden voorbereid

- ▶ Start de motor,  9.3.

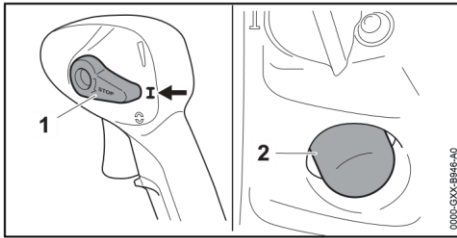

9.2 Motor op het starten voorbereiden

- ▶ Juiste startprocedure kiezen.
- ▶ Bladblazer op een vlakke ondergrond plaatsen.



- ▶ Combischakelaar (1) in stand **I** plaatsen.
- ▶ Hand-benzinepomp (2) ten minste 6 keer indrukken.

als aan de volgende voorwaarde is voldaan:

- De motor is op omgevingstemperatuur.
- ▶ Motor voorbereiden op het starten,  9.2 en vervolgens de motor starten,  9.3.

Wanneer kan de motor direct worden gestart?

De motor kan direct worden gestart als aan één van de volgende voorwaarden wordt voldaan:

- De motor kan direct worden gestart als de motor minimaal 1 minuut heeft gedraaid en slechts voor een korte werkonderbreking werd afgezet.

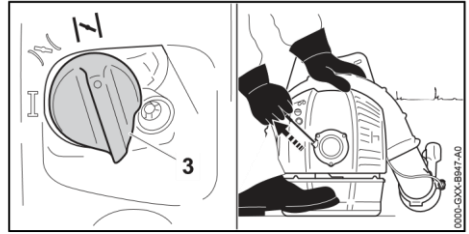

- ▶  zetten.

Chokeknop (3) in stand

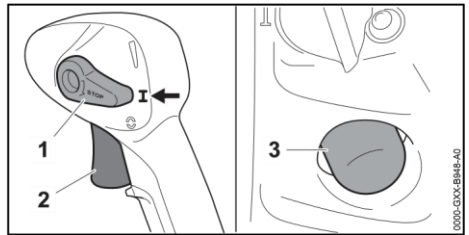

- ▶ Combischakelaar (1) in stand **I** plaatsen.
- ▶ Hand-benzinepomp (3) ten minste 6 keer indrukken.

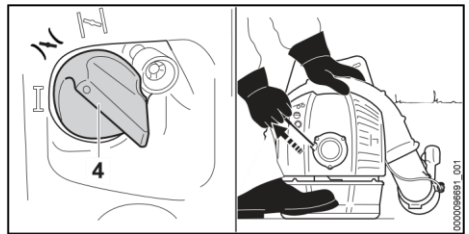

 zetten.

- De motor sloeg af bij de eerste keer gas geven na het starten.
- De motor sloeg af omdat de brandstoftank leeg was.
- ▶ Bladblazer met de linkerhand op de motor op de grond drukken en met de rechtervoet op de bodemplaat gaan staan.
- ▶ Trek de starthandgreep met de rechterhand langzaam uit tot er weerstand waarneembaar is.
- ▶ Net zo lang de starthandgreep snel uittrekken en teruggeleiden tot de motor eenmalig ontsteekt en afslaat.

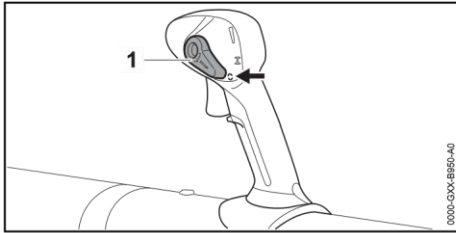

- ▶ Combischakelaar (1) in stand **I** plaatsen. De motor slaat af en de combischakelaar (1) veert terug in de stand **I**.
- ▶ Als de motor niet afslaat:
 - ▶ Zet de chokeknop in stand **II**.
 De motor slaat af.

9.3 Motor starten

- ▶ Juiste startprocedure kiezen.
- ▶ Bladblazer op een vlakke ondergrond plaatsen en de blaaspijp op de grond leggen.

10 Bladblazer controleren

10.1 Bedieningselementen controleren

Motor uitschakelen

- ▶ Start de motor.
- ▶ Combischakelaar in stand **I** plaatsen. De motor slaat af.
- ▶ Als de motor niet afslaat:
 - ▶ Zet de chokeknop in stand **II**

- ▶ Chokeknop (4) in stand
- ▶ Bladblazer met de linkerhand op de motor op de grond drukken en met de rechervoet op de bodemplaat gaan staan.
- ▶ Trek de starthandgreep met de rechterhand langzaam uit tot er weerstand waarneembaar is.

10 Bladblazer controleren

11 Werken met de bladblazer

11.1 Bladblazer vasthouden en geleiden



- ▶ Trek de starthandgreep net zolang snel uit en terug totdat de motor draait.
- ▶ Gashendel (2) kort indrukken. De chokeknop (4) gaat naar de stand **I**. De motor draait stationair.

9.4 Motor uitschakelen

- ▶ de bladblazer niet gebruiken en contact opnemen met een STIHL dealer. De

11.2 Blazen

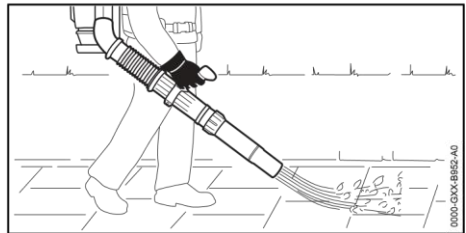

combischakelaar is defect.

Bladblazer controleren

Bedieningselementen controle-

- ▶ De motor slaat af.
- ▶ de bladblazer niet gebruiken en contact opnemen met een STIHL dealer. De combischakelaar is defect.

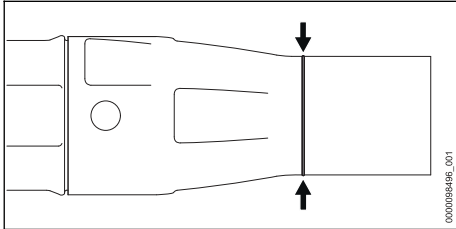

10.2 Blaasmond controleren

- ▶ Schakel de motor uit.
- ▶ Controleren of de slijtmarkering op de blaaspijp zichtbaar is.
- ▶ Als de slijtmarkering op de blaaspijp niet zichtbaar is: bladblazer niet gebruiken en contact opnemen met een STIHL dealer.
- ▶ Als er onduidelijkheid bestaat: contact opnemen met een STIHL dealer.

Werken met de bladblazer

Bladblazer vasthouden en

- ▶ Draag de bladblazer op de rug.
- ▶ Bladblazer met de rechterhand zo bij de bedieningshandgreep vasthouden dat de duim om de bedieningshandgreep valt.

- ▶ Mondstuk op de grond richten.
- ▶ Loop langzaam en gecontroleerd in voorwaartse richting.

11.3 Continugas activeren en deactiveren

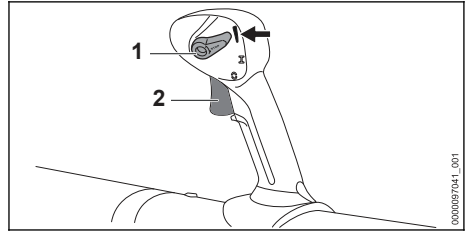

Elke gewenste blaaskracht kan traploos met de combischakelaar worden vastgezet.

- ▶ Start de motor.
- ▶ Blaaskracht met de schakelhendel (2) instellen.
- ▶ Combischakelaar (1) omhoog schuiven. De blaaskracht is vastgezet.

Om het continugas te deactiveren: combischakelaar (1) terugzetten in stand **I**.

11.4 Winterstand instellen

Als er bij temperaturen lager dan +10 °C wordt gewerkt, is er kans op ijsvorming in de carburateur. Om ervoor te zorgen dat er extra warme lucht vanaf de motor rond de carburateur stroomt, moet de winterstand *worden ingesteld.

LET OP

*

oververhit raken.

► Zomerstand ☀ instellen.

► Schakel de motor uit.

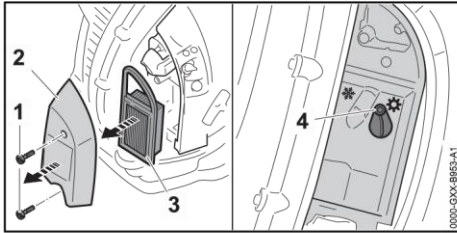

■ Als er bij temperaturen hoger dan +10 °C in de winterstand wordt gewerkt, kan de motor

- Schroeven (1) eruit draaien.
- Filterdeksel (2) en luchtfilter (3) verwijderen.
- De omgeving rondom het luchtfilter (3) met

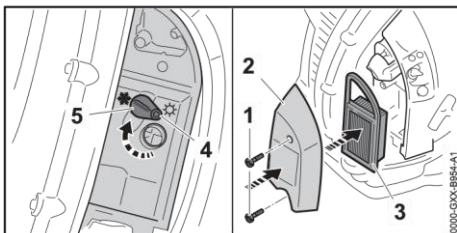

- Klep (5) in de winterstand * zetten.
- een vochtige doek of een kwast reinigen. ►
- Schroef (4) losdraaien.

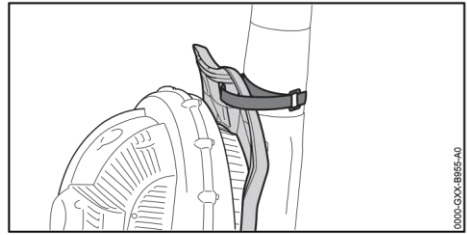

- Blaaspijp met het klittenband aan de handgreep van de rugplaat bevestigen.
- Bladblazer staande zodanig borgen dat deze niet kan vallen en verschuiven.

14 Opslaan

- Bout (4) vastdraaien.
- Luchtfilter (3) plaatsen en filterdeksel (2) erop zetten.
- De bouten (1) aanbrengen en vastdraaien.

12 Na de werkzaamheden

12 Na de werkzaamheden

12.1 Na het werk

- Schakel de motor uit.
- Bladblazer laten afkoelen.
- Als de bladblazer nat is: bladblazer laten drogen.
- Bladblazer reinigen.

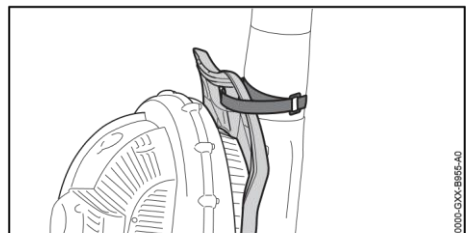

13 Vervoeren

13.1 Bladblazer vervoeren

- Schakel de motor uit.

Nederlands

Bladblazer dragen

- ▶ Bladblazer op de rug dragen en blaaspijp met de rechterhand aan de bedieningshandgreep vasthouden of aan de handgreep dragen.

Bladblazer in een voertuig vervoeren

- ▶ Als er een hand-benzinepomp beschikbaar is: hand-benzinepomp ten minste 5 keer indrukken, voordat de motor wordt gestart.
- ▶ Start de motor en laat deze net zo lang stationair draaien tot de motor afslaat.

14.1 Bladblazer opslaan

- ▶ Schakel de motor uit.
- ▶ Blaaspijp met het klittenband aan de handgreep van de rugplaat bevestigen.
- ▶ Bladblazer zo opslaan, dat aan de volgende voorwaarden wordt voldaan:
 - De bladblazer bevindt zich buiten het bereik van kinderen.
 - De bladblazer is schoon en droog.

15 Reinigen

- ▶ Indien de bladblazer langer dan 30 dagen wordt opgeborgen:
 - ▶ Open de brandstoftankdop.
 - ▶ Leeg de brandstoftank.
 - ▶ Sluit de brandstoftank.

15 Reinigen

15.1 Bladblazer reinigen

- ▶ Schakel de motor uit.
- ▶ Bladblazer laten afkoelen.
- ▶ Bladblazer met een vochtige doek reinigen.
- ▶ De ventilatiesleuven met een kwast reinigen.
- ▶ Beschermerooster schoonvegen met een kwast of een zachte borstel.

15.2 Bougie reinigen

- ▶ Schakel de motor uit.
- ▶ Bladblazer laten afkoelen.
- ▶ Bougiesteker (1) lostrekken.
- ▶ Als het gebied rondom de bougie (2) is vervuild: het gebied rondom de bougie (2) schoonmaken met een doek.
- ▶ Bougie (2) losdraaien.
- ▶ De bougie (2) schoonmaken met een doek.
- ▶ Als de bougie (2) gecorrodeerd is: vervang de bougie (2).
- ▶ bougie (2) monteren en vastdraaien.
- ▶ Bougiesteker (1) stevig aandrukken.

16 Onderhoud

16.1 Onderhoudsintervallen

Onderhoudsintervallen zijn afhankelijk van de omgevings- en werkomstandigheden. STIHL adviseert de volgende onderhoudsintervallen:

Bij vermogensverlies of sterk toegenomen startkrachten

- ▶ Klep­spel­ing door een STIHL dealer laten controleren en, indien nodig, instellen.

Elke 100 bedrijfsuren

- ▶ Bougie vervangen.

Elke 150 bedrijfsuren

- ▶ Verbrandingskamer door een STIHL dealer laten reinigen.

Maandelijks

- ▶ Laat de brandstoftank door een STIHL dealer reinigen.

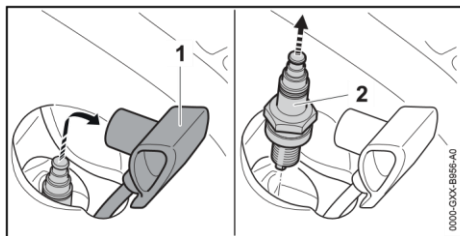

- ▶ Aanzuigmond in de brandstoftank door een STIHL dealer laten reinigen.

17.1 Bladblazer repareren

De gebruiker kan de bladblazer niet zelf repareren.

- ▶ Als de bladblazer beschadigd is: bladblazer niet gebruiken en contact opnemen met een STIHL dealer.

Jaarlijks

- ▶ Bladblazer door een STIHL dealer laten controleren.
- ▶ Laat de aanzuigmond in de brandstoftank door een STIHL dealer vervangen.

17 Repareren

Storingen opheffen

18

18.1 Storingen aan de bladblazer verhelpen

De meeste storingen hebben dezelfde oorzaken.

- ▶ Neem de volgende maatregelen:
 - ▶ Vervang het luchtfilter.
 - ▶ Reinig of vervang de bougie.
 - ▶ Stel de winterstand of zomerstand in.
 - ▶ Stationair toerental instellen.
- ▶ Als de storing aanhoudt: neem maatregelen uit de volgende tabel.

19 Technische gegevens

Storing	Oorzaak	Oplossing
---------	---------	-----------

Motor kan niet worden gestart.	De brandstoftank bevat onvoldoende brandstof.	► Brandstof mengen en bladblazer bijvullen.
	De carburateur is te heet.	► Bladblazer laten afkoelen. ► Voordat de motor wordt gestart: druk de handbenzinepomp ten minste 10 maal in.
	IJsvorming in de carburateur.	► Bladblazer laten opwarmen tot +10 °C.
De motor draait onregelmatig bij stationair toerental.	IJsvorming in de carburateur.	► Bladblazer laten opwarmen tot 10 °C.
De motor slaat bij stationair toerental af.	IJsvorming in de carburateur.	► Bladblazer laten opwarmen tot 10 °C.
De motor bereikt het maximumtoerental niet.	De gaskabel is niet correct ingesteld.	► Gaskabel instellen.

18.2 Gaskabel instellen

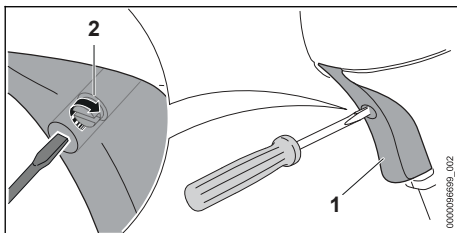

- Gashendel (1) indrukken en ingedrukt houden.
- Draai de bout (2) rechtsom tot de voelbare weerstand.
- Draai de bout (2) een halve slag verder rechtsom.

18.3 Stationair toerental instellen

- Start de motor.
- Draai de motor ca. 1 minuut warm door steeds gas te geven.

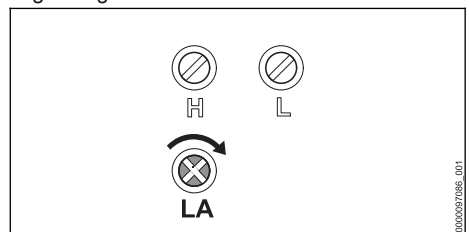

De motor draait bij stationair toerental ongelijkmatig of slaat af

- Aanslagschroef stationair toerental (LA) langzaam rechtsom draaien tot de motor gelijkmatig draait.

18.4 Het luchtfilter vervangen

Het luchtfilter kan niet worden gereinigd. Als het motorvermogen afneemt of het luchtfilter beschadigd is, moet het luchtfilter worden vervangen. ► Schakel de motor uit.

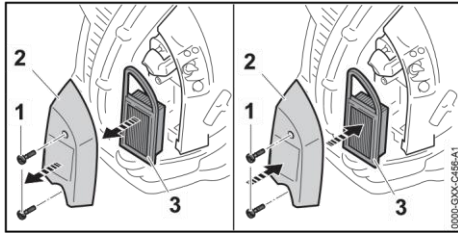

- Bouten (1) losdraaien.
- Filterdeksel (2) wegnemen.
- De omgeving rondom het luchtfilter (3) met een vochtige doek of een kwast reinigen.
- Het luchtfilter (3) verwijderen.
- Nieuw luchtfilter (3) plaatsen en filterdeksel (2) erop zetten.
- De bouten (1) aanbrengen en vastdraaien.

19 Technische gegevens

19.1 Bladblazer STIHL BR 700

- Cilinderinhoud: 64,8 cm³
- Vermogen volgens ISO 8893: 2,8 kW (3,8 pk) bij 7200 1/min
- Stationair toerental volgens ISO: 2500 1/min – Vrijgegeven bougies:
 - NGK CMR6H van STIHL
 - Bosch USR 4AC van STIHL
- Elektrodeafstand van de bougie: 0,5 mm
- Blaaskracht: 35 N
- Maximale luchtsnelheid: 88 m/s
- Gemiddelde luchtsnelheid: 74 m/s

20 Onderdelen en toebehoren

- Maximaal luchtdebiet (zonder blaasmechanisme): 1860 m³/u
- Luchtdebiet: 1550 m³/u
- Gewicht bij een lege brandstoftank: 10,9 kg
- Maximale inhoud brandstoftank: 1400 cm³ (1,4 l)

19.2 Geluids- en trillingswaarden

De K-waarde voor het geluidsdrukniveau bedraagt 2 dB(A). De K-waarde voor het geluidvermogensniveau bedraagt 2 dB(A). De Kwaarde voor de trillingswaarden bedraagt 2 m/s².

STIHL adviseert een gehoorbeschermer te dragen.

- Geluidsdrukniveau L_{peq} gemeten volgens NENEN-ISO 22868: 101 dB(A).
- Geluidvermogensniveau L_{weq} gemeten volgens NEN-EN-ISO 22868: 109 dB(A).
- Trillingswaarde ahv, eq gemeten volgens NEN-EN-ISO 22867
- Bedieningshandgreep: 2,5 m/s².

Informatie over het voldoen aan de EG-richtlijn 2002/44/EG inzake trillingen is op www.stihl.com/vib aangegeven.

19.3 REACH

REACH staat voor een EG voorschrift voor de registratie, classificatie en vrijgave van chemicaliën.

Informatie met betrekking tot het voldoen aan het REACH-voorschrift is onder www.stihl.com/reach weergegeven.

19.4 Uitlaatgasemissiewaarde

Nederlands

De in de EU-typegoedkeuringsprocedure gemeten CO₂-waarde staat weergegeven bij de voor het product specifieke technische gegevens bij www.stihl.com/co2.

De gemeten CO₂-waarde werd op een representatieve motor volgens een genormeerde testprocedure onder laboratoriumomstandigheden bepaald en vormt geen uitdrukkelijke of impliciete garantie van het vermogen van een bepaalde motor.

Door het in deze handleiding beschreven gebruik conform de voorschriften en onderhoud, wordt aan de geldende uitlaatgasemissie-eisen voldaan. Bij modificaties aan de motor vervalt de typegoedkeuring.

20 Onderdelen en toebehoren

20.1 Onderdelen en toebehoren

STIHL
GE Deze symbolen kenmerken de originele STIHL onderdelen en het originele STIHL toebehoren.

STIHL adviseert alleen originele STIHL onderdelen en origineel STIHL toebehoren te gebruiken.

Reserveonderdelen en toebehoren van andere fabrikanten kunnen door STIHL wat betreft betrouwbaarheid, veiligheid en geschiktheid ondanks continue marktobservatie niet worden beoordeeld en STIHL kan ook niet borg staan voor het gebruik ervan.

Originele STIHL onderdelen en origineel STIHL toebehoren zijn leverbaar via de STIHL dealer.

21 Milieuverantwoord afvoeren

21.1 Bladblazer afvoeren

Informatie over de afvoer is verkrijgbaar bij de gemeente of bij een STIHL dealer.

Een onjuiste afvoer kan schadelijk zijn voor de gezondheid en voor het milieu.

- ▶ De STIHL producten inclusief de verpakking volgens de plaatselijke voorschriften bij een geschikt verzamelpunt voor recycling inleveren.
- ▶ Niet bij het huisvuil afvoeren.

22 EU-conformiteitsverklaring

22.1 Bladblazer STIHL BR 700

ANDREAS STIHL AG & Co. KG

Badstraße 115

D-71336 Waiblingen

Duitsland

verklaart op eigen verantwoordelijkheid dat

- constructie: bladblazer
- merk: STIHL
- type: BR 700
- serie-identificatie: 4282 voldoet aan de betreffende bepalingen van de richtlijnen 2011/65/EU, 2006/42/EG, 2014/30/EU en 2000/14/EG en in overeenstemming met de ten tijde van de productiedatum geldende versies van de volgende normen is ontwikkeld en geproduceerd: EN-ISO 12100, EN 15503, EN 55012, EN 61000-6-1.

Voor het bepalen van het gemeten en het gegarandeerde geluidsvermogeniveau werd gehandeld volgens de richtlijn 2000/14/EG, bijlage V. – Gemeten geluidsvermogeniveau: 107 dB(A) – Gewaarborgd geluids niveau: 109 dB(A)

De technische documentatie wordt bij de productgoedkeuring van ANDREAS STIHL AG & Co. KG bewaard.

Het productiejaar, het productieland en het machinenummer staan vermeld op de bladblazer.

Waiblingen, 15-7-2021

ANDREAS STIHL AG & Co. KG



Bij volmacht

Dr. Jürgen Hoffmann, hoofd van de afdeling productgoedkeuring, -regelgeving

23 UKCA- conformiteitsverklaring

23.1 Bladblazer STIHL BR 700



ANDREAS STIHL AG & Co. KG

Badstraße 115

D-71336 Waiblingen Duitsland

verklaart op eigen verantwoordelijkheid dat –
constructie: bladblazer

– merk: STIHL

– type: BR 700

– serie-identificatie: 4282 voldoet aan de
betreffende bepalingen van de Britse richtlijnen
The Restriction of the Use of

Certain Hazardous Substances in Electrical and
Electronic Equipment Regulations 2012, Supply

of Machinery (Safety) Regulations 2008,
Electromagnetic Compatibility Regulations 2016
en Noise Emission in the Environment by
Equipment for use Outdoors Regulations 2001 en
in overeenstemming met de ten tijde van de
productiedatum geldende versies van de
volgende normen is ontwikkeld en geproduceerd:
EN ISO 12100, EN 15503, EN 55012, EN 61000-
6-1. Voor het bepalen van het gemeten en het
gegarandeerde geluidsvermogeniveau werd
gehan23 UKCA-conformiteitsverklaring
deld volgens de Britse richtlijn Noise Emission
in the Environment by Equipment for use –
Outdoors Regulations 2001, Schedule 8.
– Gemeten geluidsvermogeniveau: 107
dB(A) – Gewaarborgd geluids niveau: 109
dB(A)

De technische documentatie wordt bij
ANDREAS STIHL AG & Co. KG bewaard.

Het productiejaar, het productieland en het
machinenummer staan vermeld op de bladblazer.

Waiblingen, 15-7-2021

ANDREAS STIHL AG & Co. KG

Bij volmacht

Dr. Jürgen Hoffmann, hoofd van de afdeling
productgoedkeuring, -regelgeving